

**LIBRETTO ISTRUZIONI  
INSTRUCTION BOOKLET  
BEDIENUNGSANLEITUNG  
NOTICE D'INSTRUCTIONS**

Termoventilatore Murale PTC  
Wall PTC fan heater  
Wandheizlüfter  
Thermoventilateur mural PTC  
type HP093 (mod. KPT-2000B 4508L)



Il presente prodotto è adatto solo a ambienti correttamente isolati o ad un uso occasionale.

This product is only suitable for well insulated spaces or occasional use.

Dieses Produkt ist für gut isolierte Räume oder gelegentlichen Gebrauch geeignet.

Ce produit convient uniquement à des espaces bien isolés ou occasionnels.



L'apparecchio da lei acquistato è un termoventilatore a parete per il riscaldamento d'ambiente locale.



Questo simbolo vi invita a leggere attentamente queste istruzioni prima dell'uso dell'apparecchio, ed eventualmente informare terzi, se necessario. Conservare il libretto per ulteriori consultazioni e per l'intera durata di vita dell'apparecchio. Se nella lettura di queste istruzioni d'uso alcune parti risultassero difficili nella comprensione o se sorgessero dubbi, prima di utilizzare il prodotto contattare l'azienda all'indirizzo scritto in ultima pagina.



Questo simbolo evidenzia istruzioni e avvertenze per un impiego sicuro. Avvertenze, installazione, uso, pulizia e manutenzione dell'apparecchio potrebbero subire lievi aggiornamenti rispetto al presente manuale; per maggiori dettagli si consiglia di collegarsi al sito [www.bimaritaly.it](http://www.bimaritaly.it), per consultare il manuale aggiornato on-line.

IP22

Questo simbolo indica che la classe di isolamento IP22: l'apparecchio è protetto contro la caduta delle gocce d'acqua con inclinazione max di 15°.



Questo simbolo indica:  
Attenzione l'apparecchio è di classe II.



Questo simbolo indica:

**ATTENZIONE:** per evitare il surriscaldamento non coprire l'apparecchio.

## AVVERTENZE

- Questo apparecchio è destinato solo al riscaldamento di ambienti interni domestici e similari, va installato unicamente a parete, e utilizzato secondo le modalità indicate in queste istruzioni; è da considerarsi inoltre apparecchio supplementare di riscaldamento, e non come impianto di riscaldamento centrale.

Esempi di apparecchi per ambiente domestico sono apparecchi per tipiche funzioni domestiche, usati in ambito domestico, che possono essere utilizzati anche da persone non esperte:

- in negozi, uffici e altri luoghi di lavoro similari;
- in aziende agricole o similari;
- da clienti di alberghi, motel e altri ambienti di tipo residenziale;
- in ambienti del tipo bed and breakfast.

- L'apparecchio deve essere installato come indicato al paragrafo "Installazione", non deve essere utilizzato in ambienti polverosi o con materiali estremamente volatili (potrebbero ostruire griglie), o in ambienti con elevata umidità, o con prodotti infiammabili. Ogni altro uso è da considerarsi improprio e pericoloso.



### **Attenzione:**

- L'uso di qualsiasi apparecchio elettrico comporta sempre il rispetto di precauzioni elementari di sicurezza per evitare rischi di scosse elettriche, di lesioni fisiche, di incendio, e fra queste segnaliamo:
  - a) non toccare l'apparecchio con mani bagnate o umide
  - b) non toccare l'apparecchio a piedi nudi
  - c) non lasciare l'apparecchio senza sorveglianza quando è in funzione, specialmente laddove sono presenti bambini e persone vulnerabili.
- Alcune parti del presente prodotto possono diventare molto calde e provocare ustioni. Bisogna prestare particolare attenzione laddove sono presenti bambini e persone vulnerabili.
- L'apparecchio può essere utilizzato da bambini di età non inferiore a 8 anni e da persone con ridotte capacità fisiche, sensoriali o mentali, o prive di esperienza o della necessaria conoscenza, purché sotto sorveglianza oppure dopo che le stesse abbiano ricevuto istruzioni relative all'uso sicuro dell'apparecchio e alla comprensione dei pericoli ad esso inerenti. I bambini non devono giocare con l'apparecchio. La pulizia e la manutenzione destinata ad essere effettuata dall'utilizzatore non deve essere effettuata da bambini senza sorveglianza.
- I bambini di età inferiore ai 3 anni dovrebbero essere tenuti a distanza se non continuamente sorvegliati. I bambini di età compresa tra i 3 e gli 8 anni devono solamente accendere/spegnere l'apparecchio purché sia stato posto o installato nella sua normale

posizione di funzionamento e che essi ricevano sorveglianza o istruzioni riguardanti l'utilizzo dell'apparecchio in sicurezza e ne capiscano i pericoli. I bambini di età compresa tra i 3 e gli 8 anni non devono inserire la spina, regolare o pulire l'apparecchio né eseguire la manutenzione a cura dell'utilizzatore.



### Pericolo:

- Scollegare sempre l'apparecchio dalla presa di corrente:
  - a. prima dell'installazione
  - b. quando si rileva un'anomalia di funzionamento
  - c. se si decide di non utilizzare per brevi o lunghi periodi l'apparecchio
  - d. prima di pulire l'apparecchio
- L'apparecchio non deve essere posizionato immediatamente al di sotto di una presa di corrente fissa.
- La presa di corrente deve essere facilmente accessibile in modo da poter disinserire con facilità la spina in caso di emergenza.
- Non utilizzare l'apparecchio nelle immediate vicinanze di una vasca da bagno, di una doccia o di una piscina, lavandini, ecc.
- Se il cavo di alimentazione è danneggiato, esso deve essere sostituito dal costruttore o dal suo servizio assistenza tecnica o comunque da una persona con qualifica simile, in modo da prevenire ogni rischio.
- Non tirare il cavo di alimentazione per disinserire la spina dalla presa di corrente.
- Non utilizzare questo apparecchio di riscaldamento con programmatori, temporizzatori o con qualsiasi altro dispositivo che accenda automaticamente l'apparecchio, in quanto esiste il rischio di incendio nel caso in cui l'apparecchio sia coperto o posizionato in modo non corretto.

- Verificare periodicamente l'integrità dell'apparecchio. In caso d'imperfezioni o nel dubbio rivolgersi a personale professionalmente qualificato.
- La griglia di protezione non fornisce completa protezione a bambini o a persone con ridotte capacità fisiche, sensoriali o mentali.

## INSTALLAZIONE

- Dopo aver tolto l'imballaggio, assicurarsi dell'integrità dell'apparecchio; in caso di dubbio non utilizzarlo e rivolgersi a personale professionalmente qualificato. Gli elementi di imballaggio (sacchetti in plastica, polistirolo espanso, chiodi, ecc.) non devono essere lasciati alla portata di mano di bambini in quanto potenziali fonti di pericolo. Tutti gli elementi dell'imballaggio vanno conferiti alla raccolta differenziata e destinati nei contenitori pertinenti alla materia prima dell'elemento (essa è identificata dall'apposito simbolo), e secondo le disposizioni del proprio Comune. Gli elementi secondari dell'imballaggio con peso esiguo (es : nastro adesivo) sono privi di marcatura e così pure i sacchetti di ridotte misure, la pellicola protettiva di superfici : essi vanno destinati alla raccolta nelle modalità vigenti nel proprio Comune.
- Prima di installare l'apparecchio accertarsi che:
  - l'impianto elettrico a cui l'apparecchio verrà collegato sia conforme alle norme vigenti e abbia cavi la cui sezione sia idonea alla potenza assorbita
  - i valori di tensione riportati sulla targa dati corrispondano a quelli della rete elettrica. Verificare che sulla linea elettrica non siano collegati altri apparecchi ad elevato assorbimento, per evitare sovraccarichi e rischi di incendio. In caso di incompatibilità tra la presa e la spina dell'apparecchio, far sostituire la presa con altra di tipo adatto da personale professionalmente qualificato, il quale accerti che la sezione dei cavi della presa sia idonea alla potenza assorbita dall'apparecchio. In generale è sconsigliato l'uso di adattatori e/o prolunghie; se il loro uso si rendesse indispensabile, devono essere conformi alle vigenti norme di sicurezza e la loro portata di corrente (ampères) non deve essere inferiore a quella massima dell'apparecchio.
  - all'interno della parete non vi siano tubazioni di acqua, gas o cavi elettrici incorporati nella parete.
  - la parete a cui fissare l'apparecchio sia in muratura e/o in materiale termoresistente ignifugo (non in legno o materiale sintetico) e solido, che sia piana e priva di asperità; anche il soffitto deve essere in materiale ignifugo e resistente al calore.
  - l'apparecchio possa essere installato ad almeno 2,0m dal suolo (quota riferita al lembo inferiore dell'apparecchio), risulti posizionato in modo che non possa subire urti e che la griglia di uscita dell'aria abbia uno spazio libero di almeno 100cm, mentre ai lati di almeno 40cm. Se va installato in una stanza da bagno, oltre all'altezza dal suolo tenere ben conto che gli interruttori e i dispositivi di comando non possano essere toccati e/o raggiungibili da una persona che si trovi nella vasca da bagno o nella doccia.
  - l'apparecchio sia lontano da altre fonti di calore, da materiali infiammabili (tende, tappezzerie, ecc.), da gas infiammabili o materiale esplosivo (bombolette spray) e da materiali che possono deformarsi con il calore.
- Questo apparecchio non deve essere usato in alcun tipo di veicolo o in spazi ristretti (ascensori, camper, automobili, cabine ecc.).

- Per il montaggio dell'apparecchio, procedere nel modo seguente e prendere come riferimento le figure:
  - l'apparecchio deve essere fissato in modo che sia orizzontale e che la griglia di uscita dell'aria risulti sul lato inferiore.
  - per il fissaggio è previsto tramite 2 viti che si impegnano nelle 2 asole a “foro di serratura” ricavate sul pannello posteriore.
  - Prima di eseguire i fori è bene misurare l'interasse delle asole citate

Eeguire 2 fori perfettamente orizzontali, con interasse 354mm e distanti dal pavimento almeno 215cm. Inserire il tassello ad espansione e avvitare viti con testa diam. 8mm, idonea cioè ad alloggiarsi nelle asole (vedi figura a lato).

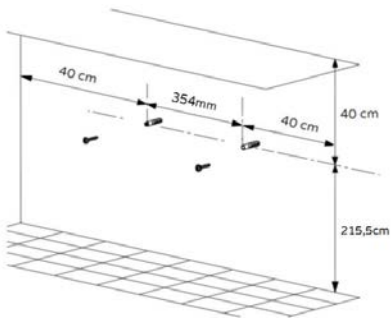

- Assicurarsi che il cavo sia posizionato correttamente e che non sia a contatto con parti calde o spigoli taglienti, né avvolto intorno all'apparecchio o attorcigliato su se stesso.
- In caso di guasto o cattivo funzionamento spegnere l'apparecchio e farlo controllare da personale professionalmente qualificato.

## USO

Le funzioni del ventilatore si azionano sia con la tastiera del pannello comandi.

**Il telecomando è suddiviso in 3 settori:**



Settore i cui tasti attivano il funzionamento in modalità normale

Settore i cui tasti regolano e confermano le funzioni selezionate

Settore i cui tasti attivano la programmazione settimanale

**L'apparecchio può essere utilizzato in due modalità:**

- Normale:** le varie funzioni (potenza, temp.ambiente, tempo funzionamento) si attivano si regolano e si interrompono agendo sul pannello di controllo o col telecomando.
- Con programma settimanale:** le varie funzioni (potenza, temperatura ambiente, tempi funzionamento e interruzione) si regolano e si programmano per i 7 giorni della settimana, e si attivano tramite il telecomando.

Se il programma settimanale e la selezione della temperatura non vengono impostati, l'apparecchio funziona ininterrottamente per 12 ore dopodiché l'apparecchio andrà in modalità stand-by.



Per azionare l'apparecchio, inserire la spina nella presa di corrente: premere l'interruttore posteriore in pos.I, viene emesso un segnale acustico ("bip"), si illumina la scritta sul display  (indica lo stato di stand-by).

### Utilizzo normale (tramite i tasti della pulsantiera)

Per attivare l'apparecchio premere il tasto "F" sull'apparecchio, ad ogni tocco si succedono le modalità di selezione (sul display appare il simbolo corrispondente a ciascuna funzione):

-> A: "- -" (ventilazione)

-> B:  (aria calda: 1000W)

-> C:  +  (aria molto calda: 2000W). Premuto nuovamente l'apparecchio funziona circa per 30 secondi la sola ventilazione (appare la scritta

sul display  ) e poi messo in stand-by.

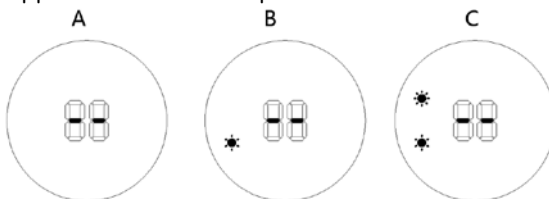

Tasto  della tastiera e del telecomando.

Funge da timer quando l'apparecchio è attivo: ad ogni pressione incrementa di 1 ora il funzionamento (max 12h), e allo scadere l'apparecchio si spegne. Sul display il tempo appare il tempo selezionato (lampeggerà qualche istante), appare e il led a lato

del simbolo , oltre al simbolo delle funzione attive. Per disattivare il timer premere il tasto ripetutamente sino a che appare "00" L'immagine a lato mostra il tempo di funzionamento per 8h.



Funge da programmatore di accensione quando l'apparecchio è in stand by: ad ogni pressione incrementa 1 ora il tempo (max 12h) al cui termine l'apparecchio si accenderà. Sul display appare il tempo selezionato (lampeggerà qualche istante) che si riduce di ora in ora sino all'avvio, e si accende il led a lato del

simbolo . L'impostazione della temperatura predefinita di accensione è di 23°C. L'immagine a lato mostra il tempo di programmazione per 8h.



Nota: se non si impostano la temperatura e il programma settimanale, l'unità si spegnerà automaticamente dopo 12 ore di funzionamento continuo ed entrerà in standby.

## Utilizzo normale dei tasti (solo tramite il telecomando)

Il telecomando deve essere puntato frontalmente (distanza max di circa 4m) verso il pannello comandi.

Non permettere ai bambini di inserire e sostituire la batteria.

Inserire n.1 batteria tipo "CR2025. 3V" nel telecomando (non inclusa nella confezione): spostare la linguetta verso destra (→ PUSH), eventualmente utilizzare un piccolo cacciavite e contemporaneamente sfilare il porta-batteria verso l'esterno (↓ OPEN); introdurre la batteria (rispettando la polarità) e richiudere il porta-batteria. Per lunghi periodi di inattività del telecomando togliere la batteria.

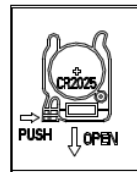

**ATTENZIONE: non permettere ai bambini di inserire e sostituire la batteria.**

**Non ingerire la batteria. Pericolo di ustioni chimiche.** Questo prodotto contiene una batteria a bottone/moneta. Se la batteria a bottone/moneta viene ingerita, può causare gravi ustioni interne e in sole 2 ore può portare alla morte. Tenere le batterie nuove e usate lontano dalla portata dei bambini. Se il vano batteria non si chiude in modo sicuro, interrompere l'utilizzo del prodotto e tenerlo lontano dalla portata dei bambini. Se si presume che la batteria possa essere stata ingerita o collocata all'interno di qualsiasi parte del corpo, rivolgersi immediatamente a un medico.



Per attivare l'apparecchio premere il tasto "⏻", per selezionare le modalità di riscaldamento premere il tasto "⏻", ad ogni tocco si succedono le modalità (sul display appare il simbolo corrispondente a ciascuna funzione):

- > A: " - " (ventilazione)
- > B: ☀️ (aria calda: 1000W)
- > C: ☀️ + ☀️ (aria molto calda: 2000W).

Premere il tasto "⏻" per mettere l'apparecchio in stand-by, funzionerà circa per 30 secondi la sola ventilazione (appare la scritta sul display ).

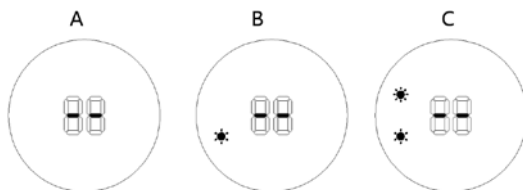



- Tasto "⌚": vedere la descrizione precedente.



## Utilizzo con programmazione settimanale (si attiva solo tramite il telecomando)







- Tasto "🏠": indica il "sensore finestra" che, qualora la temperatura ambiente scenda di 5-10°C entro 10 minuti, il sensore interrompe il funzionamento per 30 minuti e poi mette in stand-by l'apparecchio.
- Tasto "📅": seleziona ciascuno dei 7 giorni della settimana (d1-d7).
- Tasto "P": attiva la programmazione settimanale.





- Tasto “” : seleziona l’ora di accensione per ciascuno dei programmi giornalieri.
- Tasto “” : attiva la programmazione giornaliera, per un massimo di 6 periodi (P1-P6) .
- Tasto “” : seleziona l’ora di arresto per ciascuno dei programmi giornalieri.

Attivare le seguenti regolazioni e funzioni tramite il telecomando:

**Impostazione ORA/MINUTI/GIORNO correnti** (l’apparecchio deve essere o in stand by/ o in funzione). Premere il tasto  , sul display si illumina il numero “12” (numero predefinito), impostare l’ora corrente premendo il tasto  o il tasto  per aumentare o diminuire.





Premere nuovamente il tasto  , sul display si illumina “30” (minuti predefiniti), impostare i minuti correnti premendo i tasti  o  per aumentare o diminuire. Premere nuovamente il tasto  , sul display si illumina “” (giorno predefinito), premere i tasti  o  per impostare il giorno corrente (d1=Lunedì; d2=Martedì; d3=Mercoledì; d4=Giovedì;

d5=Venerdì; d6=Sabato; d7=Domenica). Premere il tasto  per confermare le funzioni selezionate, e sul display appare tempo e giorno impostati (ore/minuti/giorno progressivo) e temperatura ambiente.

Di seguito un esempio: 09.30 a.m., 3° giorno (mercoledì), 25°C, livello potenza: “ + ”.



Nota: se l’apparecchio viene spento (interruttore laterale in pos.0), o se viene tolta la spina dalla presa di corrente, le impostazioni vengono azzerate, ed è necessario reimpostarle al successivo riavvio (ora/minuti/giorno).

Tasti  e  del telecomando: regolano la temperatura ambiente (10-49°C); la temperatura predefinita è 23°C premendo il tasto  aumenta, premendo il tasto  diminuisce;

confermare la selezione premendo il tasto “”. In base allo scostamento fra la temperatura selezionata e quella ambiente, il programma attiva la potenza 1000W o 2000W o la sola ventilazione: raggiunta la temperatura selezionata funzionerà solo la funzione ventilazione, quando la temperatura ambiente è inferiore a quella selezionata l’apparecchio riattiva il riscaldamento.

Per esempio: se la temperatura ambiente è 15°C, quando imposti 25°C il display appare come immagine a lato.



Se si desidera annullare l'impostazione della temperatura, premere il tasto "⏻" selezionare la potenza I o II: l'apparecchio riscalda così privo di limitazione di temperatura, e sul display il simbolo °C non viene più visualizzato e appare il simbolo "- -". L'apparecchio funzionerà per 12 ore alla potenza impostata, poi per 30 secondi funziona la sola ventilazione e poi messo in stand-by.

Note:



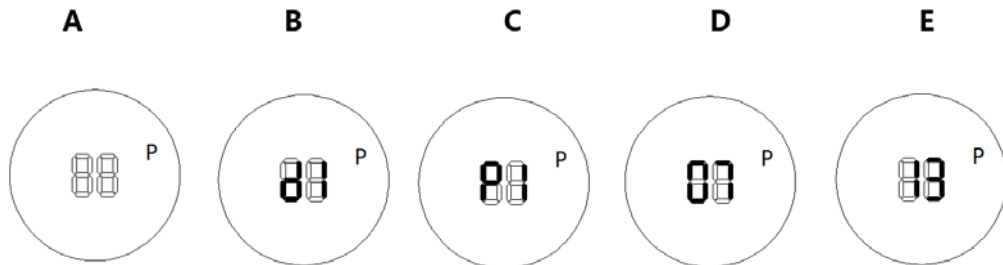

Quando si imposta la temperatura, si utilizzerà una modalità Eco = in base allo scostamento ( $\Delta T$ ) fra temperatura richiesta e quella corrente; la funzione attiva la potenza "☀️" o "☀️\*" o la sola Ventilazione. Se lo scostamento  $\Delta T > 2^\circ\text{C}$  si attiva "☀️ + ☀️\*"; se tra  $0^\circ\text{C} < \Delta T \leq 2^\circ\text{C}$  si attiva "☀️\*"; se  $\Delta T = 0^\circ\text{C}$  si attiva la ventilazione. La ventola funzionerà per 30 secondi per raffreddare l'interno dell'unità per proteggere i componenti, quindi entrerà in modalità standby. Se la temperatura ambiente è inferiore al valore impostato sul display, rimane in stand-by, mentre se lo scostamento è  $\geq 2^\circ\text{C}$  il termoventilatore riprenderà a funzionare (aria calda).

**PROGRAMMAZIONE GIORNALIERA:** Si attiva solo se sono già impostati ora, minuti e giorno (vedi paragrafo precedente Impostazione ORA/MINUTI/GIORNO correnti). Procedere come descritto e utilizzare le figure per riferimento (A,B,C,D,E).







1. Premere il tasto "⏻": l'apparecchio si attiva.
2. Premere il tasto "P": si attiva la programmazione, sul display si illumina il led a lato di "P", immagine (A).
3. Premere il tasto "DAY" (sul display apparirà d1) e ad ogni pressione varia il giorno (d1= lunedì; d2= martedì; d3=mercoledì; d4=giovedì; d5=venerdì; d6=sabato; d7=domenica). Immagine (B) visualizza il display con acceso il LED accanto a "P", e sigla "d1" "cioè lunedì".
4. Premere il tasto "EDIT" e sul display appare la sigla "P1" per la 1° programmazione giornaliera: ad ogni pressione il tasto attiva le successive programmazioni giornaliere

(massimo 6). L'immagine (C) visualizza il display con acceso il LED accanto a "P", e sigla "P1" "cioè la 1° programmazione del girno selezionato.

5. Premere il tasto  per selezionare l'ora di avvio della programmazione: il display visualizza "00" (impostazione predefinita), e a ogni pressione del tasto il tempo incrementa di 1 ora. L'immagine (D) visualizza il display con acceso il LED accanto a "P", e sigla "07" "cioè avvio alle ore 7 delle funzioni del girno selezionato.
  6. Premere il tasto  per selezionare l'ora di spegnimento della programmazione in esame: il display visualizza l'ora d'accensione precedentemente impostata, ad ogni pressione del tasto il tempo incrementa di 1 ora. L'immagine (E) visualizza il display con acceso il LED accanto a "P", e sigla "13" "cioè lo spegnimento alle ore 13 delle funzioni del programma selezionato.
- Ripetere i passaggi precedenti sopra descritti per programmare l'intera settimana, poi premere il tasto  per confermare.
  - Per escludere il programma settimanale, premere il tasto : il LED accanto a "P" si spegne, e così il programma è sospeso. L'apparecchio ritornerà alle funzioni precedentemente impostate. Per riattivare il programma settimanale premere nuovamente il tasto "P".

#### Note:







Completate le programmazioni, si possono verificarle premendo i tasti  /  /  / : il LED accanto a "P" deve essere acceso. Con la stessa modalità è possibile modificare la programmazione.

Per la regolazione del tempo si selezionano le ore (0~24h): per i minuti non è prevista regolazione.

L'orario di spegnimento non può essere inferiore a quello dell'accensione.

Quando l'orario di accensione e quello di spegnimento coincidono, per quel periodo di tempo l'apparecchio rimarrà in modalità stand by.

#### PROGRAMMAZIONE SENSORE FINESTRA (solo tramite il telecomando):

1. Premere il tasto : l'apparecchio si attiva.
2. Premere il tasto  per regolare la temperatura di intervento del sensore: il display visualizza "23" (cioè la temperatura pre-definita dal programma) e premere i tasti  o  per aumentarla o diminuirla. Se la temperatura scenderà oltre il valore impostato (per esempio: 5-10°C entro 10 minuti) in breve tempo, il programma spegne l'apparecchio e poi lo mette in stand-by: per riattivarlo premere nuovamente il tasto . Per disattivare la funzione, premere il tasto : la spia corrispondente si spegnerà; l'apparecchio funzionerà secondo le selezioni precedentemente impostate.

3. Se la temperatura ambiente è inferiore a 23 °C e la temperatura impostata è 23 °C, la funzione rilevamento finestra aperta è attiva, immagine (fig.F).
4. Quando sono attivi contemporaneamente le funzioni “sensore finestra” e “programmazione settimanale” nelle fasi di - interruzione delle funzioni - l'apparecchio non è in funzione: durante le fasi di - attivazione delle funzioni - la temperatura è soggetta alla regolazione del sensore finestra, immagine (Fig.G). (Nota: aprire la funzione timer settimanale, è necessario impostare il periodo di accensione del giorno e il giorno della settimana, altrimenti l'ora settimanale dello stato predefinito è 00, il che significa che l'unità non è accesa.).



Per disattivare l'apparecchio, premere il tasto “” del telecomando oppure il tasto “”

della pulsantiera fino a che appare la scritta sul display , poi l'interruttore in pos. 0 e togliere la spina dalla presa di corrente.

**Per lunghi periodi di inattività, togliere la spina dalla presa di corrente.**

## PULIZIA E MANUTENZIONE

**Attenzione:** prima di pulire l'apparecchio spegnerlo, disinserire la spina dalla presa di corrente ed attendere che si sia raffreddato.

- Per la pulizia del corpo utilizzare un panno morbido leggermente umido; non utilizzare pagliette metalliche o prodotti abrasivi.
- Non immergere nessuna parte del termoventilatore in acqua o altro liquido: nel caso dovesse succedere non immergere la mano nel liquido ma per prima cosa togliere la spina dalla presa di corrente. Asciugare con cura l'apparecchio e verificare che tutte le parti elettriche siano asciutte: in caso di dubbio rivolgersi a personale professionalmente qualificato.
- Al fine di evitare ogni rischio di scossa elettrica, non immergere mai la spina, il cordone elettrico e l'apparecchio nell'acqua od in nessun altro liquido.
- Periodicamente necessità pulire la griglia di uscita aria e le griglie di aspirazione eliminando lanugine, polvere o alti depositi, in modo da favorire un buon rendimento e funzionamento; questo dovrà essere effettuato dopo aver disinserito la spina dalla presa di corrente. Se è necessario rimuovere l'accumulo di polvere con un'aspirapolvere.
- Se si decide di non utilizzare più l'apparecchio, si raccomanda di renderlo inoperante tagliando il cavo di alimentazione (prima assicurarsi d'aver tolto la spina dalla presa di corrente), e di rendere innocue quelle parti che sono pericolose qualora utilizzate per gioco dai bambini.

**BATTERIA** - Rimuovere la batteria dal telecomando prima dello smaltimento. Non gettare la batteria nei rifiuti domestici. Lo smaltimento della batteria deve avvenire negli appositi contenitori o negli specifici centri di raccolta. L'adeguata raccolta differenziata contribuisce ad evitare possibili effetti negativi sull'ambiente e sulla salute. Per rimuovere la batteria, seguire le indicazioni delle istruzioni d'uso.



**Avvertenze per il corretto smaltimento del prodotto ai sensi della Direttiva Europea direttiva 2011/65/UE.**

Alla fine della sua vita utile il prodotto non deve essere smaltito insieme ai rifiuti urbani. Può essere consegnato presso gli appositi centri di raccolta differenziata predisposti dalle amministrazioni comunali, oppure presso i rivenditori che forniscono questo servizio. Smaltire separatamente un elettrodomestico consente di evitare possibili conseguenze negative per l'ambiente e per la salute derivanti da un suo smaltimento inadeguato e permette di recuperare i materiali di cui è composto al fine di ottenere un importante risparmio di energia e di risorse. Per rimarcare l'obbligo di smaltire separatamente gli elettrodomestici, sul prodotto è riportato il marchio del contenitore di spazzatura mobile barrato. Lo smaltimento abusivo del prodotto da parte dell'utente comporta l'applicazione delle sanzioni amministrative previste dalla normativa vigente.



## Wall mounted heater for indoor heating



This symbol invites you to read these instructions carefully before using the appliance, and also inform third parties of them, if necessary. Store this booklet for future reference and for the entire lifetime of the device. If any parts of these instructions prove difficult to understand or if in doubt, contact the company at the address written on the last page before using the product.



This symbol highlights instructions and precautions for safe use. Warnings and appliance installation, use, cleaning and maintenance procedures may be updated slightly from those described in this manual; for further details, please consult the updated on-line manual at [www.bimaritaly.it](http://www.bimaritaly.it).

IP22

This symbol indicates the isolation class IP22. The appliance is protected against water drops with a maximum inclination of 15°.

This symbol means :



Attention the appliance is a second class appliance

This symbol means:



**ATTENTION:** to avoid overheating don't cover the appliance.

### GENERAL ADVISE

- This appliance is designed to heat indoor domestic and similar environments only; it must be installed only on the wall and used as specified in these instructions; furthermore, it is to be considered an additional heating unit, and not a source of primary / central heating. Examples of appliances for domestic use are those used for common house purposes, in domestic environments and that can be used by non-experts:
  - in shops, offices and other similar workplaces;
  - in farms or similar businesses;
  - by guests in hotels, motels and other residential type environments;
  - in bed and breakfast accommodation.
- The appliance must be installed as specified in the “Installation” paragraph, must not be used in dusty areas or in areas with airborne particles/materials (which may block the grids), or in the presence of

high humidity and flammable products. Any other use should be considered inappropriate and dangerous.



### Warning:

- The use of any electrical appliance always involves the observance of elementary safety precautions to avoid risks of electric shocks, physical injuries and fire. Among these precautions, we point out:
  - a) do not touch the appliance with wet hands
  - b) do not touch the appliance barefoot
  - c) do not leave the appliance unattended when in operation, especially in the presence of children and vulnerable persons.
- Parts of this product can become hot and cause burns. Special care should be taken in the presence of children and vulnerable people.
- The appliance can be used by children over 8 and by people whose physical, mental or emotional capacity is limited or compromised, or who lack the appropriate experience or knowledge, only if they are supervised after receiving instructions about safe use of the appliance they understand the hazards. Children must not play with the appliance. Cleaning and maintenance that must be carried out by the user must not be performed by children unless they are supervised.
- Children under 3 years of age must be kept away from the appliance unless they are being constantly supervised. Children aged between 3 and 8 years should only turn on / off the appliance as long as it has been placed or installed in its normal operating position, and as long as they are supervised or receive instructions concerning the safe use of the appliance and understand the hazards involved. Children aged between 3 and 8 years should not plug it in, adjust or clean the appliance or perform user maintenance.



### Danger:

- Always unplug the appliance from the power socket:
  - e. before installation

- f. when an operating fault is detected
- g. if you decide not to use the device for short or long periods
- h. before cleaning the appliance
- The appliance must not be placed directly beneath a socket.
- The socket must be accessible so as to easily remove it in case of an emergency.
- Do not use the appliance near a bathtub, a shower, swimming pool or basin/sink, etc.
- If the power cord is damaged, it must be replaced by the manufacturer or its technical assistance centre or by someone who is similarly qualified, in order to prevent any risks.
- Do not pull on the power cord or the appliance itself to unplug the appliance from the power point.
- Do not use this heating appliance with programmers, timers or with any other device that automatically turns on the appliance, as this could pose a fire risk should the appliance be covered or positioned incorrectly.
- Check the integrity of the device at regular intervals. In case of imperfections or doubts, contact a qualified technician
- The grille does not provide complete protection to children or to people with reduced physical, sensory or mental capacity.

#### INSTALLATION

- After unpacking, check the integrity of the appliance; if in doubt, do not use it and contact a qualified technician. The packaging materials (plastic bags, polystyrene, metal staples, etc.) must not be left within reach of children, as they are potentially hazardous.  
All packaging elements must be disposed of according to their raw material (see the symbol stamped on each one) and according to the provisions of their municipality. The bag containing the set of the fixing screws or remote control, which is unmarked due to its small size, therefore you have to follow the procedures for the disposal of their municipality.
- Before installing the appliance, make sure that:
  - the electrical system to which the appliance will be connected complies with current standards and has cables whose cross-section is suitable for the absorbed power
  - the voltage values on the nameplate correspond to those on the mains supply. Check that other appliances with high absorption are not connected to the power line to avoid overloading and fire hazards. In the event of incompatibility between the power socket and the appliance's plug, have the



plug replaced with a suitable model by a qualified professional, who should ensure that the cable is appropriate for the power rating of the device. The use of adaptors or extensions is generally not advisable; if it is necessary to use them, they must comply with safety regulations and the total current (amperes) must not be rated lower than the maximum current of the appliance.

- There are no water, gas or power lines inside the wall

- The wall to which the appliance is to be fixed must be made of masonry and/or heat-resistant, fire-retardant and solid material (not wood or synthetic material), flat and free of irregularities; the ceiling must also be made of fire-retardant and heat-resistant material.

- the appliance can be installed at least 2.0m from the ground (height referred to the lower edge of the appliance), is positioned so that it cannot suffer impacts and that the air outlet grid has a free space of at least 100cm, and at least 40cm at the sides. If installed in a bathroom, in addition to the height from the ground, it must be ensured that the switches and control devices cannot be touched or reached by a person in the bathtub or shower.

- the appliance is away from other sources of heat, flammable materials (curtains, upholstery, etc.), flammable gases or explosive materials (spray cans) and materials that can be deformed by heat.

- This appliance must not be used in any type of vehicle or restricted space (lifts, camper vans, cars, cabins etc.).

• To install the appliance, proceed as follows and refer to the figures:

- The appliance must be fixed in such a way that it is horizontal and the air outlet grid is on the underside.

- the fixing is provided by means of 2 screws that engage in the 2 "lock hole" slots made on the rear panel.

- before drilling holes is good to measure the distance between the slots above

Drill 2 perfectly horizontal holes, with a distance of 354mm and at least 215 cm from the floor. Insert the expansion dowel and drive in screws with head having a 8mm diameter, suitable to fit in the slots (see figure on the side)

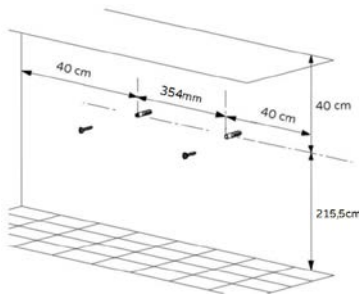

- Ensure that the power cord is correctly positioned and does not come into contact with hot parts or sharp edges, or become wound around the appliance itself and is not twisted.
- In the event of a fault or malfunction, switch off the appliance and have it checked by a qualified technician.

## USE

The functions of this appliance can be started using the keyboard of the control panel or the remote control

The remote control is divided in 3 areas:



Area which contains the buttons for normal mode.

Area which contains the buttons to confirm the selected mode.

Area which contains planning buttons.

The appliance can be used in two different modes:

- Normal**: power, temperature and time are regulated by the control panel and the remote control.
- Weekly program**: power, temperature and time are regulated and preset for the 7 weekdays, they are activated by the remote control.

If there is no preset for the temperature the appliance will work for 12 hours and then go into stand-by.

To start the appliance insert the plug in the power grip: press the button on the back side in pos.I, a



"Beep" acoustic signal will be heard and light up on the display  (it means the appliance is in stand-by).

**Normal mode (with buttons of the control panel)**

To activate the device, press the "F" key on the device, each time you touch the selection methods follow one another (the symbol corresponding to each function appears on the display):

-> A: "-" (fan)

-> B:  (hot air: 1000W)

-> C:  +  (very hot air: 2000W). When pressed again, the appliance works for about 30 seconds with ventilation only

(light up on the display ) the appliance is stand-by.

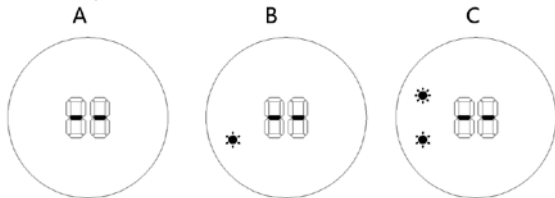

- The button " " on the keyboard and  on the remote control.

Is the timer when the appliance is on, every time you press the button it extends the working time of the appliance by one hour (max 12h), when the time runs out the appliance switches to off automatically. On the display appears the

selected time next this simbol , beside the one of the active functions. To disable the timer press the button repeatedly until " 00 " appears. The picture shows the timer with "8 hours" selected.



The timer is also a start programmer when the appliance is in stand-by: every time the button gets pressed the timer adds one hour of stand-by, when the time runs out the appliance starts automatically. The remaining time (in hours) is written on the display until the time runs out and the appliance starts

to work. . The picture shows the programmer with "8 hours" selected.



Note: if you do not set the temperature and weekly schedule, the unit will automatically switch off after 12 hours of continuous operation and enter standby.

#### Normal use of buttons (via remote control only)

It must be pointed (upper side) towards the control panel, within a 4m distance making a 20 degrees angle.

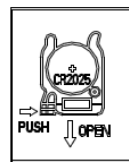

Do not allow children to replace battery.

Insert n.1 battery type: "CR2025. 3V" of the remote control (not included in the package), move the plastic tab to the right (→ PUSH) and simultaneously remove the battery slot (↓ OPEN). Insert the battery (following the right polarity: +/-) and close the battery slot. For long periods remove the battery.



#### WARNING: Do Not Ingest Battery. Chemical Burn Hazard.

This product contains a coin / button cell battery. If the coin / button cell battery is swallowed, it can cause severe internal burns in just 2 hours and can lead to death. Keep new and used batteries away from children. If the battery compartment does not close securely, stop using the product and keep it away from children. If you think batteries might have been swallowed or placed inside any part of the body, seek immediate medical attention. The batteries contain materials, which are hazardous to the environment; they must be removed from the appliance before it is scrapped and that they are disposed of safely.

To activate the device, press the button "  " on the remote control, press the button "  " each time you touch the selection methods follow one another (the symbol corresponding to each function appears on the display):

-> A: “-” (fan)

-> B: ☀️ (hot air: 1000W)

-> C: ☀️ + ☀️ (very hot air: 2000W).





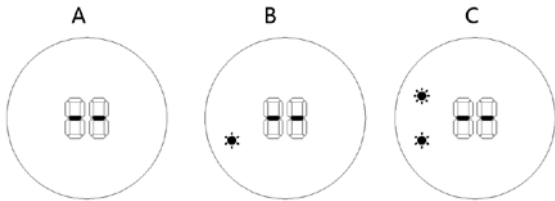

Press the button “⏸️”, the appliance works for about 30 seconds with ventilation only (light

up on the display ) ,the appliance is stand-by.













- “⏸️” key: see previous description.

### Weekly program (only remote control)

- The “” button: shows the “window sensor” that checks if the temperature goes down by 5-10°C in less than 10 minutes and if it does it stops the appliance for 30 minutes and then goes in stand-by.
- The “” button: chooses the days of the week (d1-d7).
- The “” button: activates the weekly program.
- The “” button: selects the start time of the daily program.
- The “” button: activates the day program with a maximum of 6 periods (P1-P6) .
- The “” button: selects the stop time of the daily program.



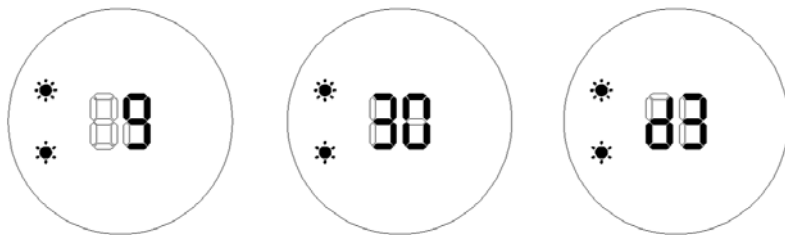

These functions are regulated with the remote control:

**HOURLY/MINUTES/DAY setting** (appliance has to be on or in stand-by). Press the , button, you should see the number “12” on the display, set the right hour with the  and the  button. Press the  button again, you should see the number “30” on the display, set the correct minutes with the  and the  button. Press the  button, you should see “” on the display, set the correct day with the  and  button. (d1=Monday; d2=Tuesday; d3=Wednesday; d4=Thursday; d5=Friday; d6=Saturday; d7=Sunday). Press the  button to confirm, on the display you can see the information set.

For example: 09.30 a.m., 3° day (Wednesday), 25°C, power level: ☀️ + ☀️.







Note: if the appliance is switched off or if the plug is removed from the outlet the instructions are erased which mean they have to be reinserted.

The buttons  and  on the remote control: define the temperature (10-49°C); the default temperature is 23°C and it increases if you press the  button and decreases if you press the  button. The power depends on the difference between the selected temperature and the outside temperature and it can vary between 1000W, 2000W or “only ventilation” mode: once the selected temperature is reached, only the ventilation function will work, when the room temperature is lower than the selected one, the appliance reactivates the heating.

For example: if the room temperature is 15°C, when you set 25°C the display appears as the image to the side.









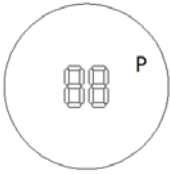
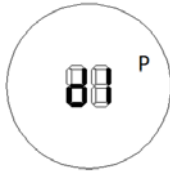
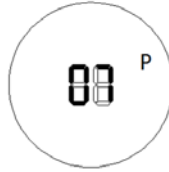
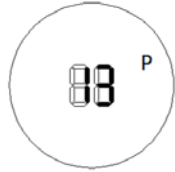

To leave out the **set** temperature press the  button and select power I or II: the appliance works in this mode without temperature limit. The symbol °C disappears from the display and the symbol “- -” appears. The appliance will work for 12 hours at the selected power, then it will work for 30 seconds as “only ventilation” and then go into stand-by.

Note:  
When setting the temperature, an Eco mode will be used = based on the deviation ( $\Delta T$ ) between the requested temperature and the current one; the function activates the power “” or “” or only Ventilation. If the deviation  $\Delta T > 2^{\circ}\text{C}$ , “” is activated; if between  $0^{\circ}\text{C} < \Delta T \leq 2^{\circ}\text{C}$  “” is activated; if  $\Delta T = 0^{\circ}\text{C}$  ventilation is activated. The fan will run for 30 seconds to cool the inside of the unit to protect the components, then it will go into standby mode. If the room temperature is lower than the value set on the display, it remains in stand-by, while if the deviation is  $\geq 2^{\circ}\text{C}$  the fan heater will start working again (hot air).

**Daily program:** can be activated only if minutes, hours and day are already set (Proceed as shown and use the images for reference: A,B,C,D,E).

**A****B****C****D****E**

1. Press the  button to start the appliance.
2. Press the  button to start the programming, display turns on (Imm.A).
3. Press the  button (d1 will appear on the display) to set the right day (d1= Monday; d2= Tuesday; d3=Wednesday; d4=Thursday; d5=Friday; d6=Saturday; d7=Sunday). For example "d1" is Monday and "P" show the display, (Imm.B).
4. Press the  button, "P1" will appear on the screen for the first daily program, if you press it again it will activate another daily program (maximum 6 programs). For example we have the first program (P1), (Imm.C).
5. Press the  button to select the starting time, "00" appears on the display and every time the button is pressed it adds one hour to the starting time. For example, (Imm.D): "P" symbol and "07".
6. Press the  button to set the shut-down time, the display shows the starting time, every time the button is pressed it adds an hour to the shut-down time. For example, (Imm.E): "P" symbol and "13".
7. Set the temperature as explained in the previous chapter.
8. Repeat to set the entire week, then press  to confirm.
9. To stop the weekly program, press the  button: the light next to "P" will shut down, and the program is stopped. To restart the programming press "P" again.







**Note:**

To verify the programming press the  /  /  /  buttons: the light next to "P" lights up. There is no regulation in minutes.

The shut-down time can not be lower than the starting time.

If the starting time and the shut-down time coincide the appliance goes into stand-by.

**Window sensor settings (only with remote control):**



1. Press the  button: the appliance switches on.  
Press the  button to set the temperature: the display shows " 23" (the default temperature)  
press the  or the  button to increase or decrease temperature. The lights next to these symbols  , °C, should light up. If the temperature goes down too quickly (for example: 5-10°C within 10minutes) the program switches the appliance to stand-by mode: press the  button

to start the appliance. Press the  button to disable the program: the corresponding light will shut-down and the appliance works with the previous functions.

If the room temperature is lower than 23°C and the set temperature is 23°C, the open window detection function is active, picture (fig.F).

If open-window detection and weekly timer program simultaneously, if the unit turn off in weekly time, the unit is not turned on. If it already turn on in weekly timer, the unit working as the setting temperature under open-window detection (figure G). (Note: Open the weekly timer function, you must set the turn-on period of the day and the day of the week, otherwise, the weekly time of default state is 00, that meaning, the unit is not turn on.) .



To switch off the appliance, press the  button on the remote control or button  of the control panel until appear on the display symbol  then eject the plug from the power outlet.

**Never leave the appliance connected to the socket if it is not in use, especially for long periods.**

## CLEANING AND MAINTENANCE

**Attention:** before cleaning the appliance, switch off, unplug and wait for before it has completely cooled down.

- To clean the body use a soft damp cloth; do not use abrasive products.
- Do not submerge any part of the heater in water or other liquids; if this should happen, do not put your hands into the liquid, firstly remove the plug from the power socket. Carefully dry the appliance and check that all the electrical parts are dry: if in doubt, contact professionally qualified personnel.
- From time to time clean the grid to remove fluff, dust or other deposits, to improve the performance. Use a vacuum cleaner or a cloth.
- If you decide not to use the appliance any more, we recommend making it inoperative by cutting the power cord (after making sure you have disconnected the plug from the socket) and make dangerous parts harmless if children are allowed to play with them.

**BATTERY** - Remove the battery from the remote control before its disposal. Do not dispose the battery with domestic waste. The battery must be disposed of in the appropriate containers or in the specific collecting centre. Suitable segregated collection helps prevent damage to the environment and to human health.

To remove battery, refer to Instructions for use.



**IMPORTANT INFORMATION FOR CORRECT DISPOSAL OF THE PRODUCT IN ACCORDANCE WITH EC DIRECTIVE 2011/65/EU.**

At the end of its working life, the product must not be disposed of as urban waste. It must be taken to a special local authority differentiated waste collection centre or to a dealer providing this service. Disposing of a household appliance separately avoids possible negative consequences for the environment and health deriving from inappropriate disposal and enables the constituent materials to be recovered to obtain significant savings in energy and resources. As a reminder of the need to dispose of household appliances separately, the product is marked with a crossed-out wheeled dustbin.





## Wandheizlüfter zum Heizen von lokalen Räumen



Dieses Symbol fordert Sie auf, diese Anleitung vor dem Gebrauch des Geräts zu lesen und bei Bedarf auch andere Personen darüber zu informieren. Bewahren Sie diese Anleitung zum späteren Nachschlagen und über die gesamte Lebensdauer des Geräts auf. Sollten Teile dieser Anleitung schwer verständlich sein oder wenn Sie Zweifel haben, kontaktieren Sie bitte das Unternehmen unter der auf der letzten Seite genannten Adresse, bevor Sie das Produkt benutzen.



Dieses Symbol hebt Anweisungen und Warnhinweise für den sicheren Gebrauch hervor. Warnhinweise, Installation, Gebrauch, Reinigung und Wartung können geringfügig von diesem Handbuch abweichen; für weitere Details gehen Sie bitte auf die Webseite [www.bimaritaly.it](http://www.bimaritaly.it) und konsultieren Sie das aktualisierte Online-Handbuch.

### **ACHTUNG!**

Die Isolierungsklasse ist IP22. Das Gerät ist geschützt von Wassertropfen mit einem maximalen Winkel von 15°.

**IP22**



Dieses Symbol bedeutet :

ACHTUNG dieses ist ein Zweitklassgerät

Dieses Symbol bedeutet :

ACHTUNG :um Überhitzung zu vermeiden das Gerät niemals decken.



## GEBRAUCHSANWEISUNGEN

- Dieses Gerät dient nur dem Heizen von häuslichen Innenräumen und Ähnlichem. Es darf nur an der Wand installiert werden. Die Benutzung muss gemäß den Anleitungen dieser Bedienungsanleitung erfolgen. Weiterhin darf das Gerät nur als Zusatzheizung verwendet werden, nicht als zentrale Heizanlage.

Haushaltsgeräte sind Geräte, die auch von unerfahrenen Personen für typische Haushaltsfunktionen benutzt werden dürfen und die auch an folgenden Orten eingesetzt werden können:

- in Geschäften, Büros und anderen Arbeitsumgebungen;
  - in landwirtschaftlichen oder ähnlichen Unternehmen;
  - von Gästen in Hotels, Motels und anderen Wohnumgebungen;
  - in Frühstückspensionen.
- Das Gerät muss gemäß den Anweisungen im Abschnitt „Installation“ installiert werden. Es darf NICHT bei Vorhandensein von Staub,

übermäßig viel flüchtigem Material (die Gitter können sich verstopfen), erhöhter Luftfeuchtigkeit oder entzündbaren Produkten verwendet werden. Jede davon abweichende Verwendung wird als unsachgemäß und gefährlich angesehen.



### Achtung:

- Bei jedem Benutzen eines elektrischen Geräts müssen immer grundsätzliche Vorsichtsmaßnahmen eingehalten werden, damit Risiken des Typs elektrische Schläge, Verletzungen und Brand ausgeschlossen werden. Diese Vorsichtsmaßnahmen umfassen:
  - a) Das Gerät nicht mit nassen oder feuchten Händen berühren.
  - b) Das Gerät nicht berühren, wenn man barfuß ist.
  - c) Das in Betrieb stehende Gerät niemals unbeaufsichtigt lassen, besonders in den Fällen, wenn Kinder oder verletzbare Personen anwesend sind.
- Einige Teile dieses Produktes können sehr heiß werden und Verbrennungen verursachen. Bei Anwesenheit von Kindern oder verletzbaren Personen sollte besonders aufgepasst werden.
- Das Gerät kann von Kindern ab 8 Jahren und Personen mit eingeschränkten körperlichen, sensorischen oder geistigen Fähigkeiten oder mangelnder Erfahrung und Wissen benutzt werden, sofern sie die notwendige Aufsicht oder Anweisungen im Hinblick auf den sicheren Umgang mit dem Gerät erhalten, und wenn sie sich der möglichen Gefahren bewusst sind. Kinder dürfen mit dem Gerät nicht spielen. Die vom Benutzer durchzuführende Reinigung und Wartung darf nicht von unbeaufsichtigten Kindern vorgenommen werden.
- Kinder unter 3 Jahre müssen auf Abstand gehalten oder fortlaufend beaufsichtigt werden. Kinder zwischen 3 und 8 Jahre dürfen das Gerät nur ein- bzw. ausschalten, wenn dieses in seiner normalen Betriebsposition positioniert bzw. installiert ist und die Kinder beaufsichtigt sind oder diese eine Einweisung über den sicheren Gebrauch des Geräts erhalten haben und die entsprechend

auftretende Gefährdung verstehen. Kinder zwischen 3 und 8 Jahren dürfen weder den Netzstecker einstecken noch das Gerät einstellen oder reinigen oder die durch den Gerätebenutzer auszuführende Wartung ausführen.



### **Gefahr:**

- Das Gerät in folgenden Fällen immer an der Steckdose vom Stromnetz trennen:
  - a) vor der Installation
  - b) wenn eine Funktionsstörung eintritt
  - c) wenn das Gerät für kurze oder längere Perioden nicht benutzt wird
  - d) vor der Reinigung des Geräts
- Das Gerät darf nicht direkt unter einer Einbausteckdose aufgestellt werden.
- Die Steckdose muss leicht zugänglich sein, um den Netzstecker im Notfall einfach herausziehen zu können.
- Dieses Gerät nicht in unmittelbarer Nähe einer Badewanne, Dusche, eines Schwimmbeckens, Spültisches usw. benutzen.
- Wenn das Stromkabel beschädigt ist, muss es vom Hersteller, einem technischen Kundendienst oder einer Person, die in ähnlicher Weise qualifiziert ist, ersetzt werden, um etwaige Gefahren zu vermeiden.
- Nicht am Netzkabel ziehen, um den Netzstecker aus der Steckdose zu entfernen.
- Dieses Gerät nicht mit Zeitschaltgeräten, Timern oder anderen Geräten verwenden, die es automatisch einschalten, da dadurch, wenn das Gerät beim Einschalten abgedeckt oder falsch positioniert sein sollte, eine Brandgefahr entsteht.
- Regelmäßig die Unversehrtheit des Geräts kontrollieren. Sich bei Unregelmäßigkeiten oder Zweifeln an einen Fachmann wenden.

- Das Schutzgitter gewährleistet keinen vollständigen Schutz für Kinder oder Personen mit eingeschränkten körperlichen, sensorischen oder geistigen Fähigkeiten.

## L'appareil que vous avez acheté est un thermoventilateur mural pour le chauffage d'environnement local.



Ce symbole vous invite à lire attentivement ces instructions avant d'utiliser l'appareil et éventuellement d'informer d'autres utilisateurs, si besoin. Conserver ce livret pour le consulter ultérieurement et pour toute la durée de vie de l'appareil. Si à la lecture de ces instructions certaines parties étaient difficile à comprendre ou en cas de doute, avant d'utiliser le produit, contactez la société à l'adresse indiquée à la dernière page.



Ce symbole met en évidence le mode d'emploi et les instructions pour une utilisation en toute sécurité. Les sections Précautions d'utilisation, Installation, Utilisation, Nettoyage et entretien de l'appareil peuvent subir de légères modifications par rapport à la présente notice; pour des informations complémentaires, nous vous conseillons de vous connecter au site [www.bimaritaly.it](http://www.bimaritaly.it), pour consulter les mises à jour des instructions en ligne.

**IPX2**

Ce symbole indique l'indice de protection IPX2 : l'appareil est protégé contre la chute de gouttes d'eau, l'appareil étant incliné de 15°.



Ce symbole indique :  
Attention l'appareil est de classe II.



Ce symbole indique :  
**ATTENTION** : ne pas couvrir l'appareil pour éviter les risques de surchauffe.

## AVERTISSEMENTS

- Cet appareil est conçu pour une utilisation dans des environnements domestiques et similaires, est à installer uniquement sur un mur et est à utiliser dans les modalités décrites dans cette notice ; il doit être considéré uniquement comme un chauffage d'appoint et non comme système de chauffage central.

Des exemples d'appareils pour environnement domestique sont des appareils pour des fonctions domestiques typiques, utilisés dans l'environnement domestique et qui peuvent être utilisés même par des personnes non-expertes :

- dans des magasins, des bureaux et d'autres lieux de travail similaires ;
- dans des exploitations agricoles ou similaires ;
- par des clients dans des hôtels, motels et autres environnements de type résidentiel ;
- dans des établissements tels des bed & breakfast.

- L'appareil doit être installé comme indiqué au paragraphe « Installation », ne doit pas être utilisé dans des environnements poussiéreux ou en présence de matériaux extrêmement volatils (cela pourrait bloquer les grilles), dans des environnements humides, près de produits inflammables. Toute autre utilisation est considérée comme impropre et dangereuse.

### **Attention:**

- L'utilisation de tout appareil électrique implique toujours le respect des précautions de sécurité de base pour éviter les risques de chocs électriques, de lésions physiques, d'incendie, et parmi celles-ci, nous signalons :

- a) ne pas toucher l'appareil avec les mains mouillées ou humides
- b) ne pas toucher l'appareil pieds nus
- c) ne pas laisser l'appareil sans surveillance lorsqu'il est en marche, surtout s'il y a des enfants et des personnes vulnérables.

- Certaines parties du produit peuvent devenir très chaudes et provoquer des brûlures. Soyez spécialement vigilants en présence d'enfants ou de personnes vulnérables.
- Cet appareil peut être utilisé par des enfants d'au moins 8 ans et par des personnes ayant un handicap physique, sensoriel ou mental ou avec un manque d'expérience et de connaissances, si elles sont surveillées ou si elles ont reçu les informations nécessaires pour une utilisation en toute sécurité de l'appareil et qu'elles sont conscientes des dangers potentiels. Les enfants ne doivent pas jouer avec l'appareil. Les enfants ne doivent pas effectuer les opérations d'entretien et de nettoyage sans surveillance.
- Les enfants de moins de 3 ans doivent être tenus à distance de l'appareil s'ils ne sont pas surveillés. Les enfants de 3 à 8 ans doivent se limiter à allumer / éteindre l'appareil, à condition qu'il soit placé ou installé dans sa position de fonctionnement normale et qu'ils reçoivent la surveillance ou les instructions nécessaires à son utilisation, et qu'ils comprennent les dangers liés à l'appareil. Les enfants de 3 à 8 ans ne doivent pas brancher, régler ou nettoyer l'appareil, ni en effectuer l'entretien.

 **Danger :**

- Toujours débrancher l'appareil de la prise de courant :
  - a. avant l'installation
  - b. lorsqu'un défaut de fonctionnement est détecté
  - c. si vous décidez de ne pas utiliser l'appareil pendant de courtes ou de longues périodes
  - d. avant de nettoyer l'appareil
- L'appareil ne doit pas être placé juste en dessous d'une prise électrique fixe.
- La prise de courant doit être facilement accessible, afin de pouvoir débrancher facilement la fiche en cas d'urgence.

- Ne pas utiliser l'appareil près d'une baignoire, d'une douche ou d'une piscine, évier, etc.
- Si le cordon d'alimentation est endommagé, il doit être remplacé par le fabricant ou par son service d'assistance technique ou par une personne tout aussi qualifiée afin d'éviter tout danger.
- Ne pas tirer sur le câble d'alimentation pour débrancher la fiche de la prise de courant.
- Ne pas utiliser cet appareil de chauffage avec des programmateurs, des minuteurs, ou d'autres appareils censés mettre en marche l'appareil automatiquement, à cause de la présence d'un risque d'incendie si l'appareil est couvert ou placé non correctement.
- Vérifier périodiquement l'intégrité de l'appareil. En cas d'imperfections ou de doute, consulter un technicien qualifié.
- La grille de protection n'assure pas une protection complète des enfants ou des personnes à capacités physiques, sensorielles ou mentales réduites.



Tabella/Table 2

**Informazioni obbligatorie per gli apparecchi per il riscaldamento d'ambiente locale elettrici**  
**Information requirements for electric local space heaters**

Identificativo del modello/Model identifier (s): type HP093 (mod. KPT-2000B 4508L)					
Dato/Item	Simbolo Symbol	Valore Value	Unità Unit	Dato/Item	Unità/Unit
<b>Potenza termica Heat Output</b>				<b>Tipo di potenza termica solo per gli apparecchi per il riscaldamento d'ambiente locale elettrici ed accumulo (indicare una sola opzione)/ Type of heat input, for electric storage local space heaters (select one)</b>	
Potenza termica nominale Nominal heat output	$P_{nom}$	2,0	kW	Controllo manuale del carico termico, con termostato integrato/Manual heat charge control with integrated thermostat	no
Potenza termica minima (Indicativa)/Minimum heat output (indicative)	$P_{min}$	1,0	kW	Controllo manuale del carico termico con riscontro della temperatura ambiente e/o esterna/Manual heat charge control with room and/or outdoor temperature feedback	no
Massima potenza termica continua/ Maximum continuous heat output	$P_{maxc}$	2,0	kW	Controllo elettronico del carico termico con riscontro della temperatura ambiente e/o esterna/ Electronic heat charge control with room and/or outdoor temperature feedback	no
<b>Consumo ausiliario di energia elettrica Auxiliary electricity consumption</b>				Potenza termica assistita da ventilatore Fan assisted heat output	no
Alla potenza termica nominale/At nominal heat output	$e_{max}$	0,000	kW	<b>Tipo di potenza termica/ controllo della temperatura ambiente (indicare una sola opzione)/Type of heat output/room temperature control (select one)</b>	
Alla potenza termica Minima/At minimum heat output	$e_{min}$	0,000	kW	Potenza termica a fase unica senza controllo della temperatura ambiente/Single stage heat output and no room temperature control	no
In modo stand-by In standby mode	$e_{sb}$	0,000	kW	due o più fasi manuali senza controllo della temperatura ambiente/Two or more manual stages, no room temperature control	no
				con controllo della temperatura ambiente tramite termostato meccanico/with mechanic thermostat room temperature control	no
				Con controllo elettronico della temperatura ambiente/ with electronic room temperature control	no
				Con controllo elettronico della temperatura ambiente e temporizzatore giornaliero/ Electronic room temperature control plus day timer	no
				Con controllo elettronico della temperatura ambiente e temporizzatore settimanale/ Electronic room temperature control plus week timer	si/yes
				<b>Altre opzioni di controllo (è possibile selezionare più opzioni) Other control options (multiple selection possible)</b>	

	Controllo della temperatura ambiente con rilevamento di presenza/Room temperature control, with presence detection	no
	Controllo della temperatura ambiente con rilevamento di finestre aperte/Room temperature control, with open window detection	si/yes
	Con opzione di controllo a distanza With distance control option	no
	Con controllo di avviamento adattabile With adaptive start control	no
	Con limitazione del tempo di funzionamento With working time limitation	si/yes
	Con termometro a globo nero With black bulb sensor	no



**Scansiona il codice QR per guardare il manuale completo.**  
**Scan the QR code to see a complete manual.**  
**Scannez le code QR pour afficher un guide complet.**  
**Scannen Sie den QR-Code, um eine vollständige Bedienungsanleitung anzuzeigen.**

## GARANZIA:

Si consiglia di registrare l'apparecchio online sul sito <https://www.bimaritaly.it/it/garanzia> oppure scansionare il Qr code a fianco per la registrazione garanzia prodotto (compilare i dati richiesti per attivare la garanzia sul prodotto che hai acquistato)



### **I** *Condizioni generali di garanzia*

La garanzia decorre dall'acquisto dell'apparecchio la cui data è comprovata da un documento di consegna fiscalmente obbligatorio (ricevuta o scontrino fiscale o documento di trasporto), ha una durata di 24 mesi e cessa dopo il periodo prescritto.

Si garantiscono tutte le sostituzioni o le riparazioni che si rendessero necessarie a causa di difetti di materiale o di costruzione.

Non sono coperte da garanzia tutte le parti che dovessero risultare difettose per la mancata osservanza delle istruzioni di installazione, o di uso, o di manutenzione, per danni causati dal trasporto, per negligenza o incuria nell'uso, per impiego non idoneo, ovvero circostanze che comunque non possono farsi risalire a difetti di fabbricazione dell'apparecchio. Sono inoltre escluse la sostituzione o la riparazione di tutte le parti soggette a normale consumo (resistenze) oppure a scadenza, ed inoltre le parti asportabili, le lampade, le parti in vetro, in ceramica, le tubazioni esterne, le batterie e gli accessori mono-impiego (usa e getta). Le sostituzioni o le riparazioni, contemplate nell'impegno di garanzia, vengono effettuate gratuitamente per merce resa franco officine della Ditta costruttrice, o presso uno dei nostri Centri Assistenza Tecnica; sono quindi a carico dell'Utente le sole spese di trasporto.

La garanzia non è riconosciuta in caso di riparazioni effettuate da personale non appartenente ai Centri Assistenza Tecnica autorizzati, o nel caso vengano impiegati ricambi non originali.

La garanzia è disciplinata e interpretata in base alle leggi applicabili vigenti nel Paese in cui il prodotto viene acquistato. Per i dettagli, consultare il Servizio clienti del proprio paese o il sito internet di Bimar ([www.bimaritaly.it](http://www.bimaritaly.it)).

La Ditta costruttrice declina ogni responsabilità per eventuali danni a persone, animali domestici o cose, diretti o indiretti, conseguenti alla mancata osservanza di tutte le prescrizioni indicate nel libretto istruzioni dell'apparecchio concernenti specialmente le avvertenze, l'installazione, l'uso e la manutenzione dell'apparecchio.

## GUARANTEE:

it is advised to register the appliance on the website <https://www.bimaritaly.it/it/garanzia>

or to scan the QR code on the side to properly register the warranty (fill out the form to activate the warranty on the product you purchased).



### **GB** *General guarantee terms*

Guarantee coverage starts from the moment of purchase of the appliance as indicated by a fiscally mandatory delivery document (bill or tax receipt or shipping document). Guarantee coverage lasts 24 months and terminates after the prescribed term.

Guarantee coverage covers all replacements or repairs that become necessary due to defects in material or manufacture.

Guarantee coverage does not cover all those parts which become defective due to failure to comply with installation, operating or maintenance instructions, shipping damage, operating neglect or negligence, improper use or any circumstances which are not due to manufacturing defects of the appliance. Guarantee coverage is also excluded for replacement or repair of all parts subject to fair wear and tear or to expiry, as well as removable parts, light bulbs, glass components, ceramic parts, external tubes, batteries and disposable (throw-away) accessories.

Replacements or repairs that come under guarantee coverage are performed free of charge for goods delivered free the Manufacturer's factory or to one of our Technical Service Centres. The Customer must only pay for shipping costs.

Guarantee coverage is not granted if repairs are performed by personnel not belonging to authorized Technical Service Centres or when non-genuine spare parts are used.

This warranty is governed by and construed in accordance with applicable laws in force in the country where the product is purchased. For details, contact the Customer Support in your country or the Bimar website. ([www.bimaritaly.it](http://www.bimaritaly.it)). The Manufacturer declines all responsibility for any direct or indirect harm to persons, pets or property consequent to failure to comply with all the provisions specified in the appliance instruction booklet and especially those regarding appliance maintenance, operation, installation or warnings.





Via G.Amendola, 16/18  
25019 Sirmione (BS) – ITALY  
[www.bimaritaly.it](http://www.bimaritaly.it)

**Servizio clienti:**



Assistenza.privati@bimaritaly.it

HP093\_IB\_2023\_rev02