



DE

## SMART FAN

# GENIUS







## GEBRAUCHSANLEITUNG





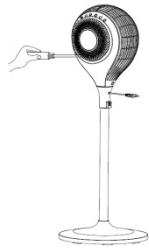

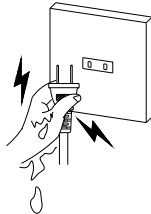







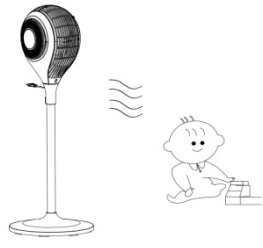

Lesen Sie die vorliegende Gebrauchsanleitung aufmerksam durch, bevor Sie das Gerät in Betrieb nehmen oder warten.



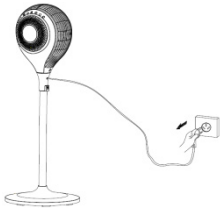

Halten Sie alle Sicherheitshinweise sorgfältig ein: Eine Nichtbeachtung kann zu Unfällen und/oder Schäden führen. Bewahren Sie diese Anleitung für zukünftiges Nachschlagen gut auf.

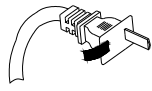
## ALLGEMEINE INFORMATIONEN ZUR SICHERHEIT

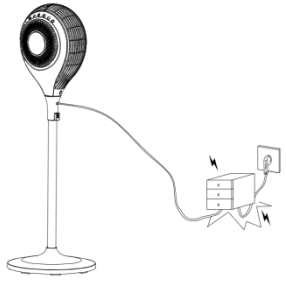
- Verwenden Sie dieses Gerät nur gemäß den in diesem Handbuch beschriebenen Anweisungen. Jeder nicht vom Hersteller empfohlene Einsatz kann Brände, Stromstöße oder Personenschäden verursachen.
- Stellen Sie sicher, dass die Stromversorgung den elektrischen Anforderungen des Geräts entspricht (230V~/50 Hz).
- Dieses Gerät darf von Kindern ab 8 Jahren und von Personen mit eingeschränkten körperlichen, sensorischen und geistigen Fähigkeiten oder mangelnden Erfahrungen und Kenntnissen benutzt werden, sofern diese beaufsichtigt oder im Gebrauch des Gerätes unterwiesen werden und somit die damit verbundenen Gefahren verstanden haben.
- Kinder dürfen das Gerät nicht als Spielzeug benutzen.
- Die Reinigung und Wartung muss durch den Benutzer erfolgen und darf nicht von Kindern ohne Aufsicht durchgeführt werden.
- Dieses Gerät ist kein Spielzeug. Kinder müssen entsprechend beaufsichtigt werden, damit sie nicht mit dem Gerät spielen.
- Ziehen Sie bei Nichtgebrauch oder zur Reinigung den Stecker aus der Steckdose.

<p>Schalten Sie das Gerät im Fall einer Störung sofort aus. Versuchen Sie nicht, es zu reparieren, sondern bringen Sie es zum technischen Kundendienst in Ihrer Nähe. Bauen oder tauschen Sie keine Teile alleine aus, da dies die Sicherheit des Produktes beeinträchtigen könnte.</p>  	<p>Berühren Sie das Stromkabel keinesfalls mit feuchten Händen. Es besteht die Gefahr eines Stromschlags.</p>   
---	---

<p>Führen Sie keine Gegenstände in die Gitter des Geräts ein. Dies könnte zu Defekten, Kurzschluss und Schäden am Produkt führen.</p>  	<p>Versprühen Sie in der Nähe des Produkts keine entflammaren Substanzen oder Pestizide. Dadurch könnte das Produkt beschädigt werden.</p>  
<p>Richten Sie den Luftstrahl nicht über einen längeren Zeitraum auf ein Kind: Dies ist ungesund.</p>  	<p>Ziehen Sie nicht am Netzkabel oder schleifen Sie es nicht über den Boden, wenn der Stecker nicht angeschlossen ist. Dies kann zu Schäden am Kabel, Erdschlüssen und anderen Gefahren führen.</p>   
<p>Versichern Sie sich, dass das Netzkabel nicht an anderen Gegenständen anliegt und der Stecker korrekt mit der Steckdose verbunden ist. Dies kann zu Kriechströmen führen.</p>   	<p>Verhalten in Ausnahmefällen Treten während des Betriebs unangenehme Gerüche oder anomale Geräusche auf, unterbrechen Sie sofort den Betrieb und ziehen Sie den Netzstecker.</p>  
<p>Schalten Sie das Gerät nicht ein, wenn Kabel oder Stecker beschädigt sind. Versuchen Sie nicht, das Stromkabel selber auszutauschen. Ist das Stromkabel beschädigt, muss es vom Hersteller, vom Händler oder einer ähnlich qualifizierten Person ausgewechselt werden, um Risiken zu vermeiden.</p>   	<p>Knicken Sie das Stromkabel nicht oder stellen Sie keine schweren Gegenstände darauf ab.</p>   

<p>Schütten Sie kein Wasser auf das Produkt: Sie könnten einen Kurzschluss oder Schäden am Produkt verursachen.</p> 	<p>Verwenden Sie das Gerät nicht in der Nähe von Badewannen, Duschen oder Schwimmbecken. Verwenden Sie das Gerät nie direkt unter einer Steckdose. Halten Sie das Gerät während des Betriebs in ausreichendem Abstand zu Wänden, Vorhängen und anderen brennbaren Materialien, um Brandgefahr zu vermeiden.</p> 
<p>Schalten Sie das Gerät stets aus, wenn es für längere Zeit nicht benutzt wird und ziehen Sie immer den Stecker, wenn das Gerät außer Betrieb ist. Verwenden Sie das Produkt nicht im Beisein von unbeaufsichtigten Kindern, Tieren oder Personen mit eingeschränkter oder fehlender Mobilität oder Selbstkontrolle.</p> 	<p>Versichern Sie sich, dass die Steckdose den geltenden Vorschriften entspricht. Die Belastbarkeit darf nicht unter 10A / 220V liegen. Versichern Sie sich, dass die Netzspannung und der auf dem Typenschild angegebene Spannungswert übereinstimmen. Überprüfen Sie die Spannung bitte erneut, wenn das Gerät an einem anderen Ort benutzt wird.</p> 
<p>Nicht abdecken, um ein Überhitzen zu vermeiden. Stellen Sie nichts auf das Gerät.</p> 	

## BESCHREIBUNG DER TEILE

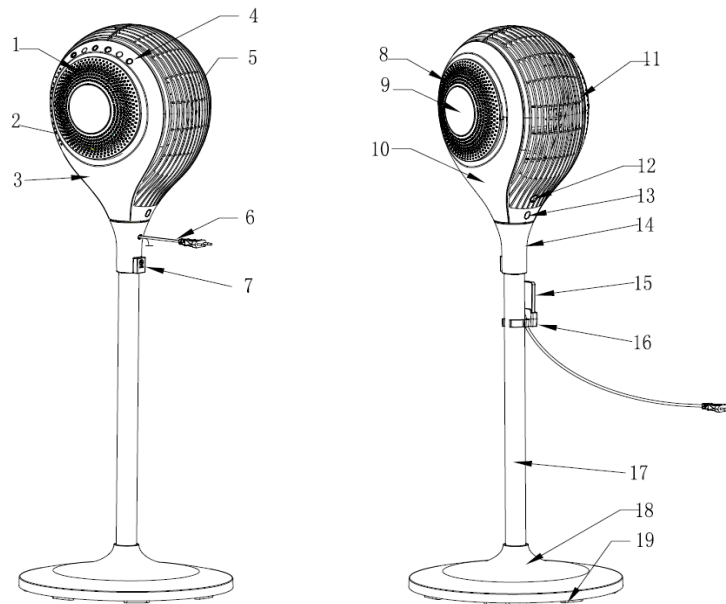

1. Lufteinlass rechts
2. LED-Kontrollleuchte
3. Seitenpaneel rechts
4. Touch-Bedienfeld
5. Rückseitige Struktur
6. Stromkabel
7. Mutterhalter
8. Lufteinlass links
9. Dekorblende
10. Seitenpaneel links

11. Vordere Struktur
12. Bewegungsmelder
13. Empfänger der Fernbedienung
14. Drehbasis
15. Fernbedienung
16. Halter für Fernbedienung
17. Ständer
18. Gerätefuß
19. Gewichtsausgleich für Gerätefuß

## FUNKTIONSWEISE DES GERÄTS

### INSTALLATIONSANWEISUNG

Das Gerät muss installiert werden. Gehen Sie bitte wie folgt vor:

1. Entnehmen Sie die zu montierenden Teile aus der Verpackung.
2. Führen Sie den Ständer in die Öffnung im Gerätefuß ein und sichern Sie ihn durch Festziehen der Schraube (Bild 1)
3. Setzen Sie das Ventilatorgehäuse auf das Ständerrohr (Bild 2)
4. Befestigen Sie das Ventilatorgehäuse am Ständerrohr mit der Schraube (Bild 3)
5. Stellen Sie den Ventilator auf einen Untergrund, schalten Sie ihn ein und befolgen Sie die Bedienungsanleitung. (Bild 4)



Bild 1

Bild 2

Bild 3

Bild 4

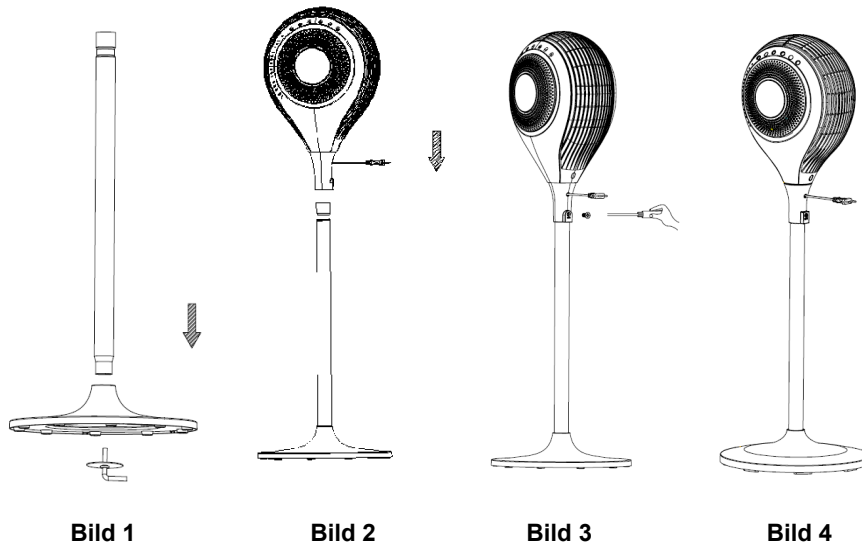
Stellen Sie das Gerät auf einer flachen und stabilen Oberfläche auf und schließen Sie das Stromkabel an eine geeignete Steckdose an (230V~): Das Gerät kann jetzt durch Betätigung der ON/OFF-Taste in Betrieb genommen werden. Dieses Produkt kann als **Ventilator mit 4 Betriebsmodi (Normal, Natural, Sleep und ECO-Normal) und 3 verschiedenen Geschwindigkeitsstufen (mittel, hoch, niedrig) verwendet werden.**

Sämtliche Funktionen können durch einfaches Antippen der Touch-Tasten betätigt werden.

Beim Einschalten des Gerätes leuchten alle LED-Leuchten 2 Sekunden lang auf und ein Piepton (BI-BI) ertönt, was den ordnungsgemäßen Betrieb der Einheit anzeigt. Danach schalten sich alle LED-Leuchten aus und die Einheit schaltet in den Standby-Modus.

Im Standby-Modus funktioniert nur die ON/OFF-Taste, mit der die Einheit in Betrieb gesetzt werden kann. Zu Beginn ist die Einheit auf eine niedrige Geschwindigkeit im NORMAL-Modus ohne Timer und ohne Schwenkfunktion eingestellt, wie man an den leuchtenden LEDs erkennen kann.

### Memory Funktion

Alle Betriebsarten außer Timing und Sleeping werden gespeichert und der Ventilatorbetrieb erfolgt bei der nächsten Einschaltung mit denselben Funktionen.

### Energiesparfunktion

Die LED-Kontrollleuchten reduzieren ihre Helligkeit automatisch um 30 %, wenn das Bedienfeld länger als 1 Minute nicht betätigt wird. Sobald eine Taste gedrückt wird, leuchten die LEDs wieder mit ihrer ursprünglichen Helligkeit.

## DISPLAY UND BEDIENFELD

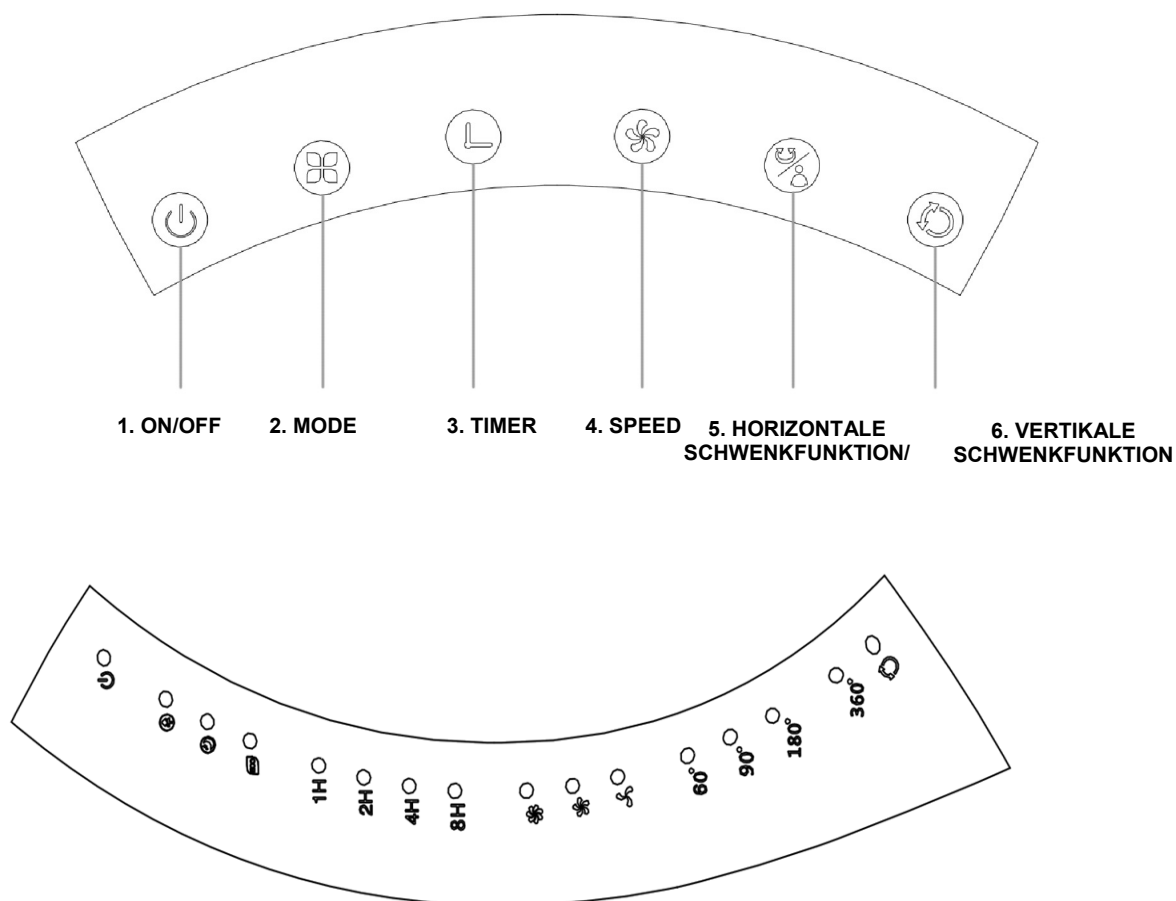

### ON/OFF-TASTE

Drücken Sie die ON/OFF-Taste, um die Einheit einzuschalten. Nach dem Einschalten geht das Gerät in den Standby-Modus und alle LED-Leuchten schalten sich für 2 Sekunden ein.

### MODE-TASTE

Der Ventilator ist zu Beginn auf den Normal-Modus eingestellt, drücken Sie die MODE-Taste, um andere Betriebsarten zu wählen: „Normal“ – „Natural“ – „Sleeping“ – „ECO-Normal“. Die LED-Kontrollleuchte leuchtet abhängig von der gewählten Betriebsart; die LED-Kontrollleuchte leuchtet nicht im Normal-Modus, aber in den anderen Betriebsarten leuchtet sie.

Drücken Sie die MODE-Taste, um die Geschwindigkeitsstufe einzustellen:

- **Normal-Modus:** Der Betrieb der Einheit erfolgt mit drei konstanten Geschwindigkeitsstufen: hoch, mittel, niedrig.
- **Natural-Modus:** der Betrieb der Einheit erfolgt je nach eingestellter Geschwindigkeitsstufe durch Abwechseln der drei Geschwindigkeitsstufen gemäß nachstehenden Schemata.

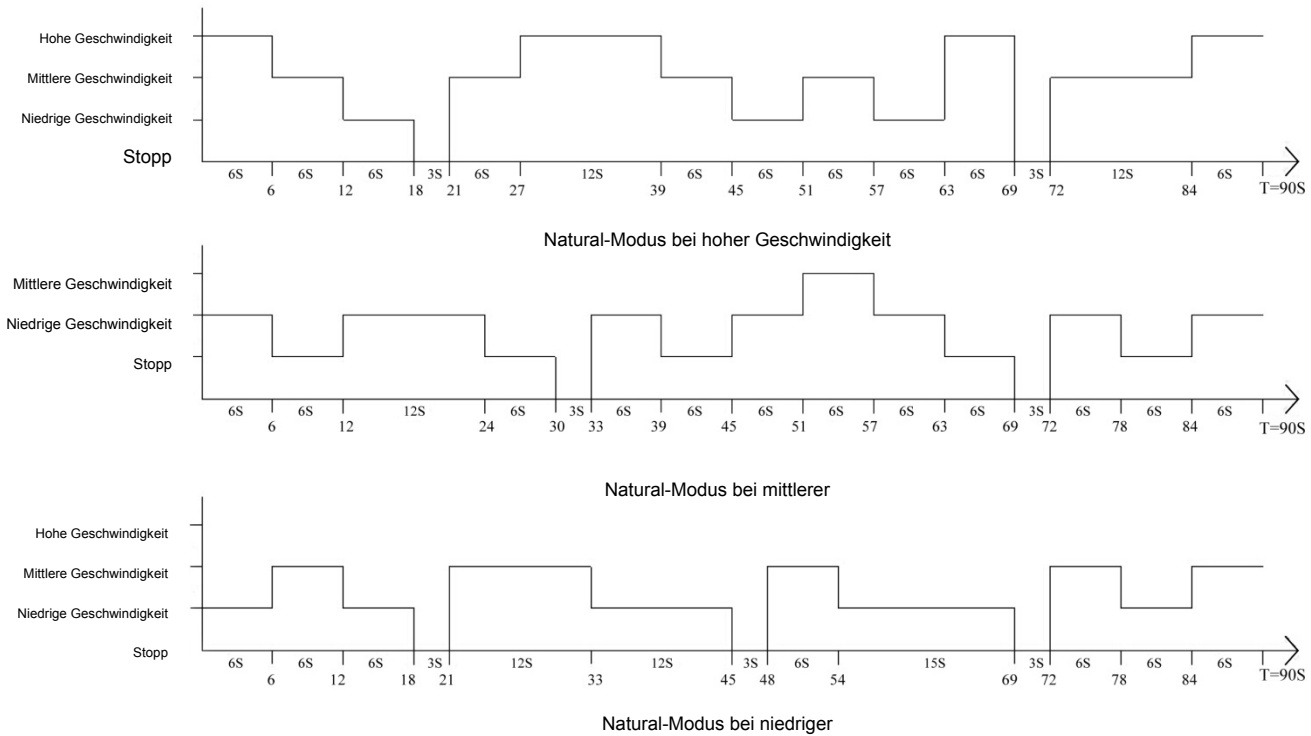

- **Sleeping-Modus:** der Betrieb der Einheit erfolgt im Natural-Modus bei hoher Geschwindigkeit, wobei alle 30 Minuten auf die geringere Stufe geschaltet wird;

1. Hohe Geschwindigkeit: der Betrieb der Einheit erfolgt 30 Minuten lang gemäß Schema des Natural-Modus bei hoher Geschwindigkeit (siehe Schema auf der vorherigen Seite); 30 Minuten gemäß Schema des Natural-Modus bei mittlerer Geschwindigkeit, danach läuft die Einheit stets gemäß Schema des Natural-Modus bei niedriger Geschwindigkeit weiter.
2. Mittlere Geschwindigkeit: der Betrieb der Einheit erfolgt 30 Minuten lang gemäß Schema des Natural-Modus bei mittlerer Geschwindigkeit (siehe Schema auf der vorherigen Seite), danach läuft die Einheit gemäß Schema des Natural-Modus bei niedriger Geschwindigkeit weiter.
3. Niedrige Geschwindigkeit: der Betrieb der Einheit erfolgt gemäß Schema des Natural-Modus bei mittlerer Geschwindigkeit (siehe Schema auf der vorherigen Seite), danach läuft die Einheit gemäß Schema des Natural-Modus bei niedriger Geschwindigkeit weiter.

- **ECO-Normal Modus:**

Im Eco-Normal Modus funktioniert die Einheit wie folgt: bei einer Raumtemperatur unter 25°C erfolgt der Betrieb der Einheit mit niedriger Geschwindigkeitsstufe; bei einer Raumtemperatur zwischen 25-29°C erfolgt ihr Betrieb bei mittlerer Geschwindigkeitsstufe; bei einer Raumtemperatur über 29°C läuft die Einheit mit hoher Geschwindigkeitsstufe. In dieser Betriebsart kann die Geschwindigkeitsstufe nicht eingestellt werden und die Speed-LED leuchtet nicht.

### Timer-TASTE

Während des Betriebs der Einheit kann eine Zeit 1 h – 2 h – 4 h – 8 h eingestellt werden. Nach erfolgter Zeiteinstellung leuchtet die entsprechende LED-Kontrollleuchte am Display auf. Nach Ablauf der eingestellte Zeit kehrt das Gerät in den Standby-Modus zurück.

### SPEED-TASTE

Drücken Sie bei eingeschaltetem Gerät die SPEED-Taste, um eine mittlere, hohe oder niedrige Geschwindigkeit auszuwählen. Die entsprechende LED-Kontrollleuchte leuchtet auf.

### TASTE HORIZONTALE SCHWENKFUNKTION UND BEWEGUNGSMELDER

Drücken Sie bei eingeschaltetem Gerät diese Taste, um die Winkel für den horizontalen Schwenkbereich einzustellen: 0° (keine horizontale Schwenkbewegung) 60°, 90°, 180°, 360°; die LED-Kontrollleuchten leuchten entsprechend dem gewählten Schwenkwinkel auf.

Halten Sie zur Aktivierung des Bewegungsmelders 2,5 Sekunden die Taste gedrückt; es ertönt ein Piepton (BI-BI) und die LED-Kontrollleuchten der Schwenkwinkel leuchten nacheinander auf.

Der Bewegungsmelder wird aktiviert, nachdem die Einheit eine 360°-Drehung ausgeführt und man erneut die Taste für die Schwenkfunktion gedrückt hat; in diesem Fall versucht der Bewegungsmelder, die Präsenz einer Person zu erfassen und wählt danach automatisch den korrekten Schwenkwinkel.

Wenn die Einheit keine Person erfasst, führt sie eine zweite Suche aus, indem sie eine neue 360°-Drehung automatisch wiederholt. Wenn neue Personen vorhanden sind, nachdem das Gerät bereits den Schwenkwinkel bestimmt hat, müssen die Nutzer die Taste erneut drücken, um den Bewegungsmelder zu aktivieren.

In Gegenwart mehrerer Personen wird das Gerät den Neigungswinkel verändern, um sich jeder Person anzunähern und in jeder Position den Komfort zu garantieren.

Der Bewegungsmelder erfasst die Anwesenheit von Personen im Abstand von 2 Metern zum Ventilator.

### TASTE VERTIKALE SCHWENKFUNKTION

Bei eingeschalteter Einheit ist die vertikale Schwenkfunktion nicht aktiv. Die Benutzer können die Taste vertikale Schwenkfunktion drücken, um die vertikale Schwenkbewegung einzustellen, während das Gerät in Betrieb ist. Die LED-Kontrollleuchte leuchtet; durch erneutes Drücken der Taste wird die vertikale Schwenkfunktion ausgeschaltet.

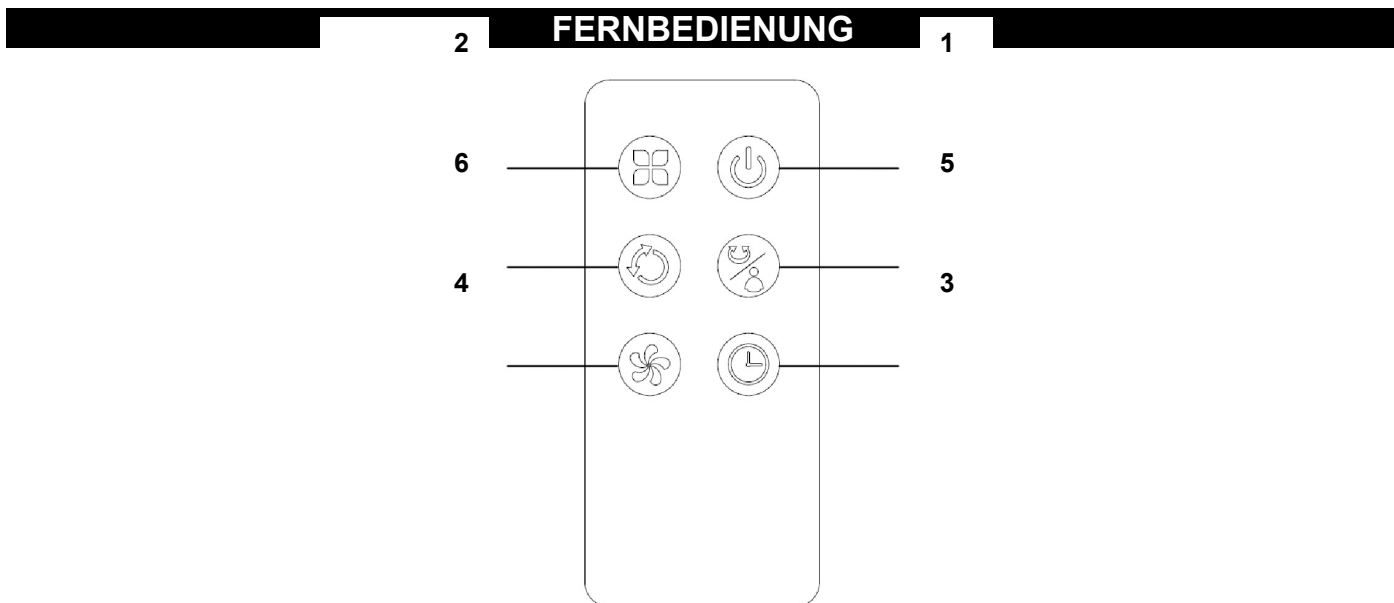

### EINLEGEN/HERAUSNEHMEN DER BATTERIEN DER FERNBEDIENUNG (siehe nachstehende Zeichnung)

Das Batteriefach auf der Rückseite der Fernbedienung öffnen (auf die Rückseite drücken und die Klappe aufziehen).

Setzen Sie die Batterie in das Batteriefach ein und achten Sie dabei auf die korrekte Ausrichtung der Pole.

Setzen Sie die Abdeckung wieder auf die Fernbedienung auf.

Verwenden Sie Lithium-Mangan-Knopfbatterien, Modell-Nr. CR2032 -3 V, gemäß der Richtlinie 2006/66/EG über Batterien (mit der Fernbedienung mitgeliefert).

Richten Sie die Fernbedienung auf den Empfänger aus. Die Fernbedienung funktioniert nicht, wenn der Empfänger blockiert ist. Halten Sie die Fernbedienung korrekt und werfen Sie sie nicht auf den Boden.

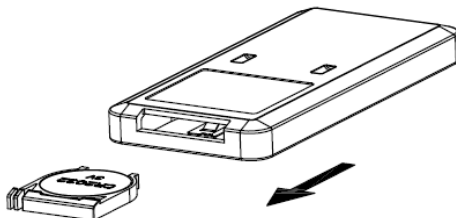





#### **HINWEISE ZUR VORSCHRIFTSGEMÄSSEN ENTSORGUNG VON BATTERIEN GEMÄSS EU-RICHTLINIE 2006/66/EG**

Wechseln Sie entladene Batterien aus. Batterien dürfen nach ihrer Nutzungsdauer nicht mit dem Hausmüll entsorgt werden. Verbrauchte Batterien müssen an einer Sammelstelle für Batterien oder bei einem Händler, der diesen Service anbietet, abgegeben werden. Die getrennte Entsorgung von Batterien schont die Umwelt und verhindert gesundheitliche Beeinträchtigungen als Folge einer unsachgemäßen Abfallbeseitigung. Außerdem ermöglicht das Recycling der darin enthaltenen Materialien eine erhebliche Ressourcen- und Energieeinsparung. Als Hinweis auf die Verpflichtung zur getrennten Entsorgung ist auf Batterien das Symbol der durchgestrichenen Abfalltonne abgebildet. Eine unsachgemäße Beseitigung von Batterien durch den Anwender wird mit Geldstrafen entsprechend der gesetzlichen Regelungen geahndet.

## **WARTUNG UND LAGERUNG**

**ACHTUNG: ZIEHEN SIE STETS DEN STECKER, BEVOR SIE DAS GERÄT REINIGEN ODER WARTEN.**

**WICHTIG: DAS PRODUKT DARF NICHT IN WASSER GETAUCHT WERDEN**

#### **Reinigen der Geräteoberfläche**

Übermäßiger Staub oder Schmutz auf dem vorderen Gitter des Ventilators würde den Luftaustritt beeinträchtigen. Der Ventilator sollte daher häufig, mindestens einmal pro Monat, gereinigt werden.

Stauben Sie das Produkt mit einem weichen Tuch ab. Wenn dies nicht ausreicht, verwenden Sie ein weiches, mit Wasser und neutralem Reinigungsmittel angefeuchtetes Tuch. Lassen Sie das Gerät vollständig trocknen, bevor Sie es erneut verwenden. Keine korrosiven Reinigungsmittel oder Lösungsmittel wie Benzin verwenden. Das Gerät nicht mit Wasser waschen. Verwenden Sie während der Reinigung keine Öle, chemischen Stoffe oder andere Gegenstände, die die Oberfläche beschädigen könnten.

Reinigen Sie die Lüftungsgitter mit einem Staubsauger.

#### **LAGERUNG**

Wenn das Gerät über einen längeren Zeitraum nicht verwendet wird, den Stecker herausziehen und das Gerät zusammen mit dieser Gebrauchsanleitung im Originalkarton an einem kühlen und trockenen Ort aufbewahren.



#### **INFORMATIONEN BEZÜGLICH DER KORREKTEN ENTSORGUNG DES PRODUKTES GEMÄSS DER EU-RICHTLINIE 2012/19/EU**

Am Ende seiner Lebensdauer darf dieses Gerät nicht im Haushaltsmüll entsorgt werden. Jeder Verbraucher kann einen wichtigen Beitrag zur erneuten Nutzung, zum Recycling und zu anderen Formen der Wiederverwendung dieser Altgeräte leisten.

Das Gerät muss zu den Mülltrennungszentren der Gemeinde gebracht oder kostenlos beim Kauf eines neuen, gleichartigen Geräts an den Händler zurückgegeben werden.

Die getrennte Entsorgung elektrischer oder elektronischer Geräte verhindert Umweltbelastungen und negative Auswirkungen auf die menschliche Gesundheit; die Wiedergewinnung der Konstruktionsmaterialien ermöglicht eine erhebliche Energie- und Ressourcenersparnis.

Um auf die Verpflichtung der getrennten Entsorgung hinzuweisen, ist das Gerät mit dem Symbol des durchgestrichenen Müllbehälters versehen.