

Libretto d'istruzioni

Instruction booklet

Notice d'emploi et d'entretien

Betriebsanleitung

Manual de instrucciones

Gebruiksaanwijzing

Instruktionshäfte

کتاب التعليمات



## NORDIK EVOLUTION

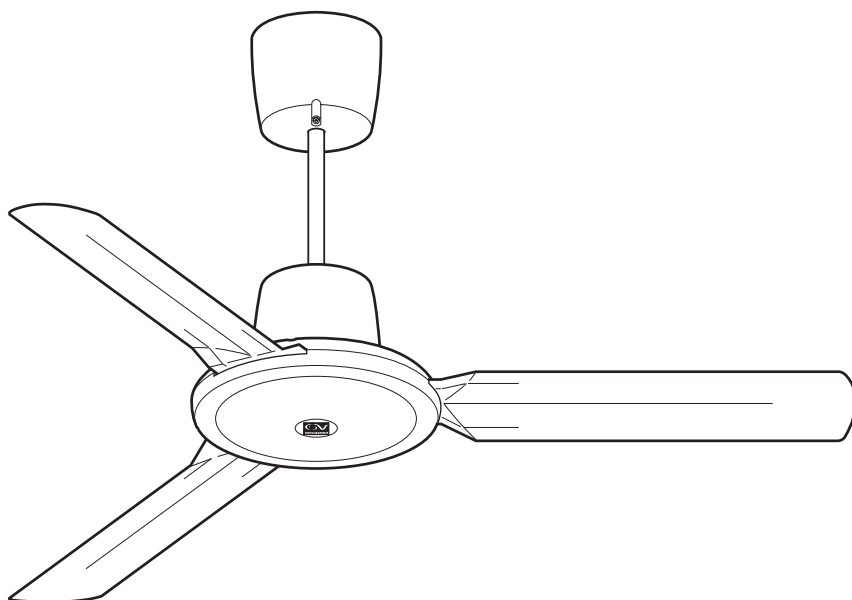

MADE IN ITALY COD. 5.371.084.044

08/01/2004

VORTICE LIMITED  
Beeches House - Eastern Avenue  
Burton on Trent  
DE13 0BB  
Tel. (+44) 1283-492949  
Fax (+44) 1283-544121  
UNITED KINGDOM

VORTICE FRANCE  
72 Rue Baratte-Cholet  
94106 Saint Maur Cedex  
Tel. (+33) 1-55.12.50.00  
Fax (+33) 1-55.12.50.01  
FRANCE

VORTICE ELETTROSOCIALI S.p.A.  
Strada Cerca, 2 - frazione di Zoate  
20067 TRIBIANO (MI)  
Tel. (+39) 02-90.69.91  
Fax (+39) 02-90.64.625  
ITALIA

*Prima di installare e collegare il prodotto, leggere attentamente queste istruzioni. Vortice non può essere considerata responsabile per eventuali danni a persone o cose causate dalla non applicazione di quanto contenuto nel libretto. Seguire tutte le istruzioni per assicurare la sua durata e la sua affidabilità elettrica e meccanica. Conservare perciò sempre questo libretto istruzioni.*

*Read these instructions carefully before installing and connecting this appliance. Vortice cannot assume any responsibility for damage to property or personal injury resulting from failure to abide by the instructions given in this booklet. Following these instructions will ensure a long service life and overall electrical and mechanical reliability. Keep this instruction booklet in a safe place.*

*Avant d'installer et de brancher l'appareil, lire attentivement les instructions suivantes. Vortice ne pourra être tenue pour responsable des dommages éventuels provoqués aux personnes ou aux choses par suite du non respect du contenu de cette notice. Le respect de toutes les indications reportées dans cette notice garantira une longue durée de vie outre que la fiabilité mécanique de cet appareil. Toujours conserver cette notice d'instructions à portée de la main.*

*Vor Installation und Anschluss dieses Produkts müssen die vorliegenden Anleitungen aufmerksam durchgelesen werden. Vortice kann nicht für Personen- oder Sachschäden zur Verantwortung gezogen werden, die auf eine Nichtbeachtung der Hinweise in dieser Betriebsanleitung zurückzuführen sind. Befolgen Sie alle Anweisungen, um eine lange Lebensdauer sowie die elektrische und mechanische Zuverlässigkeit des Geräts zu gewährleisten. Diese Betriebsanleitung ist gut aufzubewahren.*

*Antes de instalar y conectar el aparato, leer atentamente estas instrucciones. Vortice no se hace responsable de los eventuales daños ocasionados a personas o cosas como resultado del incumplimiento de las indicaciones de este manual. Seguir estas instrucciones para asegurar la duración y fiabilidad eléctrica y mecánica del aparato. Conservar este manual de instrucciones.*

<b>Indice</b>	<b>IT</b>
Descrizione ed impiego . . . . .	4
Attenzione - Avvertenza . . . . .	4
Installazione . . . . .	12
Manutenzione / Pulizia . . . . .	16
Accessori optional . . . . .	17
Problemi / Soluzioni . . . . .	20

<b>Table of Contents</b>	<b>EN</b>
Description and use . . . . .	5
Warning - Caution . . . . .	5
Installation . . . . .	12
Maintenance / Cleaning . . . . .	16
Optional accessories . . . . .	17
Troubleshooting . . . . .	20

<b>Index</b>	<b>FR</b>
Description et mode d'emploi . . . . .	6
Attention - Avertissement . . . . .	6
Installation . . . . .	12
Entretien / Nettoyage . . . . .	16
Accessoires en option . . . . .	17
Problèmes / Solutions . . . . .	21

<b>Inhaltsverzeichnis</b>	<b>DE</b>
Beschreibung und Gebrauch . . . . .	7
Achtung - Wichtiger Hinweis . . . . .	7
Installation . . . . .	12
Wartung / Reinigung . . . . .	16
Sonderzubehör . . . . .	17
Probleme / Lösungen . . . . .	21

<b>Índice</b>	<b>ES</b>
Descripción y uso . . . . .	8
Atención - Advertencia . . . . .	8
Instalación . . . . .	12
Mantenimiento / Limpieza . . . . .	16
Accesorios opcionales . . . . .	17
Problemas / Soluciones . . . . .	22

## Inhoudsopgave NL

Beschrijving en gebruik . . . . .	9
Let op - Waarschuwing . . . . .	9
Installatie . . . . .	12
Onderhoud en reiniging . . . . .	16
Optionele accessoires . . . . .	17
Problemen / Oplossingen . . . . .	22

Lees deze handleiding aandachtig door alvorens het product te plaatsen en aan te sluiten. Vortice kan niet aansprakelijk worden gesteld voor eventuele schade aan personen of zaken, ontstaan als gevolg van het niet in acht nemen van de aanwijzingen in dit boekje. Volg alle instructies op, om de levensduur en de elektrische en mechanische betrouwbaarheid te garanderen. Bewaar deze handleiding dus goed.

## Innehållsförteckning SV

Beskrivning och användning . . . . .	10
Varning - Observera . . . . .	10
Installation . . . . .	12
Underhåll / Rengöring . . . . .	16
Extra tillbehör . . . . .	17
Felsökning (Problem/Lösningar) . . . . .	23

Innan produkten installeras och ansluts, läs noga dessa instruktioner. Vortice kan ej anses ansvarig för eventuella skador på personer eller föremål som orsakats av att avsnittet Råd och Varningar som denna bruksanvisning innehåller inte har iakttagits. Följ alla dessa instruktioner för att garantera produktens livslängd och dess mekaniska pålitlighet. Bevara därför alltid denna bruksanvisning för framtida bruk.

## AR المحتويات

11 .....	الوصف والاستعمال
11 .....	تنبيه - تحذير
12 .....	التركيب
16 .....	الصيانة / النظافة
17 .....	إضافات اختيارية
23 .....	مشاكل / حلول

قبل تركيب وتوصيل الجهاز اقرأ بانتباه هذه التعليمات.

لا يمكن اعتبار مؤسسة **Vortice** مسؤولة عن الأضرار التي قد تلحق بالأشخاص أو الأشياء والناجمة عن عدم الأخذ بالتحذيرات والتعليمات المدرجة في هذا الكتيب. إتبع جميع هذه التعليمات لكي تضمن ديمومة الجهاز وكفائته الكهربائية والميكانيكية. احتفظ دائما بهذا الكتيب.

Il prodotto da lei acquistato è un apparecchio ventilatore agitatore da soffitto.  
E' possibile installare in aggiunta un kit luce con lampadine a risparmio energetico attacco Edison E27

potenza massima 15W cada una oppure un kit luce con lampada ad incandescenza attacco Edison E27 potenza massima 150W e un telecomando a raggi infrarossi.

## ATTENZIONE - AVVERTENZA



**Attenzione:** questo simbolo indica precauzioni per evitare danni all'utente

- Non usare questo prodotto per una funzione differente da quella esposta in questo libretto.
- Dopo aver tolto il prodotto dal suo imballo, assicurarsi della sua integrità: nel dubbio rivolgersi subito a persona professionalmente qualificata o ad un Centro Assistenza Tecnica autorizzato Vortice. Non lasciare le parti dell'imballo alla portata di bambini o incapaci.
- Riporre l'apparecchio, lontano da bambini ed incapaci, nel momento in cui si decide di scollegarlo dalla rete elettrica e di non utilizzarlo più.
- L'uso di qualsiasi apparecchio elettrico comporta l'osservanza di alcune regole fondamentali, tra le quali: a) non deve essere toccato con mani bagnate o umide; b) non deve essere toccato a piedi nudi; c) non deve essere usato da bambini od incapaci.
- Non usare l'apparecchio in presenza di sostanze o vapori infiammabili come alcool, insetticidi, benzina, ecc.
- La parte inferiore delle pale deve risultare ad un'altezza uguale o superiore a metri 2,30 dal piano di calpestio (fig.1), secondo le norme vigenti.
- Qualsiasi modifica venga apportata all'attacco predisposto dalla fabbrica, farà decadere la garanzia e sollevierà la stessa da eventuali responsabilità.



**Avvertenza:** questo simbolo indica precauzioni per evitare inconvenienti al prodotto

- Non apportare modifiche di alcun genere al prodotto.
- Non lasciare l'apparecchio esposto ad agenti atmosferici (pioggia, sole, ecc.).
- Mantenere un'adeguata distanza da pareti, oggetti, ecc..
- Verificare periodicamente l'integrità dell'apparecchio. In caso d'imperfezioni, non utilizzare l'apparecchio e contattare subito un Centro di Assistenza Tecnica autorizzato Vortice.
- In caso di cattivo funzionamento e/o guasto dell'apparecchio, rivolgersi subito ad un Centro di Assistenza Tecnica autorizzato Vortice e richiedere, per l'eventuale riparazione, l'uso di ricambi originali Vortice.
- Se l'apparecchio cade o riceve forti colpi farlo verificare subito presso un Centro di Assistenza Tecnica autorizzato Vortice.
- L'installazione dell'apparecchio deve essere effettuata da parte di personale professionalmente qualificato.
- L'impianto elettrico a cui è collegato il prodotto deve essere conforme alle norme vigenti.
- L'apparecchio deve essere correttamente collegato ad un efficace impianto di messa a terra, come previsto dalle vigenti norme di sicurezza elettrica. In caso di dubbio, richiedere un controllo accurato da parte di personale professionalmente qualificato.
- Collegare l'apparecchio alla rete di alimentazione/presa elettrica solo se la portata dell'impianto/presa è adeguata alla sua potenza massima. In caso contrario rivolgersi subito a persona professionalmente qualificata.
- Per l'installazione occorre prevedere un interruttore onnipolare con distanza di apertura dei contatti uguale o superiore a mm 3.
- Spegnerne l'interruttore generale dell'impianto quando: a) si rileva un'anomalia di funzionamento; b) si decide di eseguire una manutenzione di pulizia esterna; c) si decide di non utilizzare per brevi o lunghi periodi l'apparecchio.

The product you have purchased is a ceiling fan. You can also install an additional light kit with energy saving bulbs of maximum 15 W each with Edison

E27 fittings. The other kit uses a maximum 150 W incandescent bulb with Edison E27 fitting. An infrared remote control is also available.

## WARNING - CAUTION



**Warning:** this symbol indicates precautions that must be taken to avoid injury

- Do not use this appliance for functions other than those described in this booklet.
- After removing the appliance from its packaging, ensure that it is complete and undamaged. If in doubt contact a professionally qualified technician or Vortice\*. Do not leave packaging within the reach of children or infirm persons.
- Store the appliance out of reach of children and infirm persons after disconnecting it from the power supply.
- Certain fundamental rules must be observed when using any electrical appliance: a) Never touch electrical appliances with wet or damp hands.
- b) Never touch electrical appliances while barefoot.
- c) Never allow children or infirm persons to operate appliances unattended.
- Do not operate the appliance where inflammable vapours are present (alcohol, insecticides, petrol, etc.).
- To conform to applicable standards, the bottom edges of the fan blades must be at a height of at least 2.30 metres or more from the floor (fig.1).
- Any modifications made to the standard factory fittings automatically invalidates the warranty and absolves the manufacturer from all liability.



**Caution:** this symbol indicates precautions that must be taken to avoid damaging the appliance.

- Do not make modifications of any kind to this appliance.
- Do not expose this appliance to the weather (rain, sun, etc.)
- Install the appliance at an adequate distance from walls and other objects, etc.
- Regularly inspect the appliance for visible defects. If any faults are found, do not operate the appliance but contact Vortice\* immediately.
- If the appliance does not function correctly or develops a fault, contact Vortice\* immediately and ensure that only original Vortice spares are used for any repairs.
- Should the appliance be dropped or suffer a heavy blow, have it checked by Vortice\* immediately.
- This appliance must be installed by a professionally qualified electrician.
- Ensure that the electrical system to which the appliance is connected conforms to applicable standards.
- The appliance must be connected to an efficient earthing system in accordance with applicable electrical safety standards. If in doubt, ask a qualified electrician to check your system.
- The electrical power supply/socket to which the appliance is to be connected must be able to provide the maximum electrical power required by the appliance. If it cannot do so, arrange for a professionally qualified electrician to make the necessary modifications.
- Use a multi-polar switch with minimum contact gaps of 3 mm to install the appliance.
- Switch off the appliance at the installation's main switch: a) if the appliance does not function correctly; b) before cleaning the outside of the appliance, c) if the appliance is not to be used for any length of time.

L'appareil Vortice que vous venez d'acheter est un ventilateur de plafond brasseur d'air. Il est également possible d'installer un kit d'éclairage avec ampoules à économie d'énergie fixation Edison

E27 puissance maximum 15 W chacune ou bien un kit d'éclairage avec ampoule à incandescence fixation Edison E27 puissance maximum 150W et une télécommande à rayons infrarouges.

## ATTENTION - AVERTISSEMENT



**Attention:** ce symbole indique la nécessité de quelques précautions pour la sécurité de l'utilisateur

- Ne pas utiliser cet appareil pour un usage autre que celui décrit dans ce livret.
- Contrôler l'intégrité de l'appareil après l'avoir sorti de son emballage : dans le doute, s'adresser immédiatement à une personne professionnellement qualifiée ou à un Service après-vente agréé Vortice. Placer les éléments de l'emballage hors de la portée des enfants ou des personnes inexpertes.
- Ranger l'appareil hors de portée des enfants ou des personnes inexpertes après l'avoir débranché du réseau électrique pour ne plus l'utiliser.
- L'utilisation de tout appareil électrique requiert l'observation de quelques règles fondamentales

- dont, entre autres : a) ne pas le toucher avec des mains mouillées ou humides ; b) ne pas le toucher pieds nus ; c) interdire son utilisation aux enfants ou aux personnes inexpertes.
- Ne pas utiliser l'appareil en présence de substances ou de vapeurs inflammables telles que l'alcool, les insecticides, l'essence, etc.
- La partie inférieure des pales doit se trouver à une hauteur égale ou supérieure à 2,30 m du sol (fig. 1) selon les normes en vigueur.
- Toute modification réalisée sur la fixation prédisposée en usine annulera la garantie et déchargera la société de toute responsabilité.



**Avertissement:** ce symbole indique la nécessité de quelques précautions pour la sécurité du produit

- Ne modifier l'appareil en aucune façon.
- Ne pas exposer l'appareil aux agents atmosphériques (pluie, soleil, etc.).
- Conserver une distance appropriée par rapport aux murs, objets, etc..
- Vérifier périodiquement que l'appareil est en bon état. En cas de défectuosité, ne pas utiliser l'appareil et contacter immédiatement un Service après-vente agréé Vortice.
- En cas de dysfonctionnement et/ou de panne, s'adresser immédiatement à un Service après-vente agréé Vortice et exiger, en cas de réparation, l'emploi de pièces détachées originales Vortice.
- Si l'appareil tombe ou reçoit des coups violents, le faire vérifier immédiatement auprès d'un Service après-vente agréé Vortice.
- L'installation de l'appareil doit être faite par du personnel professionnellement qualifié.
- L'installation électrique à laquelle l'appareil est

- branché doit être conforme aux normes en vigueur.
- L'appareil doit être correctement relié à une installation efficace de mise à la terre, comme prévu par les normes de sécurité électrique en vigueur. En cas de doute, demander un contrôle soigné de la part de personnel professionnellement qualifié.
- Brancher l'appareil sur le réseau/prise d'alimentation électrique seulement si la puissance de l'installation /de la prise est adaptée à la puissance maximale de l'appareil. Dans le cas contraire, s'adresser immédiatement à du personnel professionnellement qualifié.
- Pour son installation, prévoir un interrupteur omnipolaire dont la distance d'ouverture des contacts est supérieure ou égale à 3 mm.
- Couper l'interrupteur général de l'installation dans les cas suivants : a) dysfonctionnement ; b) pour procéder à un nettoyage extérieur ; c) lorsque l'appareil n'est pas utilisé pendant une longue période.

Bei dem von Ihnen erworbenen Produkt handelt es sich um einen Deckenventilator. Zusätzlich können ein Lampen-Kit mit Energiesparleuchten mit E27-Sockel und einer

maximalen Leistung von je 15W, ein Lampen-Kit mit Glühlampe mit E27-Sockel und einer maximalen Leistung von 150W und eine Infrarot-Fernbedienung installiert werden.

## **ACHTUNG - WICHTIGER HINWEIS**



**Achtung:** dieses Symbol zeigt Vorsichtsmaßnahmen zum Schutz des Benutzers an

- Dieses Gerät darf nur für den Verwendungszweck eingesetzt werden, der in der vorliegenden Anleitung angegeben ist.
- Nach dem Auspacken des Gerätes muss dessen Unversehrtheit überprüft werden: im Zweifelsfall unverzüglich qualifiziertes Fachpersonal oder eine von Vortice autorisierte Kundendienststelle aufsuchen. Das Verpackungsmaterial für Kinder und unzurechnungsfähige Personen unzugänglich aufbewahren.
- Wird das Gerät vom elektrischen Stromnetz getrennt und nicht mehr benutzt, muss es an einem Ort aufbewahrt werden, der für Kinder und unzurechnungsfähige Personen unzugänglich ist.
- Beim Einsatz von Elektrogeräten jeder Art müssen einige Grundregeln stets beachtet werden, darunter im einzelnen: a) die Geräte niemals mit nassen oder feuchten Händen berühren; b) die Geräte niemals berühren, wenn man barfüßig ist; c) die Geräte dürfen nicht durch Kinder oder unzurechnungsfähige Personen benutzt werden.
- Das Gerät nicht in der Nähe entflammbarer Substanzen oder Dämpfe wie Alkohol, Insektizide, Benzin usw. verwenden.
- Der untere Teil der Rotorblätter muss den geltenden Vorschriften entsprechend mindestens 2,30 m vom Fußboden entfernt sein (Abb.1).
- Jede Art von Veränderung am werkseitig angebrachten Anschluss setzt die Garantie außer Kraft. Der Hersteller haftet in diesem Fall nicht für eventuell entstehende Schäden.



**Wichtiger Hinweis:** dieses Symbol zeigt Vorsichtsmaßnahmen zum Schutz des Gerätes an

- Keine Änderungen am Gerät anbringen.
- Das Gerät keinen Witterungseinflüssen (Regen, Sonneneinstrahlung usw.) aussetzen.
- Einen angemessenen Abstand von Wänden, Gegenständen usw. einhalten.
- Den einwandfreien Zustand des Gerätes regelmäßig überprüfen. Bei festgestellten Mängeln das Gerät nicht benutzen und sofort eine von Vortice autorisierte Kundendienststelle aufsuchen.
- Bei Betriebsstörungen und/oder defektem Gerät sofort eine von Vortice autorisierte technische Kundendienststelle aufsuchen und für eine eventuelle Reparatur die Verwendung von Vortice-Originalersatzteilen verlangen.
- Fällt das Gerät hin oder wurde es starken Stößen ausgesetzt, muss es sofort bei einer von Vortice autorisierten technischen Kundendienststelle überprüft werden.
- Das Gerät darf nur von qualifiziertem Fachpersonal installiert werden.
- Die Elektroanlage, an die das Produkt angeschlossen ist, muss den geltenden Vorschriften entsprechen.
- Das Gerät muss, den geltenden Bestimmungen entsprechend, korrekt an eine Elektroanlage mit Erdung angeschlossen werden. Im Zweifelsfall ist eine genaue Kontrolle durch eine qualifizierte Fachkraft anzufordern.
- Das Produkt nur dann an das Stromnetz anschließen, wenn die Stromfestigkeit der Anlage/Steckdose für die maximale Leistung geeignet ist. Sollte dies nicht der Fall sein, ist sofort eine qualifizierte Fachkraft anzufordern.
- Bei der Installation ist ein allpoliger Schalter mit einer Kontaktöffnungsweite von mindestens 3 mm vorzusehen.
- Den Hauptschalter der Anlage in folgenden Fällen ausschalten: a) Auftreten einer Betriebsstörung; b) vor der Durchführung der Außenreinigung des Gerätes; c) wenn das Gerät über einen kurzen oder längeren Zeitraum nicht benutzt wird.

El producto que acaba de adquirir es un ventilador de techo.

También se puede instalar un kit de luz con lámparas de bajo consumo de 15 W cada una con casquillo

Edison E27 o un kit de luz con lámpara de incandescencia de 150 W con casquillo Edison E27 y mando a distancia por infrarrojos.

## ATENCIÓN - ADVERTENCIA



**Atención:** este símbolo indica precaución para evitar daños al usuario

- No emplear este producto con fines distintos a los previstos por este folleto.
- Tras desembalar el producto, comprobar que esté en perfecto estado y, en caso de duda, ponerse en contacto con un técnico cualificado o un Centro de Asistencia Técnica autorizado de Vortice. No dejar las partes del embalaje al alcance de niños o personas discapacitadas.
- Cuando se decida quitar el aparato, apagar el interruptor y desconectarlo de la instalación eléctrica. Guardarlo lejos del alcance de niños o personas discapacitadas.
- El empleo de todo tipo de aparato eléctrico comporta el cumplimiento de algunas reglas fundamentales, entre las que destacamos: a) no debe ser tocado con manos mojadas o húmedas b) no debe ser tocado con pies descalzos c) no debe ser empleado por niños o personas discapacitadas.
- No emplear el aparato en presencia de sustancias o vapores inflamables, como alcohol, insecticidas, gasolina, etc.
- La parte inferior de las aspas ha de estar a más de 2,30 m del suelo (fig. 1) como establecen las normas vigentes.
- Toda modificación de la conexión realizada en fábrica invalida la garantía y exime al fabricante de toda responsabilidad.



**Advertencia:** este símbolo indica precaución para evitar daños en el producto

- No aportar modificaciones de ningún tipo al producto.
- No dejar el aparato expuesto a los agentes atmosféricos (lluvia, sol, etc.).
- La instalación se ha de realizar a una distancia adecuada de paredes, objetos, etc.
- Inspeccionar el aparato para controlar que esté en perfecto estado; si no lo está, no utilizarlo y ponerse en contacto inmediatamente con un Centro de Asistencia Técnica autorizado de Vortice.
- Si el aparato no funciona correctamente o se avería, ponerse en contacto inmediatamente con un Centro de Asistencia Técnica autorizado de Vortice. En caso de reparación, solicitar recambios originales Vortice.
- Si el aparato se cae o recibe fuertes golpes, llevarlo inmediatamente a un Centro de Asistencia Técnica autorizado para que comprueben su funcionamiento.
- El aparato debe ser instalado por personal profesional calificado.
- La instalación eléctrica a la cual está conectado el producto debe ser conforme con las normas vigentes.
- El aparato se ha de conectar a una toma de tierra eficiente como establecen las normas vigentes de seguridad eléctrica. En caso de duda, ponerse en contacto con personal profesional calificado para que controle la instalación.
- Conectar el aparato a la red de alimentación eléctrica o a una toma de corriente sólo si la capacidad de la instalación o la toma es adecuada a su potencia máxima. Si no lo son, ponerse en contacto inmediatamente con personal profesional calificado.
- En el momento de la instalación hay que prever un interruptor omnipolar con distancia de abertura entre los contactos igual o superior a 3 mm.
- Apagar el interruptor general de la instalación: a) en caso de funcionamiento anómalo; b) antes de limpiar el aparato por fuera; c) si el aparato no va a ser utilizado durante periodos de tiempo breves o prolongados.



Het door u aangeschafte product is een plafondventilator.  
U kunt er desgewenst een extra lichtkit met spaarlampjes op installeren met Edison

E27-aansluiting, maximumvermogen 15 W elk, of een lichtkit met gloeilamp Edison E27-aansluiting, maximumvermogen 150 W en een infrarood afstandsbediening.

## LET OP - WAARSCHUWING



**Let op:** dit symbool markeert voorzorgsmaatregelen ter voorkoming van risico's voor de gebruiker

- Gebruik dit product niet voor andere doeleinden dan de in deze handleiding aangegeven toepassingen.
- Controleer na het verpakkingsmateriaal te hebben verwijderd of het product compleet en onbeschadigd is. Wend u in geval van twijfel meteen tot een gekwalificeerde monteur of een erkend Vortice servicecentrum. Houd het verpakkingsmateriaal buiten het bereik van kinderen en ontoerekeningsvatbare personen.
- Berg het apparaat op buiten bereik van kinderen en ondeskundigen wanneer u besluit om het niet meer te gebruiken en de stekker uit het stopcontact haalt.
- Bij het gebruik van elektrische apparaten moeten enige basisregels in acht genomen worden en wel:  
a) raak het apparaat niet aan met vochtige of natte handen; b) raak het apparaat nooit aan als u op blote voeten loopt; c) zorg ervoor dat het apparaat niet wordt gebruikt door kinderen en ontoerekeningsvatbare personen.
- Gebruik het apparaat niet in aanwezigheid van ontvlambare stoffen of dampen, zoals alcohol, insecticiden, benzine, enz.
- Het onderste deel van de bladen moet zich volgens de wettelijke normen minimaal op 2,30 m van de grond bevinden (fig.1).
- Elke wijziging in de door de fabriek geleverde bevestiging leidt tot verval van de garantie en vrijwaart de fabriek van elke verantwoordelijkheid voor het apparaat.



**Waarschuwing:** dit symbool markeert voorzorgsmaatregelen ter voorkoming van risico's voor de gebruiker

- Breng geen veranderingen, van welke aard ook, in het product aan.
- Zorg ervoor dat het apparaat niet aan de weersomstandigheden wordt blootgesteld (regen, zon, enz.).
- Neem een behoorlijke afstand tot wanden, voorwerpen enz. in acht.
- Controleer regelmatig of het apparaat nog intact is. Indien het apparaat beschadigd is, gebruik het dan niet en neem meteen contact op met een erkend Vortice Servicecentrum.
- Neem in geval van een gebrekkige werking van en/of storing in het apparaat meteen contact op met een erkend Vortice Servicecentrum, en vraag er altijd om dat bij eventuele reparaties originele Vortice onderdelen worden gebruikt.
- Als het apparaat valt of een harde klap krijgt, laat het dan onmiddellijk controleren bij een erkend Vortice Servicecentrum.
- Laat het apparaat door een vakman installeren.
- Het elektriciteitsnet waarop het apparaat is aangesloten moet voldoen aan de geldende regelgeving.
- Het apparaat moet geaard worden geïnstalleerd, conform de geldende wettelijke veiligheidsvoorschriften. Vraag in geval van twijfel om controle door een vakman.
- Sluit het apparaat alleen aan op het elektriciteitsnet/stopcontact aan indien de stroomsterkte van het elektriciteitsnet/ stopcontact geschikt is voor het maximum vermogen van het apparaat. Is dat niet het geval, raadpleeg dan meteen een vakman.
- Bij de installatie dient u gebruik te maken van een meerpolige schakelaar met een afstand tussen de contactpunten van minstens 3 mm.
- Schakel de hoofdschakelaar van de installatie uit als u: a) merkt dat het apparaat onregelmatig of niet naar behoren functioneert; b) wanneer u het apparaat aan de buitenkant wilt reinigen; c) wanneer u het apparaat kortere of langere tijd niet wilt gebruiken.

Produkten som du har förvärvat är en takfläkt. Den kan kompletteras med en belysningsatts för lågenergilampor med Edison E27 sockel och en max

effekt vardera på 15W eller en belysningsatts för glödlampor med Edison E27 sockel med en max effekt på 150W och en fjärrkontroll med infrarött ljus.

## VARNING - OBSERVERA



**Varning:** Denna symbol anger att försiktighet krävs för att förhindra personskador.

- Använd aldrig denna apparat för annat bruk än det som anges i detta häfte.
- Ta ut apparaten ur emballaget och kontrollera att den är i fullgott skick. Vid tveksamhet, kontakta genast en behörig fackman eller en serviceverkstad som auktoriserats av Vortice. Lämna aldrig delar av emballaget inom räckhåll för barn eller personer utan lämplig kompetens.
- Skilj apparaten från elnätet och placera den på en plats där den är oåtkomlig för barn och personer utan lämplig kompetens när den inte ska användas längre.
- Vid användning av elektriska apparater måste vissa grundläggande regler följas, bland annat: a) Vidrör inte apparaten med våta eller fuktiga händer. b) Använd inte apparaten om Du är barfota. c) Låt inte barn eller andra personer utan lämplig kompetens använda apparaten.
- Använd inte apparaten i närheten av brandfarliga ämnen eller ångor, t.ex. alkohol, insektsmedel och bensin etc.
- De undre delarna av fläktbladen måste vara på en höjd lika med eller högre än 2,30 m från golvet (fig. 1) enligt gällande normer.
- Varje ändring som utförs på kontakten förberedd från fabriken gör garantin ogiltig och fabriken fransäger sig allt eventuellt ansvar.



**Observera:** Denna symbol anger att försiktighet krävs för att förhindra skador på produkten.

- Gör inga ändringar av något slag på apparaten.
- Utsätt inte apparaten för vädrets inverkan, exempelvis för regn, sol eller dylikt.
- Bibehåll ett lämpligt avstånd från väggar, föremål, etc.
- Inspektera apparaten regelbundet och kontrollera att den är i fullgott skick. Om fel av någon typ upptäcks får apparaten inte användas. Kontakta genast en serviceverkstad som auktoriserats av Vortice.
- Om apparaten inte fungerar som den ska eller går sönder, kontakta omgående en serviceverkstad som auktoriserats av Vortice. Begär att originalreservdelar från Vortice används om det blir aktuellt med en reparation.
- Om apparaten faller eller utsätts för slag eller stötar måste den genast kontrolleras av en serviceverkstad som auktoriserats av Vortice.
- Installationen av apparaten måste göras av en behörig fackman.
- Elsystemet till vilket apparaten är ansluten skall uppfylla kraven i gällande bestämmelser.
- Takfläkten måste vara korrekt ansluten till ett effektivt jordat system, såsom förutses av gällande elektriska säkerhetsnormer. Vid tveksamhet, begär en noggrann kontroll av en behörig fackman.
- Anslut apparaten till elnätet endast om elnätet är avpassat för apparatens maximala effekt. Om så inte är fallet, kontakta omgående en behörig fackman.
- För installationen krävs en allpolig strömbrytare med ett kontaktavstånd på minst 3 mm.
- Stäng av strömmen med huvudströmbrytaren i följande fall: a) när en funktionsstörning konstaterats; b) i samband med underhåll, när apparatens utsida skall rengöras; c) när apparaten inte skall användas under kortare eller längre perioder.

القصوى 15 واط لكل منها أو مجموعة الإنارة بالمصباح المتوهج (Edison E27) التي تبلغ طاقتها القصوى 150 واط مع جهاز تحكم عن بعد يعمل بالأشعة تحت الحمراء.

إن الجهاز الذي وقع إختيارك عليه هو جهاز مروحة للسقف. يمكن تركيب هذا الجهاز مضافاً لمجموعة الإنارة التي تعمل بمصباح توفير الطاقة (Edison E27) والذي تبلغ طاقته

## تنبيه. تحذير



تنبيه: هذا الرمز يشير إلى إحتياجات يجب اتخاذها لتفادي إصابة المستخدم بأضرار.

- عدم لمس حافي القدمين: (ج) يجب عدم استخدامه من قبل الأطفال أو القاصرين.
- لا تستخدم الجهاز في حال وجود عناصر أو أبخرة إشتعالية مثل الكحول أو مبيدات الحشرات والبنزين، الخ..
- يجب تركيب الجهاز بحيث يكون الجزء الأسفل من المروحة على ارتفاع لا يقل عن 2,30 م عن الأرض التي تطئ عليها القدم (الرسم 1) وذلك حسب ما تنص عليه اللوائح.
- أي تعديل على الأجزاء المركبة في المصنع، يجعل الضمان لاغياً ويخلي طرفنا من مسؤولية النتائج المترتبة.

- لا تستعمل هذا المنتج لغرض يختلف عما هو محدد في هذا الكتيب.
- بعد إخراج المنتج من صندوق التغليف، تأكد من خلوه من الأضرار. في حال الشك قم بمراجعة فني متخصص في هذه الأجهزة أو إتصل بأحد مراكز الصيانة الفنية المرخصة من قبل Vortice. لا تترك أجزاء من مواد التغليف في متناول الأطفال أو القاصرين.
- يجب إبعاد الجهاز، عن متناول الأطفال أو القاصرين، عندما تقرر عدم استخدامه وقطع التيار الكهربائي عنه.
- إن استعمال أي جهاز كهربائي يتطلب مراعاة بعض القواعد الأساسية، من بينها (أ) عدم لمسه بأيدي مبللة أو رطبة: (ب)



تحذير: هذا الرمز يدل على ضرورة الإلتباه لتجنب إلحاق الضرر بالجهاز.

- يجب أن تكون التوصيلات الكهربائية للجهاز مطابقة للقوانين السارية.
- يجب توصيل الجهاز بشبكة مؤرّضة بالشكل الصحيح، ومطابقة للشروط واللوائح المحلية السارية وفي حال الشك قم بالاتصال بفني مختص.
- يجب وصل الجهاز بشبكة التيار الكهربائي/ مقبس فقط إذا كانت طاقة التحمل في الشبكة/ المقبس مناسبة لعمل الجهاز في حالته القصوى. خلاف ذلك عليك مراجعة فني مختص.
- يجب توصيل الجهاز بمفتاح قاطع وحيد القطب بفتحة تماس تساوي أو تزيد عن 3 مم.
- أطفئ مفتاح تيار الجهاز عندما: (أ) يبدو أداء الجهاز غير طبيعي: (ب) إذا قررت عمل صيانة أو تنظيف خارجي للجهاز: (ج) في حال عدم استعمال الجهاز لفترات زمنية قصيرة أو طويلة.

- لا تقم بإجراء أي تعديلات مهما كانت على هذا الجهاز.
- لا تترك الجهاز معرضاً للعوامل الجوية (مطر، شمس الخ).
- يجب ترك مسافة مناسبة عن الجدران، أو الأشياء.
- أفحص الجهاز بالنظر ولغترات منتظمة للتأكد من سلامته. في حال العثور على عيوب أوخلل، لا تستخدم الجهاز وراجع فوراً مركز Vortice للصيانة.
- في حال الأداء السيئ للجهاز و/أو العطل، قم على الفور بالاتصال بأحد مراكز صيانة Vortice واطلب، عند التصليح، استخدام قطع الغيار الأصلية.
- إذا سقط الجهاز أو أصيب بصدمة قوية، يجب التأكد من سلامته لدى مركز صيانة فنية معتمد.
- يجب أن يتم تركيب الجهاز من قبل فني مختص.

# INSTALLAZIONE

INSTALLATION  
INSTALLATION  
INSTALLATION  
INSTALACIÓN  
INSTALLATIE  
INSTALLATION

التركيب

- I dati elettrici della rete devono corrispondere a quelli riportati in targa A.
- Specifications for the power supply must correspond to the electrical data on data plate A
- Les données électriques du réseau doivent correspondre à celles qui sont mentionnées sur la plaque A.
- Die elektrischen Daten der Netzversorgung müssen den auf Schild A angegebenen Daten entsprechen.
- Los datos eléctricos de la red deben coincidir con los de la placa A.
- De elektrische gegevens van het lichtnet moeten overeenkomen met die van het merkplaatje A.
- Den aktuella nätspänningen skall motsvara de data som återges på apparatens märkskylt A.
- المعطيات الكهربائية للشبكة يجب أن تتوافق مع لوحة الجهاز A

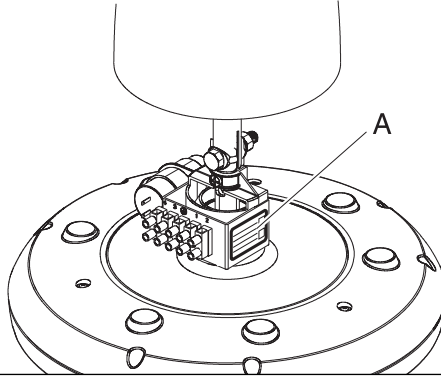

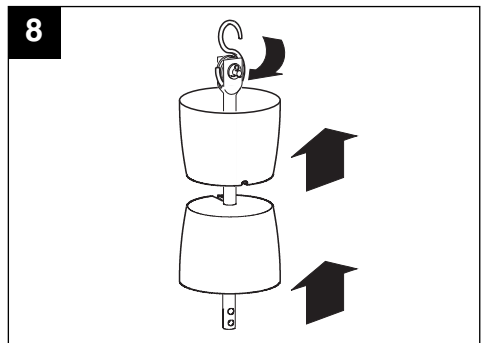
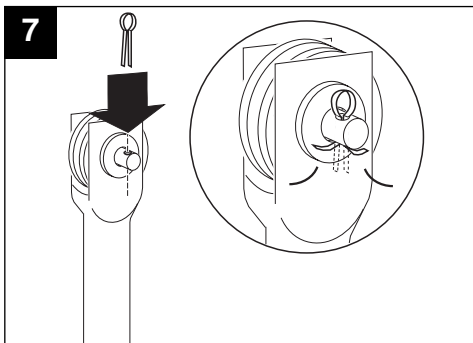
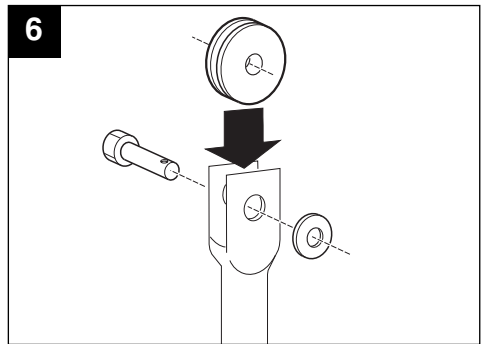
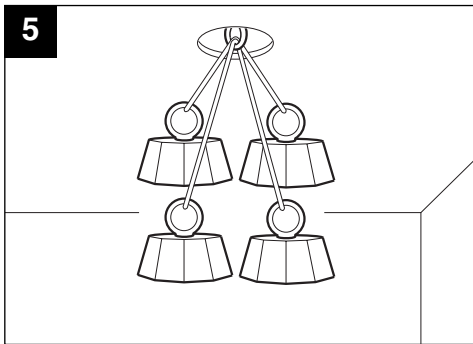
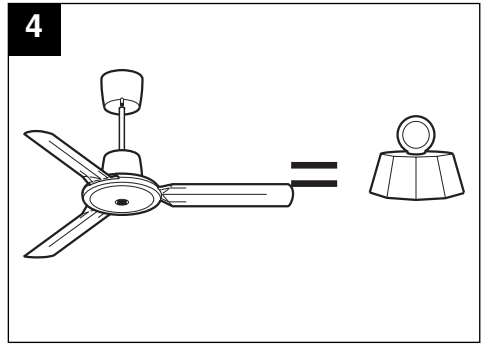
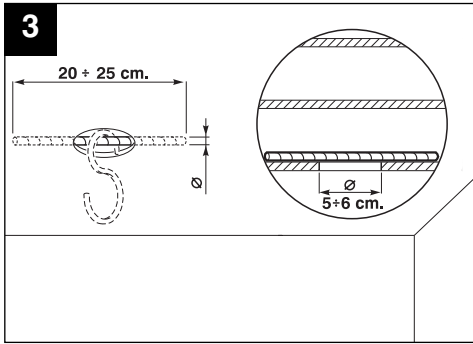
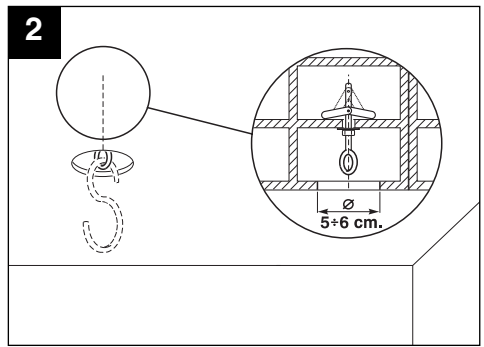
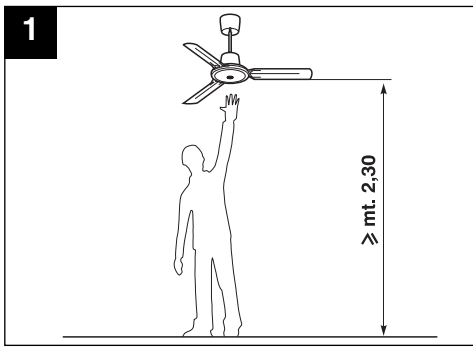

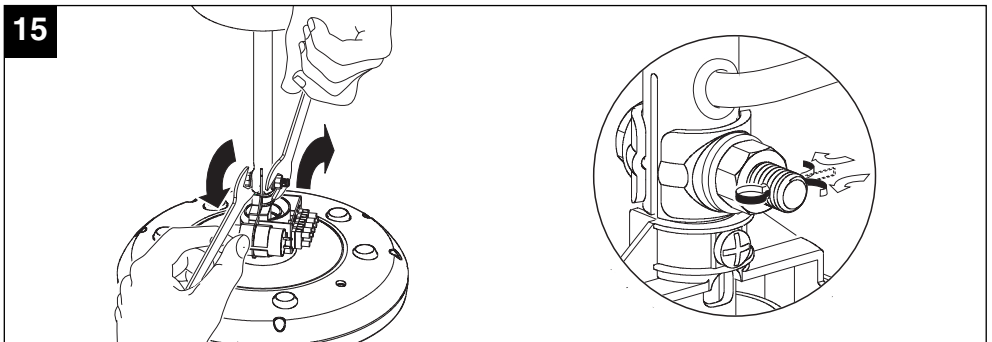
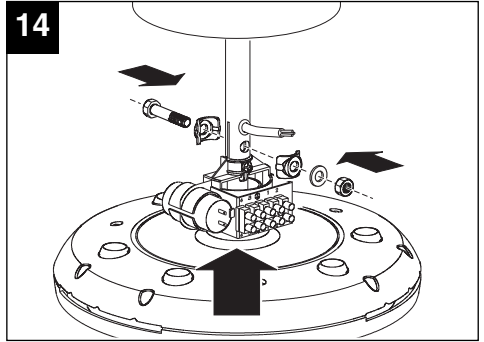
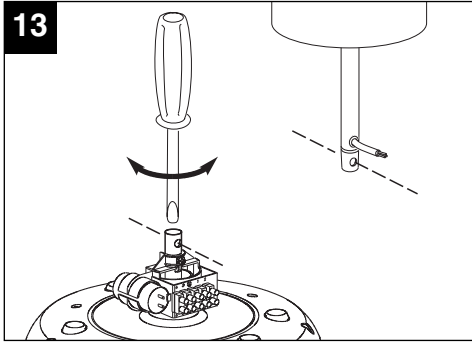
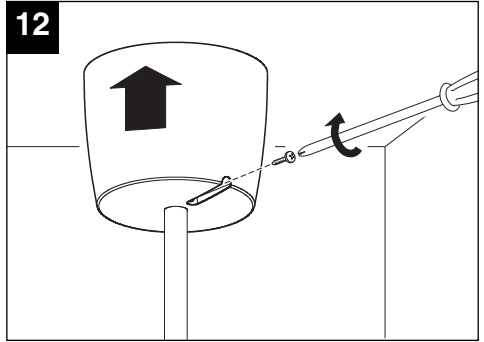
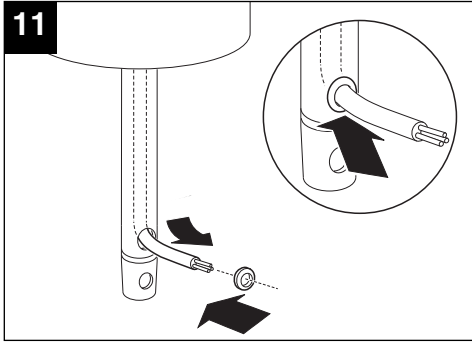
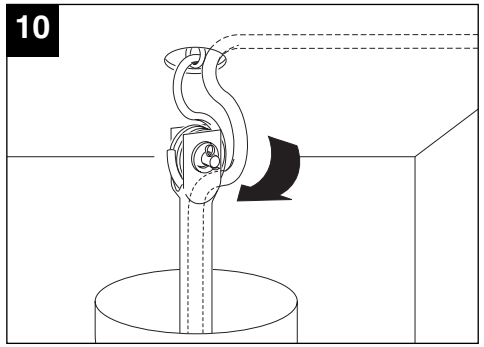
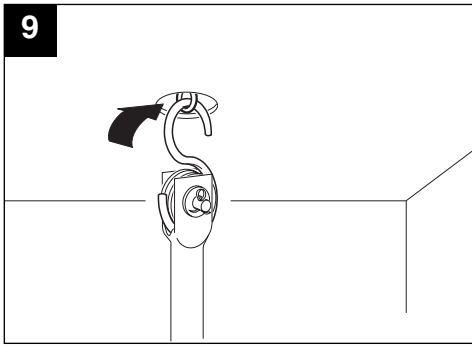

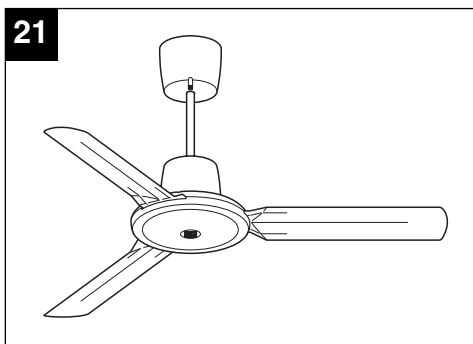
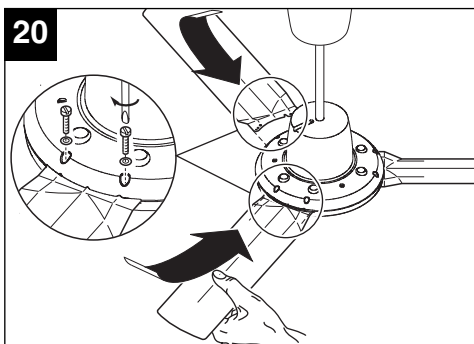
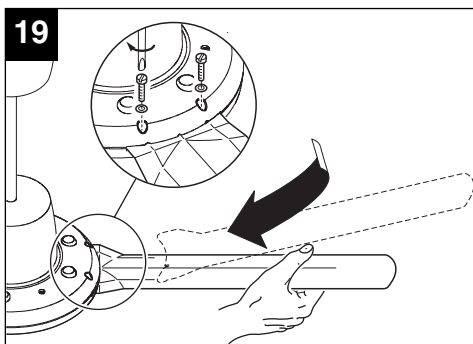
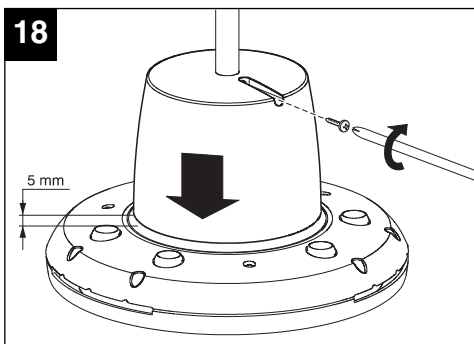
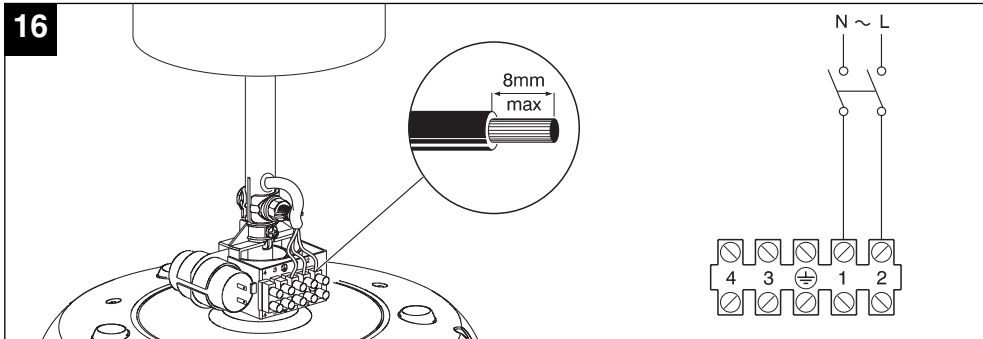

# MANUTENZIONE / PULIZIA

MAINTENANCE / CLEANING  
ENTRETIEN / NETTOYAGE  
WARTUNG / REINIGUNG  
MANTENIMIENTO / LIMPIEZA  
ONDERHOUD / REINIGING  
UNDERHÅLL / RENGÖRING

الصيانة / التنظيف

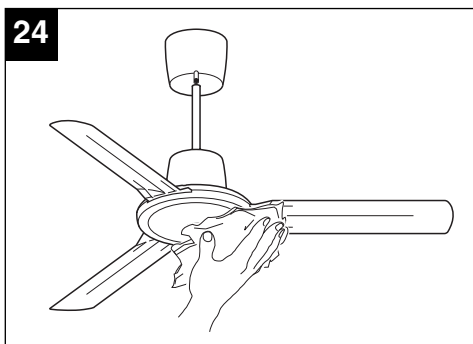
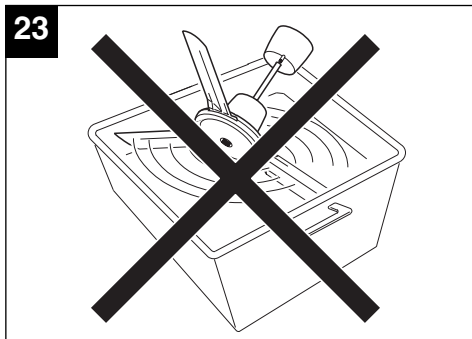
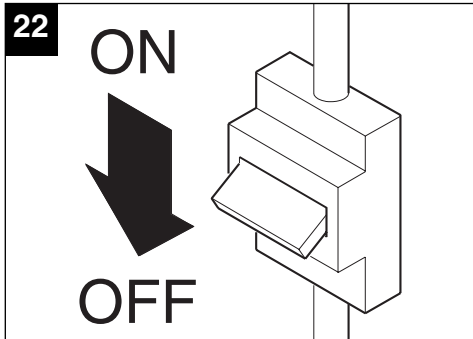



# ACCESSORI OPTIONAL

OPTIONAL ACCESSORIES  
ACCESSOIRES EN OPTION  
SONDERZUBERHÖR  
ACCESORIOS OPCIONALES  
OPTIONELE ACCESSOIRES  
EXTRA TILLBEHÖR

الملحقات الاختيارية

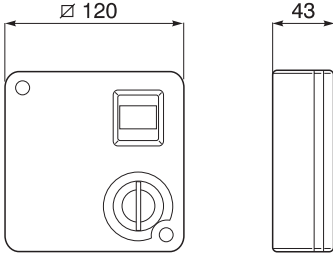

Cod. 12982

## SCNR/M

Regolatore di velocità elettronica non reversibile per regolare fino a 6 ventilatori da soffitto

Non-reversible electronic speed controller for use with up to 6 ceiling fans

Régulateur de vitesse électronique pour régler jusqu'à 6 ventilateurs de plafond sans fonctionnement réversible

Nicht umkehrbarer, externer, elektronischer Geschwindigkeitsregler zur Steuerung von bis zu 6 Deckenventilatoren

Regulador de velocidad electrónico no reversible para controlar hasta 6 ventiladores de techo

Niet-omkeerbare elektronische snelheidsregelaar om maximaal 6 plafondventilatoren te bedienen

Ej reversibel elektronisk hastighetsregulator för reglering av upp till 6 takfläktar

الليكتروني للسرعة غير عكوس لتنظيم سرعات المروحة السقفية حتى 6 مراحل

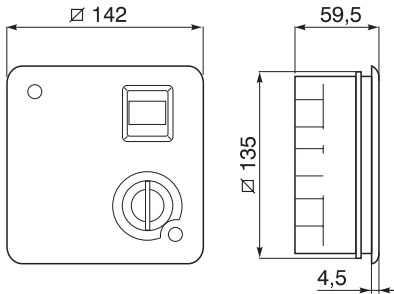

Cod. 12481

## KIT SCB

Kit per trasformare SCNR/M da esterno ad incasso

Kit for converting SCNR/M from surface to flush mounting

Kit pour transformer SCNR/M d'extérieur à encastrement

Satz für Einbau des SCNR/M

Kit para transformar SCNR/M de exterior a empotrado

Kit om SCNR/M te veranderen van extern naar inbouw

Ombyggnadssats för SCNR/M från utvändigt till inbyggd

مجموعة محوّل SCNR/M خارجي يركب في فجوة

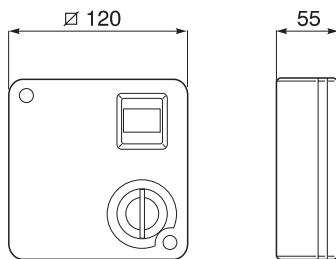

Cod. 12955

### SCNR5

Regolatore di velocità a 5 posizioni per ventilatori da soffitto senza luce

5 position speed controller for ceiling fans without light

Régulateur de vitesse à 5 positions pour ventilateurs de plafond sans lumière

Geschwindigkeitsregler mit 5 Stufen für Deckenventilatoren ohne Beleuchtung

Regulador de velocidad con 5 posiciones para ventiladores de techo sin luz

Snelheidsregelaar met 5 posities voor plafondventilatoren zonder verlichting

Hastighetsregulator med 5 lägen för takfläktar utan belysning

منظم سرعات ذو 5 أوضاع لمروحة سقفية بدون إنارة

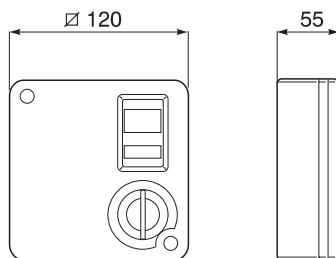

Cod. 12957

### SCNRL5

Regolatore di velocità a 5 posizioni per ventilatori da soffitto con luce

5 position speed controller for ceiling fans with light

Régulateur de vitesse à 5 positions pour ventilateurs de plafond avec lumière

Geschwindigkeitsregler mit 5 Stufen für Deckenventilatoren mit Beleuchtung

Regulador de velocidad con 5 posiciones para ventiladores de techo con luz

Snelheidsregelaar met 5 posities voor plafondventilatoren met verlichting

Hastighetsregulator med 5 lägen för takfläktar med belysning

منظم سرعات ذو 5 أوضاع لمروحة سقفية مع إنارة

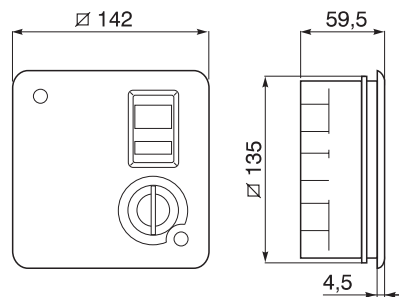

Cod. 22483

### KIT SCB5

Kit per trasformare SCNR5/ SCNR5L da esterno ad incasso

Kit for converting SCNR5/ SCNR5L from surface to flush mounting

Kit pour transformer SCNR5/ SCNR5L d'extérieur à encastrement

Satz für Einbau des SCNR5/ SCNR5L

Kit para transformar SCNR5/ SCNR5L de exterior a empotrado

Kit om SCNR5/ SCNR5L te veranderen van extern naar inbouw

Ombyggnadssats för SCNR5/ SCNR5L från utvändigt till inbyggd

مجموعة محوّل SCNR5/SCNR5L خارجي يركب في فجوة

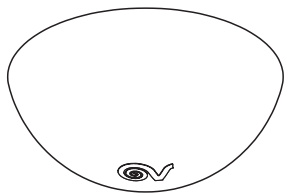
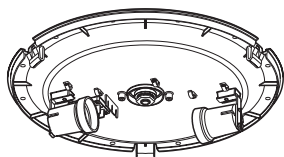

Cod. 22414

#### EVOLUTION LIGHT KIT ES

Kit luce con lampade a risparmio energetico

Light kit with energy saving bulbs

Kit éclairage avec ampoules à économie d'énergie

Lampen-Kit mit Energiesparleuchten

Kit para luz con lámparas de bajo consumo

Lichtkit met spaarlampen

Belysningssats med lågenergilampor

مجموعة إنارة مع مصباح توفير الطاقة

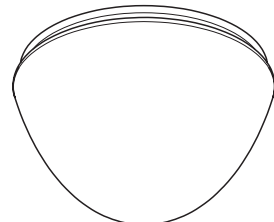
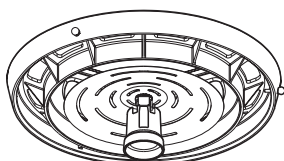

Cod. 22413

#### EVOLUTION LIGHT KIT

Kit luce con lampada ad incandescenza

Light kit with incandescent lamp bulb

Kit éclairage avec ampoule à incandescence

Beleuchtungssatz mit Glühlampe

Kit para luz con lámparas de incandescencia

Lichtkit met gloeilamp

Belysningssats med glödlampa

مجموعة إنارة مع مصباح متوهج

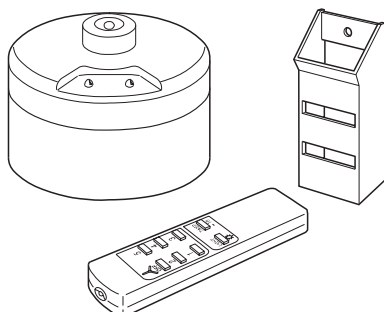

Cod. 22387

#### TELENORDIK 5T

Telecomando a raggi infrarossi

Infrared remote control

Télécommande à rayons infrarouges

Infrarot-Fernsteuerung

Mando a distancia por rayos infrarrojos

Infrarood afstandsbediening

Fjärrkontroll med infrarött ljus

مجموعة إنارة مع مصباح متوهج

Prima di richiedere l'intervento dell'assistenza tecnica, verificare le seguenti cause e rimedi.

<b>ANOMALIA</b>	<b>POSSIBILE CAUSA</b>	<b>VERIFICA/INTERVENTO</b>
<b>Apparecchio completamente spento.</b>	Mancanza di corrente.	Controllare l'interruttore generale dell'impianto o il collegamento elettrico errato.
<b>L'apparecchio non funziona regolarmente.</b>	Motore guasto.	Rivolgersi ad un Centro Assistenza Tecnico autorizzato Vortice.
<b>Il ventilatore oscilla eccessivamente.</b>	Pale montate non correttamente.	Verificare corretto montaggio.
	Pale piegate.	Sostituire il set completo di pale.
	Viti di ancoraggio pale non correttamente serrate (fig. 20).	Serrare adeguatamente tutte le 6 viti.
	Bullone di serraggio tubo portamotore non serrato (fig.15).	Serrare il dado.
<b>Sfregamento di parti in movimento.</b>	Calotta di copertura tocca sul motore (fig. 18).	Alzare la calotta di almeno 5 mm e serrare l'apposita vite.
	Sfregamento interno al motore.	Rivolgersi ad un Centro Assistenza autorizzato Vortice.

**TROUBLESHOOTING**

Before requesting technical assistance try solving the problem by referring to the following checklist.

<b>PROBLEM</b>	<b>POSSIBLE CAUSE</b>	<b>CORRECTIVE ACTION</b>
<b>Appliance completely inactive.</b>	No electrical power.	Check the electrical system main switch.
<b>Appliance does not run smoothly.</b>	Motor faulty.	Contact Vortice*.
<b>Fan wobbles excessively.</b>	Blades fitted incorrectly.	Check that blades are correctly fitted.
	Blades bent.	Fit a complete set of new blades.
	Blade fixing screws loose (fig. 20).	Fully tighten all 6 screws.
	Motor tube fixing bolt loose (fig.15).	Tighten the nut.
<b>Moving parts rubbing.</b>	The cover is touching the motor (fig. 18).	Raise the cover at least 5 mm and tighten the fixing screw.
	Rubbing inside motor.	Contact Vortice*.

\*(or an authorised Service Centre if you are outside the UK-Ireland territory)

Avant de demander l'intervention de l'assistance technique, contrôler les causes et les solutions possibles suivantes.

<b>ANOMALIE</b>	<b>CAUSE POSSIBLE</b>	<b>VERIFICATION/INTERVENTION</b>
<b>Kit complètement arrêté.</b>	Manque de courant.	Contrôler l'interrupteur général de l'installation ou vérifier la connexion électrique.
<b>L'appareil ne fonctionne pas bien.</b>	Moteur en panne.	S'adresser à un Service Après-Vente agréé Vortice.
<b>Le ventilateur oscille excessivement.</b>	Pales montées de manière incorrecte.	Vérifier le montage.
	Pales pliées.	Remplacer le jeu complet de pales.
	Vis d'ancrage pales incorrectement serrées (fig. 20).	Serrer les 6 vis.
	Boulon de fixation tube porte-moteur incorrectement serré (fig. 15).	Serrer le boulon.
<b>Frottement de pièces en mouvement.</b>	La calotte de couverture touche le moteur (fig. 18).	Soulever la calotte d'au moins 5 mm et serrer la vis spéciale.
	Frottement à l'intérieur du moteur.	S'adresser à un Service Après-vente agréé Vortice.

Vor Anforderung des Kundendienstes bitte zunächst die möglichen Störungsursachen und Abhilfemaßnahmen gemäß folgender Tabelle überprüfen

<b>STÖRUNG</b>	<b>MÖGLICHE URSACHE</b>	<b>ÜBERPRÜFUNG/EINGRIFF</b>
<b>Gerät funktioniert überhaupt nicht.</b>	Keine Stromversorgung.	Hauptschalter der Anlage überprüfen oder falscher elektrischer Anschluss.
<b>Gerät läuft nicht regelmäßig.</b>	Motorschaden	Eine autorisierte Vortice-Kundendienststelle aufsuchen.
<b>Der Ventilator schwingt übermäßig.</b>	Rotorblätter nicht korrekt montiert.	Korrekte Montage überprüfen.
	Rotorblätter verbogen.	Den kompletten Satz Rotorblätter ersetzen.
	Verankerungsschrauben nicht korrekt angezogen (Abb. 20).	Alle 6 Schrauben entsprechend anziehen.
	Ankerbolzen am Motorhalterungsrohr nicht angezogen (Abb. 15).	Mutter fest anziehen.
<b>Sich bewegende Komponenten streifen andere Teile.</b>	Abdeckungskappe berührt den Motor (Abb. 18).	Die Kappe mind. 5 mm anheben und die entsprechende Schraube fest anziehen.
	Streifen im Motorinneren.	Eine autorisierte Vortice-Kundendienststelle aufsuchen.

Antes de llamar al servicio de asistencia técnica, comprobar las siguientes causas y soluciones.

<b>ANOMALÍA</b>	<b>CAUSA POSIBLE</b>	<b>COMPROBACIÓN/SOLUCIÓN</b>
<b>Aparato completamente apagado.</b>	Falta de corriente.	Inspeccionar el interruptor general de la instalación o comprobar si la conexión eléctrica es correcta.
<b>El aparato no funciona de modo regular.</b>	Motor dañado.	Ponerse en contacto con un Centro de Asistencia Técnica autorizado de Vortice.
<b>El ventilador oscila en exceso.</b>	Montaje de las aspas incorrecto.	Controlar el montaje.
	Aspas dobladas.	Sustituir todas las aspas.
	Tornillos de anclaje de las aspas mal apretados (fig. 20).	Apretar los 6 tornillos.
	Perno de fijación del tubo portamotor mal apretado (fig. 15).	Apretar la tuerca.
<b>Rozamiento de partes en movimiento.</b>	La carcasa toca en el motor (fig. 18).	Levantar la carcasa unos 5 mm y apretar el tornillo.
	Rozamiento dentro del motor.	Ponerse en contacto con un Centro de Asistencia Técnica autorizado de Vortice.

**PROBLEMEN / OPLOSSINGEN**

Alvorens u tot de Servicedienst te wenden, moet u de volgende zaken controleren en eventueel verhelpen.

<b>PROBLEEM</b>	<b>MOGELIJKE OORZAAK</b>	<b>CONTROLE/INGREEP</b>
<b>Apparaat werkt niet.</b>	Geen stroom.	Controleer hoofdschakelaar installatie; misschien is een fout gemaakt met de aansluiting.
<b>Apparaat functioneert niet regelmatig.</b>	Motor defect.	Neem contact op met een erkend Vortice Servicecentrum.
<b>De ventilator schommelt buitensporig.</b>	Bladen niet goed gemonteerd.	Controleer montage.
	Bladen kromgetrokken.	Vervang de set bladen.
	Verankeringschroeven van bladen niet goed aangedraaid (fig. 20).	Draai alle 6 de schroeven goed aan.
	Sluitbout motorstang niet aangedraaid (fig.15).	Draai moer goed aan.
<b>Wrijving tussen bewegende delen.</b>	Afdekkapje raakt de motor (fig. 18).	Stel kapje minimaal 5 mm hoger en draai schroef ervan aan.
	Interne wrijving motor.	Neem contact op met een erkend Vortice Servicecentrum.

Innan teknisk service tillkallas, försök identifiera orsaken och åtgärda problemet på egen hand med hjälp av listan nedan.

STÖRNING	MÖJLIG ORSAK	KONTROLL/ÅTGÄRD
Apparat helt avstängd.	Strömavbrott.	Kontrollera systemets huvudströmbrytare eller om den elektriska anslutningen är felaktig.
Apparaten fungerar inte som den ska.	Motorfel.	Kontakta en serviceverkstad som auktoriserats av Vortice.
Fläkten svänger överdrivet mycket.	Fläktbladen fel monterade.	Kontrollera den rätta monteringen.
	Bladen böjda.	Byt hela bladsatsen.
	Skruvarna för bladens fastsättning inte rätt åtdragna. 20).	Dra åt alla 6 skruvarna.
	Fästbulten för motorhållareröret inte åtdragen (fig. 15).	Skruva åt muttern.
Skavning av delar i rörelse.	Skyddshöljet ligger emot motorn (fig. 18).	Lyft skyddshöljet minst 5 mm och dra åt den avsedda skruven.
	Skavning invändigt motorn.	Kontakta en serviceverkstad som auktoriserats av Vortice.

**مشاكل / الحلول**

قبل اللجوء الى تدخل مركز الصيانة الفنية، يجب عليكم التأكد من الأسباب المبينة أدناه و إتخاذ الإجراءات التالية:

نوعية العطل	الأسباب المحتملة	التأكد والإجراء اللازم
الجهاز مطلقاً تماماً	التيار الكهربائي مقطوع.	تفقد المفتاح القاطع العام للشبكة أو قد يكون التوصيل الكهربائي خطأ.
الجهاز لا يعمل بصورة طبيعية	المحرك متعطل.	راجع مركز الصيانة الفني المرخص من Vortice.
المروحة تتأرجح بصورة مبالغ فيها	شفرات المروحة مركبة بصورة خطأ.	تأكد من صحة التركيب.
	شفرات المروحة محنية.	بكل شفرات المروحة جميعها.
انزياح أجزاء متحركة	براغي الشفرات ليست محكمة التركيب (الرسم 20).	اضبط احكام البراغي الـ 6 بالصورة الصحيحة.
	صامولة التثبيت في عمود حمل الموتور غير محكمة (الرسم 15).	أحكم تركيب الصامولة.
	الغطاء يحتك بالموتور (الرسم 18).	ارفع الغطاء بمقدار 5 مم على الأقل ثم أحكم البرغي.
	احتكاك داخلي بالموتور.	راجع مركز الصيانة الفني المرخص من Vortice.



La Vortice S.p.A. si riserva di apportare tutte le varianti migliorative ai prodotti in corso di vendita.  
Vortice S.p.A. reserves the right to make improvements to products at any time and without prior notice.  
Vortice S.p.A. se réserve d'apporter tous changements susceptibles d'améliorer les produits en vente.  
Die Firma Vortice S.p.A. behält sich vor, alle eventuellen Verbesserungsänderungen an den Produkten des Verkaufsangebots vorzunehmen.  
Vortice S.p.A. se reserva el derecho de incorporar todas las mejoras necesarias a los productos en fase de venta.  
Vortice S.p.A. behoudt zich het recht voor aan de modellen uit haar catalogi alle verbeteringen aan te brengen die zij wenselijk acht.  
Vortice S.p.A. förbehåller sig rätten att göra förbättrande förändringar på produkterna som är till försäljning.  
تحفظ مؤسسة Vortice S.p.A. بحق إجراء كافة التعديلات التحسينية على منتجاتها المطروحة في الأسواق.