

Elektromontage Serie M

Montage électronique Série M

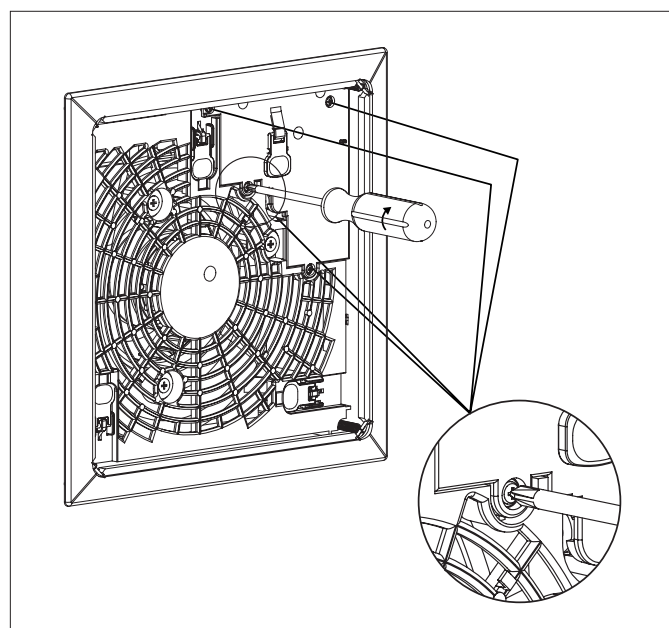
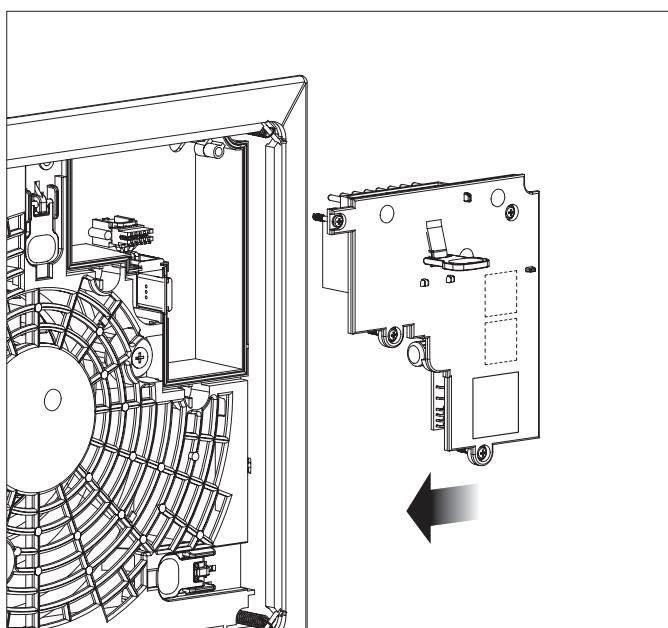
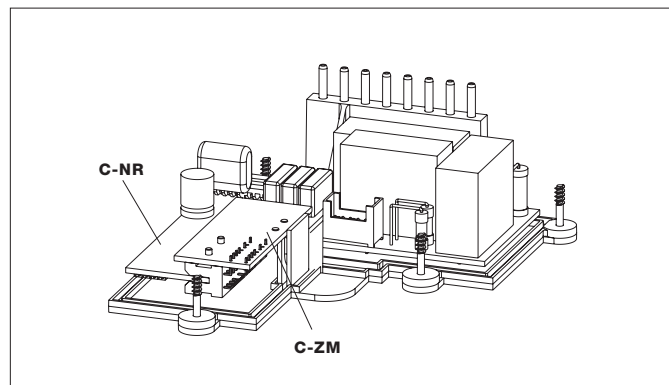
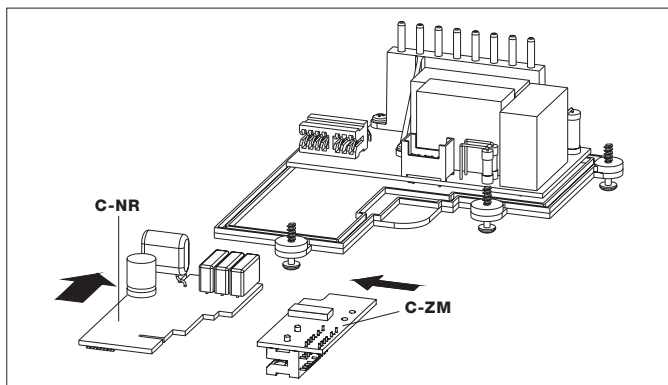
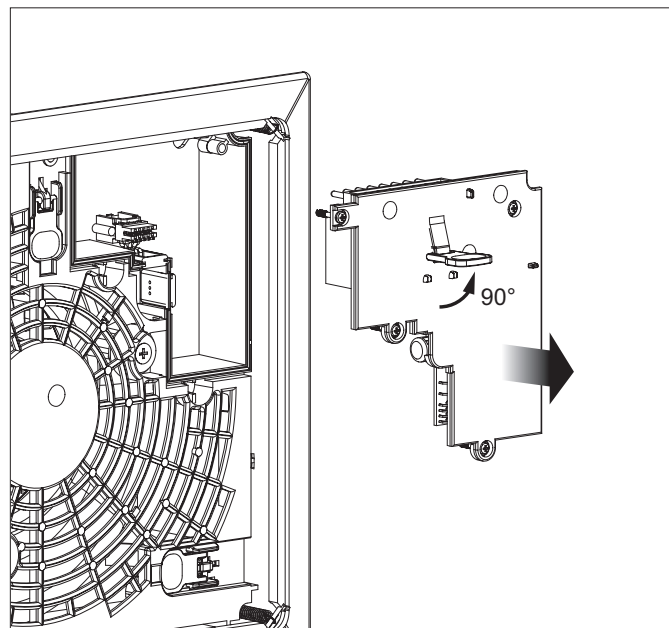
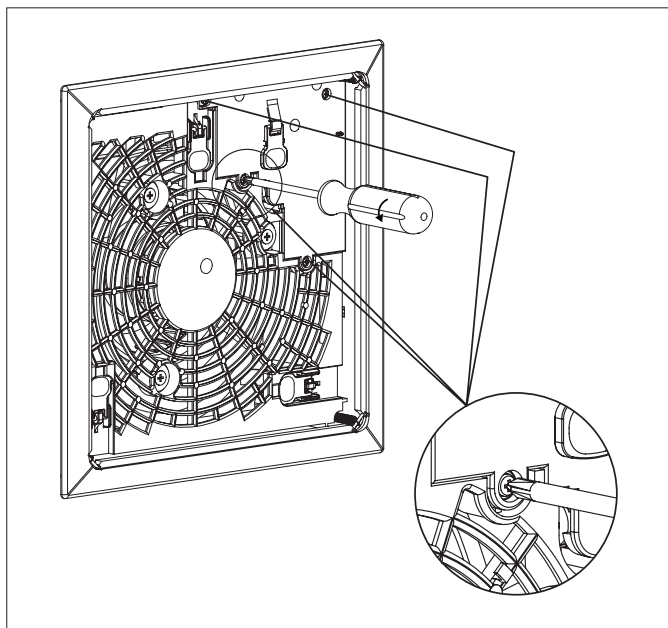

Montage-/Bedienungsanleitung Instructions de montage/de service

Zeitschalt-Modul C-ZM

Das steckbare Zeitschalt-Modul C-ZM ist für alle Limodor Ventilatoren der Serie M. Es bietet die Möglichkeit den Limodor Ventilator in Kombination mit dem Nachlauf-Modul C-NR gezielt ein- und auszuschalten. Im integrierten Jahreskalender lassen sich Schaltzeiten sowie die Betriebsdauer und Leistungsstufe beliebig programmieren.

Anwendung

Zur Entlüftung von Sanitärräumen, Archiven, Hotelzimmern, Ferienwohnungen u.ä. Auch bei Nicht-Benützung des Lichtschalters wird der Ventilator über die programmierte Zeitschaltuhr gesteuert.

Funktionsweise

Sämtliche Funktionen des Zeitschaltmoduls C-ZM können einfach mit den fünf Bedientasten eingestellt werden. Eine ausführliche Bedienungsanleitung liegt dem Produkt bei.



Die Elektronik dieser Zeitschaltuhr ist gegen Störeinflüsse weitgehend geschützt. Bei aussergewöhnlich hoher Störstrahlung lässt sich eine Beeinflussung jedoch nicht völlig ausschliessen.



Dieses Gerät enthält eine Batterie. Der Endverbraucher ist zur ordnungsgemässen Rückgabe des Moduls verpflichtet. Für die Elektrofachkraft besteht die Möglichkeit die Batterie zu entnehmen und das Modul und Batterie getrennt, sachgerecht zu entsorgen.

Module à minuterie C-ZM



Le module à minuterie enfichable est adaptable sur tous les ventilateurs Limodor de la série M. Il offre la possibilité, conjointement avec le module d'asservissement C-NR, de mettre, de manière ciblée, en service et hors service le ventilateur Limodor. Grâce au calendrier intégré, les temps de mises sous tension et hors tension, ainsi que la durée de service et le niveau de puissance, peuvent être librement programmés.

Utilisation

Pour la ventilation des espaces sanitaires, des locaux d'archivage, des chambres d'hôtel, des appartements de vacances, etc. Même si le commutateur d'éclairage n'est pas utilisé, le ventilateur sera commandé via le minuteur programmé.

Mode de fonctionnement

Les fonctions du module de minuterie électronique C-ZM peuvent être facilement réglées à l'aide des cinq touches de commande. Une notice d'utilisation détaillée est fournie avec le produit, ou peut être demandée ou directement téléchargée sur notre site internet.



L'électronique de cette minuterie est en grande partie protégée contre les influences du brouillage. Cependant, en cas de rayonnement parasite extrêmement élevé, les effets de celui-ci ne sont pas complètement exclus.



Cet appareil est équipé d'une batterie. Le consommateur final s'engage à se débarrasser du module en respectant les prescriptions réglementaires. Un électricien de métier peut retirer la batterie, séparer le module et la batterie afin de les éliminer de façon réglementaire.

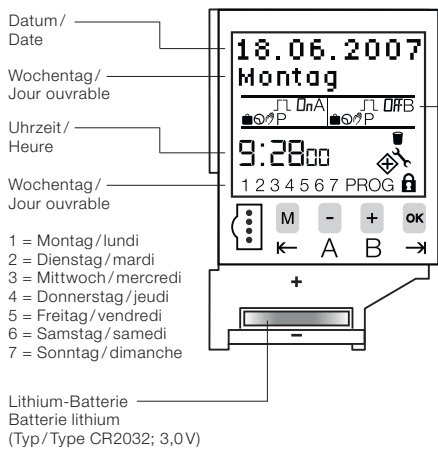

Lithium-Batterie
Batterie lithium
(Typ/Type CR2032; 3,0V)

Kanalart (A = Volllastbetrieb, B = Teillastbetrieb) /
Type de canal (A = fonct. à plein régime, B = fonct. partiel)

- = Kanal eingeschaltet (Programmierung EIN) / Canal marche
- = Kanal ausgeschaltet (Programmierung AUS) / Canal arrêté
- = Für das aktuelle Datum ist eine Ferien- oder Datums-Schaltung aktiv / Un programme vacances ou daté est activé pour la date actuelle
- = Aktueller Schaltzustand beruht auf programmierter Standardschaltzeit / Un programme vacances ou daté est activé pour la date actuelle
- = Akt. Schaltzustand beruht auf manueller Umschaltung des Programms und wird durch das gespeicherte Programm bei der nächsten Schaltzeit geändert / L'état actuel est issu d'une commutation manuelle. Cet état sera modifié par le programme à la prochaine commutation
- = Aktueller Schaltzustand beruht auf manueller Umschaltung und bleibt erhalten, bis manuell zurückgesetzt wird / L'état actuel est basé sur une commutation manuelle. Cet état sera modifié par la prochaine action manuelle

- 1...7 = Wochentage Montag ... Sonntag; im Programmier-Modus zeigen Unterstriche an, welche Wochentage aktiviert sind / Jours de semaine lundi ... dimanche; les jours soulignés sont activés
- = Aktueller Schaltzustand beruht auf einer Impuls-Schaltzeit / L'état actuel est issu d'une commutation par impulsion
- = Wird bei «Programm löschen» angezeigt / Ce symbole est visualisé s'il y a «effacement du programme»
- PROG = Menü «Programm» / Menu «Programme»
- = Menü «Einstellung» / Menu «Réglages»
- = Menü «Optionen» / Menu «Options»
- = Schaltuhr ist über PIN gesperrt; PIN-Eingabe erforderlich / L'interrupteur horaire est verrouillé; la connaissance du PIN est indispensable pour déverrouiller l'appareil

Technische Daten/Données techniques

Leistungsaufnahme/Puissance consommée	ca./environ. 1,5VA
Schaltfunktion/Fonction de commutation	On, Off
Speicherplätze/Espaces mémoire	46
Kürzester Schaltabstand/Plus court écart de commutation	1 min
Zeitbasis/Base de temps	Quarz

Gangreserve (bei 20°C)/Réserve de marche (à 20°C)	ca. 6 Jahre/ environ. 6 ans
Datenerhalt/Réception de données	unbegrenzt/illimitée
Genauigkeit (bei 20°C)/Exactitude (à 20°C)	± 1,5Sek pro Tag/ sec. par jour
Anzeige/Affichage	LCD/DEL
Zulässige Umgebungstemperatur/Température environnementale admissible	- 10°C bis/ jusqu'à +55°C

Anwendungsbereich

Das Zeitschaltmodul C-ZM ist eine programmierbare 2-Kanal-Zeitschaltuhr für die Lüfterserie M mit bis zu 46 Speicherplätze zur Ansteuerung der Voll-/Teillast. Für den Teillastbetrieb ist entweder eine 2- oder 3-stufige Lüfterserie einzusetzen.

Montage/Demontage/Bedienungshinweise

Das Zeitschaltmodul wird am Nachlaufmodul Serie C-NR aufgesteckt. Die Schaltuhr wird ohne Netzanschluss bedient! Bei der Programmierung ist drauf zu achten, dass sich die Zeiten von Kanal A und B nicht überschneiden. Hinweise zu Erstinbetriebnahme siehe unter Punkt D. Datum und Uhrzeit sind bereits ab Werk eingestellt. Die automatische Sommerzeitumstellung ist aktiviert. Beginn: Letzter Sonntag im März; Ende: Letzter Sonntag im Oktober Mittels einer JumperEinstellung (siehe Rückseite Modul) kann eine Vorrangschaltung ausgewählt werden.

Domaine d'application

Le module à minuterie C-ZM est une minuterie à 2 canaux programmable pour la série de ventilateurs M comportant jusqu'à 46 espaces mémoire pour l'activation de la charge totale/partielle. Pour le fonctionnement en charge partielle, utiliser une série de ventilateurs soit à 2 soit à 3 niveaux.

Montage / démontage / consignes d'utilisation

Le module de minuterie s'enfiche sur le module d'asservissement de série C-NR. La minuterie s'utilise sans raccordement au secteur! Lors de la programmation, veiller à ce que les temps des canaux A et B ne se chevauchent pas. Consignes de première mise en service, voir point D. La date et l'heure sont pré-réglés en usine. Le passage automatique à l'heure d'été est activé. Début: dernier dimanche de mars; fin: dernier dimanche d'octobre Moyennant un réglage de cavalier (voir arrière module), une priorité de commutation peut être sélectionnée.

Steckmöglichkeit des Jumpers/Possibilité d'enfichage du cavalier

Stellung 1-2/Position 1-2	Schalteingang hat Vorrang vor Uhrbetrieb (Standardeinstellung)/L'entrée de commutation est prioritaire par rapport au fonctionnement de la minuterie (réglage standard)
Stellung 2-3/Position 2-3	programmierter bzw. permanenter Uhrbetrieb hat Vorrang/Le fonctionnement de la minuterie programmé ou permanent est prioritaire

Wartung/Pflege

Das Zeitschaltmodul C-ZM ist wartungsfrei.

Maintenance / entretien

Le module de minuterie C-ZM n'exige pas de maintenance.

Erstbetriebnahme

1. Gangreserve (ohne Netz), «OK» Taste für eine Sekunde betätigen. Das Display schaltet ein
2. Die Schaltuhr ist mit dem aktuellen Datum, der Uhrzeit und europäischer Sommerzeitregelung eingestellt
3. Stellen Sie die gewünschte Sprache mit der Taste «→» oder «+» ein
4. Datum, der Uhrzeit und Sommerzeitregelung falls nötig mit Taste «→» oder «+» ändern und mit Taste «OK» bestätigen

Première mise en service

1. Réserve de marche (sans réseau), appuyer sur la touche «OK» pendant une seconde. L'écran s'allume
2. La minuterie est réglée avec la date actuelle, l'heure et le réglage de l'heure d'été européenne
3. Réglez la langue souhaitée avec la touche «→» ou «+»
4. Modifier si nécessaire la date, l'heure et le réglage de l'heure d'été avec la touche «→» ou «+» et confirmer avec la touche «OK»



Mit der Taste «M» gelangen Sie in der Programmierung immer einen Schritt/Menüpunkt oder Ebene zurück



Avec la touche «M», vous reculez toujours d'une étape/option ou niveau dans la programmation

Tastenfunktionen/Fonction des touches

M	Wechsel von Automatik-Modus in den Eingabe-Modus oder Zurückfunktion (Ebene zurück)/ Passage du mode automatique au mode entrée de données ou Fonction un pas en arrière
-	Eingabe-Modus: Auswahlmöglichkeit zwischen verschiedenen Optionen oder Veränderung der blinkenden Stelle.
+	Mode entrée de données: Sélection de plusieurs options ou déplacement de la position clignotante
A	Automatik-Modus: Ein- oder Ausschalten eines Kanals bis zur nächsten programmierten Schaltzeit oder Tastendruck > 3 sek. = Perma-nentschaltung
B	Mode automatique: Marche/arrêt d'un canal jusqu'à la prochaine commutation programmée ou Touche actionnée > 3 secondes = état permanent
OK	Aktivierung der Schaltuhr durch Betätigen > 1 Sekunde (ohne Netzspannung) oder Bestätigung der Auswahl oder der Programmierung (eine Ebene tiefer). Activer l'interrupteur en actionnant la touche > 1 seconde (appareil hors-tension) ou valider la sélection ou la programmation
←	

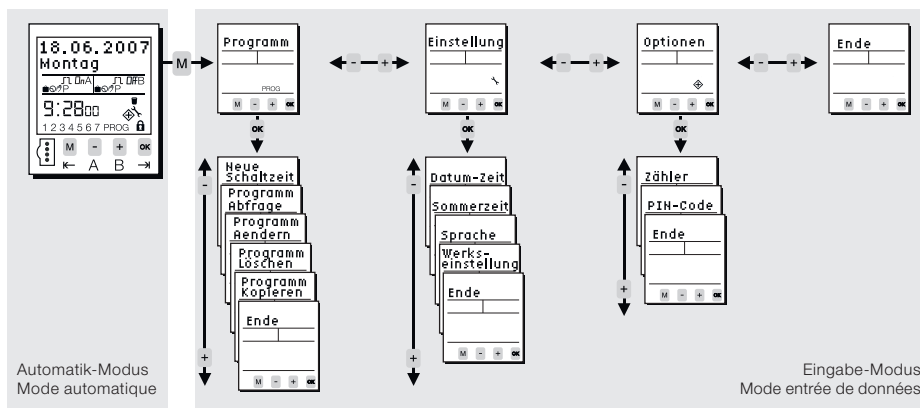

Kanal manuell ON/OFF

Durch Druck der Taste «A» bzw. «B» kann der Kanal manuell zugeschaltete werden. Diese manuelle Schaltung wird durch das Hand-Symbol im Display angezeigt und bleibt bis zur nächsten programmierten Schaltung gültig.

Kanal permanent (P)

Permanentschaltung durch 3-Sek.-Druck auf die entsprechende Kanaltaste . Kanal ist dauernd an bzw. dauernd aus. Schaltzustand bleibt bis zur erneuten manuellen Umschaltung (3-Sek.-Druck) erhalten.

Canal ON/OFF

Actionner les touches «A» ou «B» pour provoquer une commutation manuelle des canaux correspondants. Cette action est symbolisée par la main, qui reste visualisée jusqu'à la prochaine commutation programmée.

Commutation permanente (P)

La commutation est permanente en actionnant pendant trois secondes la touche du canal correspondant. L'état de la sortie (contact fermé ou contact ouvert) est maintenu jusqu'à une nouvelle commutation manuelle (trois secondes sur la touche)

Beispiel einer Programmierung / Exemple de programmation

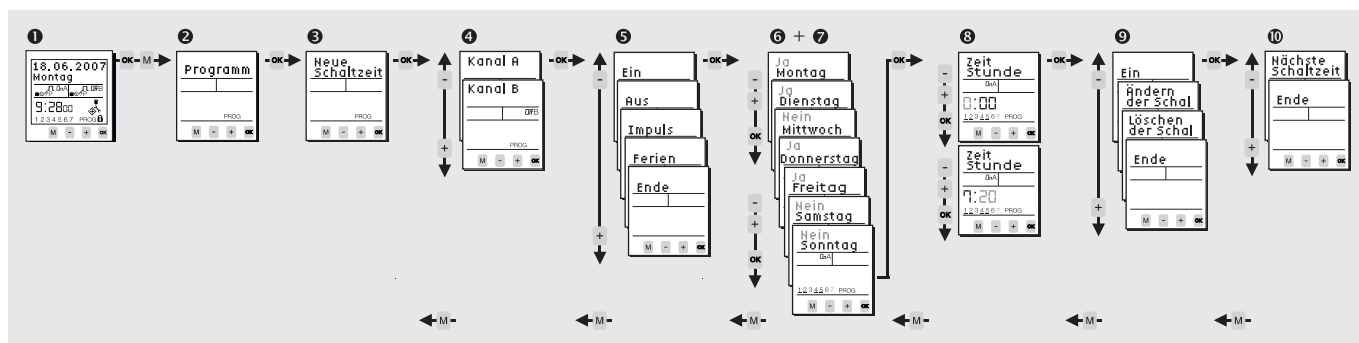

1. Taste «OK» für 1 Sekunde drücken, Taste «M» drücken (Eingabe-Modus)
2. Menü «Programm» mit Taste «OK» bestätigen
3. Ebene «Neue Schaltzeiten» mit «OK» bestätigen
4. Kanal «A» oder «B» mit Taste «←» oder «→» auswählen und mit «OK» bestätigen.
5. Kanalfunktion «Ein» oder «Aus» mit «←» oder «→» auswählen und mit «OK» bestätigen
6. In dieser Ebene müssen Sie anhand der -Tasten für jeden Wochentag wählen, ob geschaltet wird «Ja» oder ob nicht geschaltet wird «Nein». Bestätigen Sie jeweils Ihre Auswahl mit «OK».
7. Startzeitpunkt «Stunde» und «Minute» mit Taste «←» oder «→» bestimmen und mit Taste «OK» bestätigen
8. Kontrollabfrage: Ist die blinkende Schaltzeit-Zusammenfassung richtig, bestätigen Sie die Abfrage mit der Taste «OK». Mit «←» und «→» stehen weitere Optionen (Ändern/Löschen/Ende) zur Verfügung.
9. Möchten Sie die Programmierung fortsetzen, bestätigen Sie «nächste Schaltzeit» mit «OK». Möchten Sie die Programmierungen beenden, wechseln Sie mit den Tasten «←» oder «→» zum Menüpunkt «Ende» und drücken Sie «OK».

1. Actionner la touche «OK» pendant une seconde. Actionner la touche «M» pour accéder au niveau entrée de données
2. Valider «Programme» avec la touche «OK»
3. Activer «nouveau programme» avec la touche «OK»
4. Sélectionner à l'aide des touches «←» ou «→» le canal souhaité et valider avec «OK»
5. Pour réaliser une commutation normale sélectionner avec les touches «←» ou «→» le menu «marche» ou «arrêt» et valider le choix avec «OK»
6. A cette étape vous pouvez/devez confirmer à l'aide des touches «←» ou «→» et pour chaque jour de semaine si une commutation est souhaitée «Oui» ou non souhaitée «Non». Valider avec «OK»
7. Réglage de l'heure «←» ou «→» suivit de «OK» et des minutes «←» ou «→» suivit de «OK»
8. Vérification: Si le contenu clignotant est correct, valider les données avec la touche «OK». La touche «←» ou «→» offre plusieurs options (modifier/effacer/fin).
9. Pour continuer la programmation confirmer «prochaine heure de commutation» avec «OK». Pour terminer la programmation passer au point «fin» en utilisant «←» ou «→» et valider avec «OK».

Zur weiteren Programmierung (z.B. Ausschaltzeitpunkt für ausgewählten Kanal), Schritte 4 bis 9 wiederholen.

Pour la suite de la programmation (p. ex. heure d'arrêt pour canal sélectionné), répéter les étapes 4 à 9.

Programmierung löschen

Die Löschung einer Zeit kann unter dem Menüpunkt «Programm», Ebene «Programm Löschen» vorgenommen werden. Für eine Laufzeit mit einem bestimmten Kanal sind immer zwei Zeiten zu löschen («ON»/«OFF»).

Effacer la programmation

L'effacement d'un temps peut être effectué sous l'option «Programme», niveau «Effacer programme». Pour un délai avec un canal déterminé, il y a toujours deux temps à effacer («ON» / «OFF»).

Programmierung ändern

Die Änderung einer programmierten Zeit kann unter dem Menüpunkt «Programm», Ebene «Programm ändern» vorgenommen werden.

Modifier la programmation

La modification d'un temps programmé peut être effectuée sous l'option «Programme», niveau «Modifier programme».