

Libretto d'istruzioni
Instruction booklet
Notice d'emploi et d'entretien
Betriebsanleitung
Manual de instrucciones
Manual de instruções
Gebruiksaanwijzing
Instruktionshäfte
Instrukcja

Használati utasítás
Uživatelská příručka
Manual de instruțiuni
Upute za uporabu
Kullanım kılavuzu
Εγχειρίδιο οδηγιών
Инструкции по эксплуатации
كتيب التعليمات
说明手册



CA - CA Q

Centrifugo assiale - Centrifugal in-line - Centrifuge axial - Axialer Zentrifugalabluftventilator - Centrifugo axial - Centrifugo axial - Axiale Centrifuge - Axialcentrifug - Odśrodkowy osiowy - Tengelyes elszívó centrifuga - Odstředivý ventilátor s axiálním výfukem - Centrifugal axial - Centrifugalni osovinski - Eksenel santrifüj - Φυγόκεντρος αξονικός - Осевая центрифуга - طرد مركزي محوري - 轴流离心风机

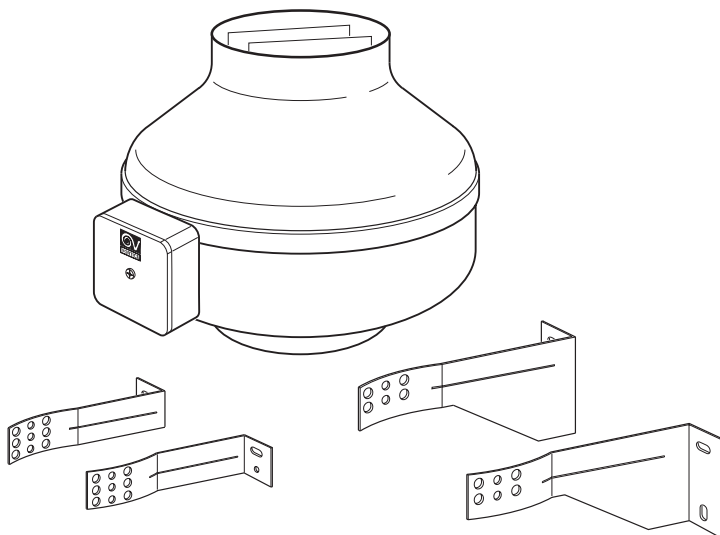

CA 100 - CA 125 - CA 150
CA 100 Q - CA 125 Q - CA 150 Q

CA 160 - CA 200 - CA 250 - CA 315
CA 160 Q - CA 200 Q - CA 250 Q - CA 315 Q

MADE IN ITALY COD. 5.371.084.180

26/05/2005

VORTICE LIMITED
Beeches House - Eastern Avenue
Burton on Trent
DE13 0BB
Tel. (+44) 1283-492949
Fax (+44) 1283-544121
UNITED KINGDOM

VORTICE FRANCE
72 Rue Baratte-Cholet
94106 Saint Maur Cedex
Tel. (+33) 1-55.12.50.00
Fax (+33) 1-55.12.50.01
FRANCE

VORTICE ELETTROSOCIALI S.p.A.
Strada Cerca, 2 - frazione di Zoate
20067 TRIBIANO (MI)
Tel. (+39) 02-90.69.91
Fax (+39) 02-90.64.625
ITALIA

Prima di installare e collegare il prodotto, leggere attentamente queste istruzioni. Vortice non può essere considerata responsabile per eventuali danni a persone o cose causate dalla non applicazione di quanto contenuto nel libretto. Seguire tutte le istruzioni per assicurare la sua durata e la sua affidabilità elettrica e meccanica. Conservare sempre questo libretto istruzioni.

Read these instructions carefully before installing and connecting this appliance. Vortice cannot assume any responsibility for damage to property or personal injury resulting from failure to abide by the instructions given in this booklet. Following these instructions will ensure a long service life and overall electrical and mechanical reliability. Keep this instruction booklet in a safe place.

Avant d'installer et de brancher le produit, lire attentivement ces instructions. La société Vortice ne pourra pas être tenue pour responsable des dommages éventuels causés aux personnes ou aux choses, en cas d'une application incorrecte des signes mentionnés dans ce livret. Le respect de toutes les instructions reportées dans ce livret garantira une longue durée de vie ainsi que la fiabilité électrique et mécanique de cet appareil. Conserver toujours ce livret d'instructions.

Vor Installation und Anschluss dieses Gerätes ist diese Anleitung aufmerksam durchzulesen. Vortice kann nicht für Personen- oder Sachschäden zur Verantwortung gezogen werden, die auf eine Nichtbeachtung der Hinweise in dieser Betriebsanleitung zurückzuführen sind. Befolgen Sie alle Anweisungen, um eine lange Lebensdauer sowie die elektrische und mechanische Zuverlässigkeit des Geräts zu gewährleisten. Diese Betriebsanleitung ist gut aufzubewahren.

Antes de instalar y conectar el producto, leer atentamente estas instrucciones. Vortice no se hace responsable de los eventuales daños ocasionados a personas o cosas como resultado del incumplimiento de las indicaciones de este manual. Seguir estas instrucciones para asegurar la duración y fiabilidad eléctrica y mecánica del aparato. Conservar siempre este manual de instrucciones.

Indice	IT
Descrizione	6
Attenzione - Avvertenza	6
Applicazioni tipiche	24
Installazione	26
Manutenzione / Pulizia	29
Accessori	30
Problemi / Soluzioni	34

Index	EN
Description	7
Warning - Caution	7
Typical applications	24
Installation	26
Maintenance / Cleaning	29
Accessories	30
Troubleshooting	34

Sommaire	FR
Description	8
Attention - Avertissement	8
Applications typiques	24
Montage	26
Entretien / Nettoyage	29
Accessoires	30
Problèmes / Solutions	35

Inhalt	DE
Beschreibung	9
Achtung - Wichtiger Hinweis	9
Typische Anwendungsarten	24
Installation	26
Wartung / Reinigung	29
Zubehörteile	30
Probleme / Lösungen	35

Índice	ES
Descripción	10
Atención - Advertencia	10
Aplicaciones típicas	24
Instalación	26
Mantenimiento / Limpieza	29
Accesorios	30
Problemas / Soluciones	36

Antes de instalar e ligar o produto, leia atentamente estas instruções. A Vortice não pode ser considerada responsável por eventuais danos a pessoas ou objectos causados pela inobservância das instruções fornecidas neste manual. Siga todas as instruções por forma a garantir a durabilidade e segurança eléctrica e mecânica do produto. Conserve sempre este manual de instruções.

Lees deze handleiding aandachtig door alvorens het product te plaatsen en aan te sluiten. Vortice kan niet aansprakelijk worden gesteld voor eventuele schade aan personen of zaken, ontstaan als gevolg van het niet in acht nemen van de aanwijzingen in dit boekje. Volg de instructies nauwkeurig op, dat bevordert de levensduur en de betrouwbaarheid van de elektrische en mechanische onderdelen. Bewaar deze handleiding zorgvuldig.

Innan produkten installeras och ansluts, läs nogg dessa instruktioner. Vortice kan ej anses ansvarig för eventuella skador på personer eller föremål som orsakats av att avsnittet Råd och Varningar som denna bruksanvisning innehåller inte har iakttagits. Följ alla dessa instruktioner för att garantera produktens livslängd och dess mekaniska och elektriska pålitlighet. Bevara alltid denna bruksanvisning för framtida bruk.

Przed zainstalowaniem i podłączeniem urządzenia, należy uważnie zapoznać się z niniejszą instrukcją. Firma Vortice nie będzie ponosić żadnej odpowiedzialności za szkody cielesne lub materialne spowodowane nieprzestrzeganiem niniejszej instrukcji obsługi. Należy postępować zgodnie ze wszystkimi instrukcjami, aby zapewnić trwałość urządzenia oraz niezawodność instalacji elektrycznych i mechanicznych. Zachować niniejszą instrukcję na przyszłość.

A termék felszerelése és bekötése előtt figyelmesen olvassa el a használati utasítást. A használati utasítás be nem tartása miatt bekövetkezett személyi és anyagi kárért a Vortice nem felel. Pontosan hajtson végre minden utasítást, hogy a berendezés élettartama, valamint elektromos és mechanikus megbízhatósága biztosítva legyen. A jelen használati utasítást gondosan meg kell őrizni.

Índice	PT
Descrição	11
Atenção - Advertência.	11
Aplicações típicas	24
Instalação	26
Manutenção / Limpeza	29
Acessórios	30
Problemas / Soluções	36

Inhoudsopgave	NL
Beschrijving	12
Let op - Waarschuwing	12
Toepassingen	24
Installatie	26
Onderhoud / Reiniging	29
Accessoires	30
Problemen / Oplossingen.	37

Innehållsförteckning	SV
Beskrivning	13
Varning - Observera	13
Typiska tillämpningar.	24
Installation	26
Underhåll / Rengöring	29
Tillbehör	30
Felsökning	37

Spis treści	PL
Opis	14
Uwaga - Ostrzeżenia	14
Typowe zastosowania	24
Instalacja	26
Konserwacja / Czyszczenie	29
Akcesoria	30
Problemy / Rozwiązania	38

Tartalom	HU
Leírás	15
Figyelem - Figyelmeztetés	15
Jellemző alkalmazások	24
Felszerelés	26
Karbantartás / Tisztítás	29
Tartozékok	30
Problémák / Megoldások	38

Před instalací a připojením výrobku si pozorně přečtěte tyto pokyny. Podnik Vortice neodpovídá za případná zranění osob nebo poškození věci způsobené nedodržením pokynů uvedených v této příručce. Dodržujte všechny pokyny; jen tak zajistíte dlouhodobou životnost výrobku a jeho elektrickou i mechanickou spolehlivost. Tento návod k použití si proto uschovejte.

Înainte de a instala și de a conecta produsul, citiți cu atenție aceste instrucțiuni. Firma Vortice nu poate fi considerată responsabilă pentru eventualele pagube aduse persoanelor sau bunurilor, rezultate din neaplicarea instrucțiunilor din prezentul manual. Urmați toate instrucțiunile pentru a asigura durata de viață a produsului și fiabilitatea sa electrică și mecanică. Păstrați cu grijă acest manual de instrucțiuni.

Prije postavlanja i priključivanja uređaja pažljivo pročitajte ove upute. Tvrtka "Vortice" ne odgovara za štetu nanešenu osobama ili stvarima do koje je došlo uslijed ne primjenjivanja uputa iz ovog priručnika. Jedino se pridržavanjem svih uputa osigurava trajnost te električna i mehanička pouzdanost. Potrebno je brižljivo čuvati ovu knjižicu s uputama.

Ürünün kurulumunu yapıp bağlamadan önce, bu talimatları dikkatlice okuyunuz. Vortice; bu kitapçıkta belirtilen koşullara uyulmamasından dolayı meydana gelecek can ve mal kaybına dönük hiç bir sorumluluk kabul etmemektedir. Bu talimatlara uyulması, ürünün uzun servis ömrüne sahip olmasını ve de tüm elektrik ve mekanik aksam güvenilirliğini güvenceye alacaktır. Bu kullanım kılavuzunu güvenli bir yerde saklayınız.

Πριν εγκαταστήσετε και συνδέσετε το προϊόν, διαβάστε προσεκτικά τις παρούσες οδηγίες. Η Vortice δεν μπορεί να θεωρηθεί υπεύθυνη για ενδεχόμενες ζημιές σε πρόσωπα ή αντικείμενα που οφείλονται στη μη τήρηση των οδηγιών του παρόντος εγχειριδίου. Ακολουθήστε όλες τις οδηγίες για να εξασφαλίσετε μεγάλη διάρκεια ζωής και την ηλεκτρική και μηχανική αξιοπιστία. Φυλάξτε πάντα το παρόν εγχειρίδιο οδηγιών.

Obsah	CS
Popis	16
Pozor - Upozornění	16
Typické aplikace	24
Instalace	26
Čištění / Údržba	29
Příslušenství	30
Problémy / Řešení	39

Cuprins	RO
Descriere	17
Atenție - Măsuri de precauție	17
Aplicații tipice	24
Instalare	26
Întreținere / Curățare	29
Accesorii	30
Probleme / Soluții	39

Sadržaj	HR
Opis	18
Upozorenje - Mjere opreznosti	18
Uobičajena primjena	24
Postavljanje	26
Održavanje / Čišćenje	29
Pribor	30
Problemi / Rješenja	40

İçindekiler	TR
Tanımlama	19
Dikkat - Önlemler	19
Genel uygulamalar	24
Kurulum	26
Bakım / Temizlik	29
Aksesuarlar	30
Sorunlar / Çözümler	40

Περιεχόμενα	EL
Περιγραφή	20
Προσοχή - Προειδοποίηση	20
Συνήθεις εφαρμογές	24
Εγκατάσταση	26
Συντήρηση/Καθαρισμός	29
Αξεσουάρ	30
Προβλήματα/Λύσεις	41

Перед монтажом и подключением изделия внимательно прочитайте настоящую инструкцию. Фирма Vortice не может считаться ответственной за ущерб, причиненный здоровью людей или оборудованию, вызванный несоблюдением положений настоящей инструкции. Следуйте всем содержащимся в ней указаниям для обеспечения длительного срока службы и механической и электрической надежности устройства. Сохраняйте настоящую инструкцию.

قبل تركيب وتوصيل الجهاز اقرأ بانتباه هذه التعليمات.

لا يمكن اعتبار مؤسسة Vortice مسؤولة عن الأضرار التي قد تلحق بالأشخاص أو الأشياء والناجمة عن عدم الأخذ بالتحذيرات والتعليمات المدرجة في هذا الكتيب.

إتبع جميع هذه التعليمات لكي تضمن ديمومة الجهاز وكفاءته الكهربائية والميكانيكية. احتفظ دائماً بهذا الكتيب.

安装和连接产品前，请先仔细阅读本指示手册。

Vortice对于不遵守本指示手册中的规定使用本设备而造成的人员伤害或物质损失概不负责。

请遵守手册中的所有指示执行，以保证设备

电器及机械部件的寿命和可靠性。

请妥善保管本指示手册。

Оглавление

RU

Описание	21
Требования по соблюдению техники безопасности	21
Обычные виды применения	24
Монтаж	26
Техобслуживание/чистка	29
Аксессуары	30
Проблемы/решения.	41

AR

المحتويات

22	الوصف
22	تنبيه - تحذيرات
24	الإستخدامات المعهودة
26	التركيب
29	الصيانة / النظافة
30	الملحقات
42	أعطال/حلول

目录

ZH

说明	23
注意事项 - 警告	23
标准用途	24
安装	26
清洁/保养	29
附件	30
问题/解决方法	42

L'apparecchio da lei acquistato è un aspiratore centrifugo assiale in metallo per l'espulsione dell'aria in condotto di ventilazione.

ATTENZIONE - AVVERTENZA



Attenzione: questo simbolo indica precauzioni per evitare danni all'utente

- Non usare questo prodotto per una funzione differente da quella esposta in questo libretto.
- Dopo aver tolto il prodotto dal suo imballo, assicurarsi della sua integrità: nel dubbio rivolgersi subito a persona professionalmente qualificata o ad un Centro Assistenza Tecnica autorizzato Vortice. Non lasciare le parti dell'imballo alla portata di bambini o persona diversamente abile.
- L'uso di qualsiasi apparecchio elettrico comporta l'osservanza di alcune regole fondamentali, tra le quali: a) non deve essere toccato con mani bagnate o umide; b) non deve essere toccato a piedi nudi; c) non deve essere permesso ai bambini di toccare e giocare con l'apparecchio; d) controllare la persona diversamente abile durante l'uso dell'apparecchio.
- Riporre l'apparecchio, lontano da bambini e da persona diversamente abile, nel momento in cui si decide di scollegarlo dalla rete elettrica e di non utilizzarlo più.
- Non utilizzare l'apparecchio in presenza di sostanze o vapori infiammabili come alcool, insetticidi, benzina, ecc.
- Non sedersi od appoggiare oggetti sull'apparecchio.



Avvertenza: questo simbolo indica precauzioni per evitare inconvenienti al prodotto

- Non apportare modifiche di alcun genere al prodotto.
 - Non lasciare l'apparecchio esposto ad agenti atmosferici (pioggia, sole, ecc.).
 - La pulizia interna del prodotto va eseguita soltanto da personale qualificato (fig. 21-22-23).
 - Non immergere l'apparecchio o sue parti in acqua od in altri liquidi, per la pulizia seguire le indicazioni riportate (fig. 24).
 - Verificare periodicamente l'integrità dell'apparecchio. In caso d'imperfezioni, non utilizzare l'apparecchio e contattare subito un Centro di Assistenza autorizzato Vortice.
 - In caso di cattivo funzionamento e/o guasto dell'apparecchio, rivolgersi subito ad un Centro di Assistenza autorizzato Vortice e richiedere, per l'eventuale riparazione, l'uso di ricambi originali Vortice.
 - Se l'apparecchio cade o riceve forti colpi farlo verificare subito presso un Centro di Assistenza Tecnica autorizzato Vortice.
 - L'installazione dell'apparecchio deve essere effettuata da parte di personale professionalmente qualificato.
 - L'impianto elettrico a cui è collegato il prodotto deve essere conforme alle norme vigenti.
 - L'apparecchio deve essere correttamente collegato ad un efficace impianto di messa a terra, come previsto dalle vigenti norme di sicurezza elettrica. In caso di dubbio, richiedere un controllo accurato da parte di personale professionalmente qualificato.
 - Collegare l'apparecchio alla rete di alimentazione/presa elettrica solo se la portata dell'impianto/presa è adeguata alla sua potenza massima. In caso contrario rivolgersi subito a personale professionalmente qualificato.
 - Per l'installazione occorre prevedere un interruttore onnipolare con distanza di apertura dei contatti uguale o superiore a mm 3.
 - Spegnere l'interruttore generale dell'impianto quando: a) si rileva un'anomalia di funzionamento; b) si decide di eseguire una manutenzione di pulizia esterna; c) si decide di non utilizzare per brevi o lunghi periodi l'apparecchio.
 - L'apparecchio non può essere utilizzato come attivatore di scaldabagni, stufe, ecc. né deve scaricare in condotti d'aria calda di tali apparecchi.
 - E' indispensabile assicurare il necessario rientro dell'aria nel locale per garantire il funzionamento del prodotto. Nel caso in cui nello stesso locale sia installato un apparecchio funzionante a combustibile (scaldacqua, stufa a metano, ecc.) non del tipo stagno, assicurarsi che il rientro d'aria garantisca anche la perfetta combustione di tale apparecchio.
 - L'apparecchio deve scaricare in condotto singolo (utilizzato unicamente da questo prodotto).
 - Non coprire e non ostruire le due griglie di aspirazione e mandata dell'apparecchio, in modo da assicurare l'ottimale passaggio dell'aria.
 - La bocca di mandata del prodotto deve sempre essere collegata a un condotto.
 - Tutti i modelli sono dotati di motore con limitatore termico a ripristino manuale. In caso di intervento del limitatore, togliere la tensione di alimentazione per alcuni minuti e quindi ripristinare la funzione di alimentazione, dopo aver verificato e rimosso la causa dell'intervento.
 - La temperatura ambiente massima per il funzionamento dell'apparecchio è la seguente:
CA 100 - 125 - 150 - 160 - 200 = Max 55°C
CA 250 - 315 = Max 50°C
CA 100 Q - 125 Q - 160 Q - 200 Q - 250 Q = Max 55°C
CA 315 Q = Max 55°C
 - L'applicazione delle staffe in dotazione è facoltativa (vedi fig. da 6 a 12).
- N.B.**
Qualora l'apparecchio non avesse una tubazione collegata alla bocca di aspirazione (aspirazione libera) e venisse montato ad un'altezza inferiore a 2,3 mt. è obbligatorio montare la griglia di protezione - lato aspirazione (pag. 30).

The appliance you have purchased is a metal construction, centrifugal in-line extractor fan, designed to expel air through a ventilation duct.

WARNING - CAUTION



Warning: this symbol indicates precautions that must be taken to avoid personal injury.

- Do not use this appliance for functions other than those described in this instruction booklet.
- After removing the appliance from its packaging, ensure that it is complete and undamaged. If in doubt contact a professionally qualified electrician or Vortice*. Do not leave packaging within the reach of children or the infirm.
- Certain fundamental rules must be observed when using any electrical appliance, including: a) never touch appliances with wet or damp hands; b) never touch appliances while barefoot; c) do not allow young children or infirm persons to use the appliance without supervision; d) supervise young children to ensure that they do not play with the appliance.
- Store the appliance out of reach of children and infirm people when it is disconnected from the power supply and no longer in use.
- Do not operate the appliance in the presence of inflammable vapours (alcohol, insecticides, petrol, etc.).
- Do not sit on or place objects on or in the appliance.

* Or an authorised Service Centre if you are outside the UK-Ireland territory.



Caution: this symbol indicates precautions that must be taken to avoid damage to the appliance.

- Do not make modifications of any kind to this appliance.
- Do not expose this appliance to the weather (rain, sun, etc.).
- The inside of the appliance should only be cleaned by qualified personnel (figs. 21-22-23).
- Do not immerse the appliance or any parts of it in water or other liquids. Refer to the relevant instructions to clean the appliance (fig. 24).
- Regularly inspect the appliance for visible defects. If any faults are found, do not operate the appliance but contact Vortice* immediately.
- If the appliance malfunctions or develops a fault, contact Vortice* immediately. Ensure that only genuine Vortice spares are used for any repairs.
- Should the appliance be dropped or suffer a heavy blow, have it checked immediately by Vortice*.
- The appliance must be installed by a professionally qualified electrician.
- The electrical system to which the appliance is connected must conform to applicable standards.
- The appliance must be correctly connected to an efficient earthing system conforming to applicable electrical safety standards. If in doubt, ask a professionally qualified electrician to perform a thorough check.
- The electrical power supply/socket to which the appliance is to be connected must be able to provide the maximum electrical power required by the appliance. If it cannot do this, contact an electrician to make the necessary modifications.
- A multipolar switch must be used to install the appliance. The gap between the switch contacts must be no less than 3 mm.
- Switch off the appliance at the installation's main switch: a) if the appliance does not function correctly; b) before cleaning the outside of the appliance; c) if the appliance is not going to be used for any length of time.
- The appliance must not be used to switch on and off water heaters, stoves, etc., nor must it be connected to the hot air ducts used by other appliances.
- The room must have an adequate source of replacement air for this appliance to function effectively. Moreover, if there is any non-sealed combustion based appliance such as a water heater, gas stove, etc. in the same room, air replacement must be sufficient for all appliances to work effectively together.
- Ensure that the appliance exhausts into a single duct dedicated solely to this appliance.
- Keep the appliance's inlet and outlet grilles free to ensure an optimum flow of air.
- The appliance's outlet port must always be connected to a suitable duct.
- The motors of all models are equipped with thermal cut-outs that can be reset manually. If the thermal cut-out trips, disconnect the appliance from the mains supply for a few minutes and reconnect it only after identifying and correcting the problem.
- The maximum ambient temperature for the proper functioning of the appliance is as follows:
CA 100 - 125 - 150 - 160 - 200 = Max 55°C
CA 250 - 315 = Max 50°C
CA 100 Q - 125 Q - 160 Q - 200 Q - 250 Q = Max 55°C
CA 315 Q = Max 55°C
- Use of the supplied brackets is optional (see figures 6 to 12).

N.B.

If the appliance is installed without a duct attached to its inlet port (i.e. with an open air intake) and at a height below 2.3 metres, a protective grille must be fitted over the inlet port (see page 30).

* Or an authorised Service Centre if you are outside the UK-Ireland territory.

Vous venez d'acheter un aérateur centrifuge axial en métal pour l'expulsion de l'air dans un conduit de ventilation.

ATTENTION - AVERTISSEMENT



Attention: ce symbole indique la nécessité de prendre quelques précautions pour la sécurité de l'utilisateur

- Ne pas utiliser cet appareil pour un usage autre que celui décrit dans ce livret.
- Contrôler l'intégrité de l'appareil après l'avoir sorti de son emballage : dans le doute, s'adresser immédiatement à une personne professionnellement qualifiée ou à un Service après-vente agréé Vortice. Placer les éléments de l'emballage hors de la portée des enfants ou des personnes handicapées.
- L'utilisation de tout appareil électrique implique le respect de quelques règles fondamentales dont, entre autres : a) ne pas toucher l'appareil avec les mains mouillées ou humides ; b) ne pas le toucher pieds nus ; c) interdire aux enfants de le toucher et de jouer avec l'appareil ; d) contrôler la personne handicapée durant l'utilisation de l'appareil.
- Ranger l'appareil hors de portée des enfants et des personnes handicapées après l'avoir débranché du réseau électrique pour ne plus l'utiliser.
- Ne pas utiliser l'appareil en présence de substances ou de vapeurs inflammables telles que l'alcool, les insecticides, l'essence, etc...
- Ne pas s'asseoir ni poser d'objets sur l'appareil.



Avertissement: ce symbole indique la nécessité de prendre des précautions pour éviter d'endommager l'appareil

- Ne modifier l'appareil en aucune façon.
 - Ne pas exposer l'appareil aux agents atmosphériques (pluie, soleil, etc.).
 - Le nettoyage de l'intérieur de l'appareil est réservé à un technicien qualifié (fig. 21-22-23).
 - Ne pas plonger l'appareil ou certaines parties de celui-ci dans l'eau ou dans d'autres liquides ; pour le nettoyage, suivre les instructions (fig. 24).
 - Contrôler périodiquement l'intégrité de l'appareil. En cas de défectuosité, ne pas utiliser l'appareil et contacter immédiatement un Service après-vente agréé Vortice.
 - En cas de dysfonctionnement et/ou de panne, s'adresser immédiatement à un Service après-vente agréé Vortice et exiger, en cas de réparation, l'emploi de pièces détachées originales Vortice.
 - Si l'appareil tombe ou reçoit des coups violents, le faire vérifier immédiatement auprès d'un Service après-vente agréé Vortice.
 - L'installation de l'appareil est réservée à des techniciens qualifiés.
 - L'installation électrique sur laquelle l'appareil est branché doit être conforme aux normes en vigueur.
 - L'appareil doit être branché correctement à une installation de mise à la terre efficace comme le prévoient les normes de sécurité électrique en vigueur. En cas de doute, demander un contrôle approfondi par un technicien qualifié.
 - Brancher l'appareil au réseau d'alimentation/à la prise électrique uniquement si la portée de l'installation/ prise est adaptée à sa puissance maximum. Dans le cas contraire, s'adresser immédiatement à un technicien qualifié.
 - Pour son installation prévoir un interrupteur omnipolaire dont la distance d'ouverture des contacts est supérieure ou égale à 3 mm.
 - Couper l'interrupteur général de l'installation dans les cas suivants: a) dysfonctionnement; b) pour l'entretien ou le nettoyage extérieur; c) avant une courte ou une longue période d'inactivité de l'appareil.
 - L'appareil ne peut être utilisé comme activateur de chauffe-eau, radiateurs, etc. et ne doit pas évacuer l'air dans les conduits d'air chaud de ces équipements.
 - Si dans la pièce à ventiler est installé un appareil utilisant un combustible (tel que chauffe-eau, radiateur à gaz, etc.) et qu'il n'est pas étanche par rapport à celle-ci, il est indispensable de s'assurer qu'il y ait une entrée d'air adéquate pour garantir à la fois une combustion parfaite pour l'appareil existant et le fonctionnement correct de l'aérateur.
 - L'appareil doit expulser l'air dans un conduit qui lui est réservé.
 - Ne pas couvrir ni boucher les deux grilles d'aspiration et de refolement de l'appareil pour assurer le passage optimal de l'air.
 - La bouche de refolement de l'appareil doit toujours être raccordée à un conduit.
 - Tous les modèles sont équipés de moteur avec limiteur thermique à réarmement manuel. En cas d'intervention du limiteur thermique, couper l'alimentation électrique pendant quelques minutes puis la rétablir après avoir éliminé la cause de l'intervention du dispositif.
 - La température ambiante maximum pour permettre le fonctionnement de l'appareil est la suivante :
CA 100 - 125 - 150 - 160 - 200 = Max 55°C
CA 250 - 315 = Max 50°C
CA 100 Q - 125 Q - 160 Q - 200 Q - 250 Q = Max 55°C
CA 315 Q = Max 55°C
 - Le montage des étriers de fixation fournis est facultatif (voir fig. 6 à 12)
- N.B.**
Si l'appareil n'est pas muni d'un conduit relié à la bouche d'aspiration (aspiration libre) et est monté à une hauteur inférieure à 2,30 m, installer la grille de protection - côté aspiration (p. 30).

Das von Ihnen erworbene Gerät ist ein metallener axialer Zentrifugalabluftventilator für den Luftauslass in einen Lüftungskanal.

ACHTUNG - WICHTIGER HINWEIS



Achtung: dieses Symbol zeigt Vorsichtsmaßnahmen zum Schutz des Benutzers an

- Dieses Gerät darf nur für den Verwendungszweck eingesetzt werden, der in der vorliegenden Anleitung angegeben ist.
- Untersuchen Sie das Gerät nach dem Auspacken auf Transportschäden oder andere Mängel: Verständigen Sie im Zweifelsfall sofort einen Fachmann oder einen Vortice-Vertragshändler. Entsorgen Sie die Verpackung und lassen Sie sie nicht in Reichweite von Kindern oder anderen Personen, die sich damit schaden könnten.
- Beim Einsatz von Elektrogeräten jeder Art müssen einige Grundregeln stets beachtet werden, darunter im einzelnen: a) das Gerät darf nicht mit nassen oder feuchten Händen berührt werden, b) berühren

- Sie keine Geräte, wenn Sie barfuß sind, c) Kinder sollten das Gerät nicht berühren oder damit spielen, d) überwachen Sie Personen, die die Geräte nicht zuverlässig bedienen können, beim Gebrauch des Gerätes.
- Wird das Gerät vom elektrischen Stromnetz getrennt und nicht mehr benutzt, muss es an einem Ort aufbewahrt werden, der für Kinder und nicht befähigte Personen unzugänglich ist.
- Das Gerät nicht in der Nähe entflammbarer Substanzen oder Dämpfe wie Alkohol, Insektizide, Benzin usw. verwenden.
- Setzen Sie sich nicht auf das Gerät bzw. stellen Sie keine Gegenstände darauf ab.



Wichtiger Hinweis: dieses Symbol zeigt Vorsichtsmaßnahmen zum Schutz des Gerätes an

- Keine Änderungen am Gerät anbringen.
- Das Gerät keinen Witterungseinwirkungen (Regen, Sonneneinstrahlung usw.) aussetzen.
- Die Innenreinigung des Gerätes darf ausschließlich durch Fachpersonal durchgeführt werden (Abb. 21-22-23).
- Das Gerät oder seine Bauteile nicht in Wasser oder andere Flüssigkeiten legen, für die Reinigung die Angaben (Abb. 24) befolgen.
- Überprüfen Sie den einwandfreien Zustand des Gerätes regelmäßig. Sollten Sie Mängel feststellen, so benutzen Sie das Gerät nicht und wenden Sie sich umgehend an einen Vortice-Vertragshändler.
- Suchen Sie bei Betriebsstörungen und/oder defektem Gerät umgehend einen Vortice-Vertragshändler auf und verlangen Sie für eine eventuelle Reparatur die Verwendung von Vortice-Originalersatzteilen.
- Fällt das Gerät hin oder wurde es starken Stößen ausgesetzt, muss es sofort von einem Vortice-Vertragshändler überprüft werden.
- Das Gerät darf nur von qualifiziertem Fachpersonal installiert werden.
- Die Elektroanlage, an die das Produkt angeschlossen ist, muss den geltenden Vorschriften entsprechen.
- Das Gerät ist in Anlehnung an die einschlägigen elektrotechnischen Sicherheitsbestimmungen sachgemäß an eine wirksame Erdungsanlage anzuschließen. Im Zweifelsfall eine sorgfältige Kontrolle der Elektroanlage durch qualifiziertes Fachpersonal vornehmen lassen.
- Das Produkt nur dann an das Stromnetz anschließen, wenn die Stromfestigkeit der Anlage/Steckdose für die maximale Leistung geeignet ist. Sollte dies nicht der Fall sein, ist sofort eine qualifizierte Fachkraft anzufordern.
- Bei der Installation ist ein allpoliger Schalter mit einer Kontaktöffnungsweite von mindestens 3 mm vorzusehen.
- Den Hauptschalter der Anlage in folgenden Fällen ausschalten: a) Auftreten einer Betriebsstörung; b) vor der Durchführung der Außenreinigung des

- Gerätes; c) wenn das Gerät über einen kurzen oder längeren Zeitraum nicht benutzt wird.
- Das Gerät darf nicht zur Brennbetriebsunterstützung von Durchlauferhitzern, Heizöfen o.ä. verwendet werden und nicht in die Heißluftkanäle dieser Geräte entlüften.
- Es muss gewährleistet sein, dass genügend Luft in den Raum nachströmen kann, damit das Gerät einwandfrei funktioniert. Wenn im selben Raum eine mit Brennstoff betriebene Heizvorrichtung (z.B. Durchlauferhitzer, Methangasofen o.ä.) installiert ist, die zur Raumluft nicht abgedichtet ist, muss dafür gesorgt werden, dass die nachströmende Luft auch für den einwandfreien Verbrennungsablauf dieser Vorrichtung ausreicht.
- Das Gerät muss in einem Einzelkanal (der nun von ihm benutzt wird) entlüften.
- Die beiden Ansaug- und Abluftgitter des Gerätes stets freigehalten, damit eine optimale Luftzirkulation gewährleistet wird.
- Die Ablassöffnung des Gerätes muss immer mit einem Rohr verbunden sein.
- Alle Modelle sind mit einem thermisch begrenzten Motor mit manueller Rücksetzung ausgestattet. Bei der Auslösung des Begrenzers die Speisespannung einige Minuten abschalten und sie danach erneut anlegen, nachdem die Abschaltursache geklärt und behoben wurde.
- Die maximale Umgebungstemperatur für den Gerätebetrieb ist:
CA 100 - 125 - 150 - 160 - 200 = Max 55°C
CA 250 - 315 = Max 50°C
CA 100 Q - 125 Q - 160 Q - 200 Q - 250 Q = Max 55°C
CA 315 Q = Max 55°C
- Die Benützung der beiliegenden Haltebügel ist freigestellt (siehe Abb. 6 bis 12).

Anmerkung: Falls die Ansaugöffnung des Gerätes nicht an eine Leitung angeschlossen ist (freie Ansaugung) und das Gerät unter einer Höhe von 2,3 m montiert wird, muss das saugeitige Schutzgitter (Seite 30) montiert werden.

El aparato que Ud. ha comprado es una aspiradora centrífuga axial que expulsa el aire hacia un conducto de ventilación.

ATENCIÓN - ADVERTENCIA



Atención: este símbolo indica precaución para evitar daños al usuario

- No emplear este producto con fines distintos a los previstos por este folleto.
- Una vez extraído el producto de su embalaje, comprobar su integridad: en caso de duda, contactar inmediatamente con personal cualificado o con un proveedor autorizado de Vortice. No dejar los componentes del embalaje al alcance de los niños o las personas con discapacidad.
- Cuando se utiliza un aparato eléctrico es necesario tener en cuenta algunas normas básicas: a) no tocar el aparato con las manos mojadas o húmedas; b) no tocar el aparato con los pies descalzos; c) no permitir que los niños toquen el aparato ni jueguen con él; d) vigilar a las personas con discapacidad mientras el aparato está funcionando.
- Para eliminar el aparato hay que desconectarlo de la red eléctrica y colocarlo lejos del alcance de los niños o de las personas con discapacidad
- No emplear el aparato en presencia de sustancias o vapores inflamables, como alcohol, insecticidas, gasolina, etc.
- No sentarse ni apoyar objetos sobre el aparato.



Advertencia: este símbolo indica precaución para evitar daños en el producto

- No aportar modificaciones de ningún tipo al aparato.
 - No dejar el aparato expuesto a los agentes atmosféricos (lluvia, sol, etc.).
 - La limpieza interior del producto la debe llevar a cabo sólo y exclusivamente personal calificado (fig. 21-22-23).
 - No sumergir el aparato o sus piezas en agua u otros líquidos. Para limpiar el aparato, véanse las indicaciones de la fig. 24.
 - Inspeccionar el aparato periódicamente. En caso de anomalía, no emplearlo y contactar inmediatamente con un proveedor autorizado de Vortice.
 - Si el aparato no funciona correctamente o se avería, contactar inmediatamente con un proveedor autorizado de Vortice y solicitar el uso de recambios originales Vortice.
 - Si el aparato se cae o recibe un golpe fuerte, contactar inmediatamente con un proveedor autorizado de Vortice.
 - El aparato debe ser instalado por personal profesional calificado.
 - La instalación eléctrica a la cual está conectado el producto debe ser conforme con las normas vigentes.
 - El aparato tiene que estar conectado correctamente a una instalación eficaz de toma de tierra, como previsto por las normas vigentes en materia de seguridad eléctrica. En caso de dudas, pedir un control adecuado por parte de personal profesional calificado.
 - Conectar el producto a la red de alimentación eléctrica sólo si la capacidad de la instalación es adecuada a su potencia máxima. Si no lo es, ponerse en contacto inmediatamente con personal profesional calificado.
 - En el momento de la instalación hay que prever un interruptor omnipolar, con distancia de apertura de los contactos igual o superior a 3 mm.
 - Apagar el interruptor general de la instalación: a) en caso de funcionamiento anómalo; b) antes de limpiar el aparato por fuera; c) si el aparato no va a ser utilizado durante periodos de tiempo breves o prolongados.
 - No se puede emplear el aparato como activador de calentadores de agua, estufas, etc., ni debe descargar en los conductos de aire caliente de dichos aparatos.
 - Es indispensable asegurar una entrada adecuada de aire en el local para garantizar el buen funcionamiento del aparato. Si en el mismo local hay instalado un aparato no hermético que emplea combustible (calentador de agua, estufa de gas metano, etc.), es necesario comprobar que la entrada de aire garantice también la perfecta combustión del aparato existente.
 - El aparato tiene que descargar en un conducto separado (empleado únicamente por dicho aparato).
 - No tapar ni obstruir las dos rejillas de aspiración y expulsión del aparato para garantizar el correcto pasaje del aire.
 - Todos los modelos han sido dotados de motor con limitador térmico de restablecimiento manual; si se dispara el limitador, hay que cortar la tensión de alimentación durante algunos minutos y restaurarla después de haber verificado y eliminado la causa por la que se ha disparado el limitador.
 - La temperatura ambiente máxima de funcionamiento del aparato es la siguiente:
CA 100 - 125 - 150 - 160 - 200 = Max 55°C
CA 250 - 315 = Max 50°C
CA 100 Q - 125 Q - 160 Q - 200 Q - 250 Q = Max 55°C
CA 315 Q = Max 55°C
 - La aplicación de las abrazaderas en dotación es facultativa (ver figuras de 6 a 12).
- Nota: Si no hay un tubo conectado a la boca de aspiración (aspiración libre) y el aparato se ha de montar a menos de 2.3 m de altura, es obligatorio montar la rejilla de protección - lado de aspiración (pág. 30).**

O aparelho que adquiriu é um ventilador centrífugo axial em metal destinado à expulsão do ar para uma conduta de ventilação.

ATENÇÃO - ADVERTÊNCIA



Atenção: este símbolo indica as precauções a tomar para evitar eventuais ferimentos no utilizador

- Não use este produto para uma função diferente da que é especificada no presente manual de instruções.
- Após retirar o produto da embalagem, certifique-se da sua integridade; em caso de dúvida, contacte imediatamente um técnico qualificado ou um revendedor autorizado Vortice. Não deixar que partes da embalagem fiquem ao alcance de crianças ou pessoas inaptas.
- A utilização de qualquer aparelho eléctrico obriga ao cumprimento de determinadas regras fundamentais, entre as quais: a) não deve ser tocado com as mãos molhadas ou húmidas; b) não deve ser tocado descalço; c) as crianças não devem ser autorizadas a tocar ou brincar com o aparelho; d) controlar as pessoas inaptas durante a utilização do aparelho.
- Quando decidir retirar a ficha da tomada e deixar de utilizar o aparelho, arrume-o fora do alcance das crianças e de pessoas inaptas
- Não utilize o aparelho na presença de substâncias ou vapores inflamáveis, tais como álcool, insecticidas, gasolina, etc.
- Não se sente nem poue objectos sobre o aparelho.



Advertência: este símbolo indica as precauções a tomar para evitar eventuais inconvenientes ao produto

- Não efectue quaisquer modificações no produto.
- Não deixe o aparelho exposto aos agentes atmosféricos (chuva, sol, etc.).
- A limpeza interna do produto apenas deverá ser efectuada por pessoal qualificado (fig. 21-22-23).
- Não mergulhe o aparelho ou os seus componentes em água ou em outros líquidos. Para a limpeza, siga as indicações fornecidas (fig. 24).
- Verifique periodicamente a integridade do aparelho. No caso de qualquer imperfeição, não utilize o aparelho e contacte imediatamente um revendedor autorizado Vortice.
- Em caso de mau funcionamento e/ou avaria do aparelho, contacte imediatamente um revendedor autorizado Vorticee exija, para uma eventual reparação, o uso de peças sobresselentes originais Vortice.
- Se o aparelho cair ou receber fortes golpes, leve-o imediatamente a um revendedor autorizado Vortice.
- A instalação do aparelho deve ser efectuada por pessoal técnico qualificado.
- O sistema eléctrico ao qual o aparelho é ligado deve estar em conformidade com as normas vigentes.
- O aparelho deve ser correctamente ligado a um sistema eficaz de ligação à terra, conforme previsto pelas normas de segurança eléctrica vigentes. Em caso de dúvida, efectue um controlo rigoroso, recorrendo a um técnico qualificado.
- Ligue o aparelho à rede de alimentação/tomada eléctrica apenas se a capacidade do sistema/tomada for adequada à sua potência máxima. Caso contrário, contacte imediatamente um técnico qualificado.
- Para a instalação, é necessário um interruptor omnipolar cuja distância de abertura dos contactos seja igual ou superior a 3 mm.
- Desligue o interruptor geral do sistema quando: a) se verificar uma anomalia de funcionamento; b) decidir efectuar uma manutenção de limpeza externa; c) decidir não utilizar o aparelho por períodos breves ou longos.
- O aparelho não pode ser utilizado como activador de esquentadores de água, aquecedores, etc., nem deve efectuar a descarga nas condutas de ar quente desses aparelhos.
- É indispensável garantir a necessária entrada de ar no local para garantir o funcionamento do produto. Se no mesmo local estiver instalado um aparelho que funcione com um combustível não de tipo estanque (esquentador, aquecedor a gás metano, etc.), certifique-se de que a entrada de ar também garante a perfeita combustão desse aparelho.
- O aparelho deve dispor de uma conduta de descarga individual (utilizada exclusivamente por este produto).
- Não cubra e não obstrua as duas grelhas de aspiração e descarga do aparelho, de modo a garantir uma óptima passagem do ar.
- O local de descarga do produto deve estar sempre ligado a uma conduta
- Todos os modelos dispõem de um motor com limitador térmico de reiniciação manual; em caso de intervenção do limitador, interrompa a tensão de alimentação por alguns minutos e, depois, reinicie a função de alimentação, depois de verificar e eliminar a causa da intervenção.
- A temperatura ambiente máxima para o funcionamento do aparelho é a seguinte:
CA 100 - 125 - 150 - 160 - 200 = Máx 55°C
CA 250 - 315 = Máx 50°C
CA 100 Q - 125 Q - 160 Q - 200 Q - 250 Q = Máx 55°C
CA 315 Q = Máx 55°C
- A aplicação dos suportes fornecidos é facultativa (ver fig. de 6 a 12).

N.B. Caso o aparelho não disponha de uma tubagem ligada ao bocal de aspiração (aspiração livre) e seja montado a uma altura inferior a 2,3 metros, é obrigatório montar a grelha de protecção - lado de aspiração (pág. 30).

Het door u aangeschafte product is een axiale centrifugale luchtzuiger (aspirator) van metaal,

bestemd voor de afvoer van lucht via een ventilatiekanaal.

LET OP - WAARSCHUWING



Let op: dit symbool markeert voorzorgsmaatregelen om schade aan de gebruiker te voorkomen

- Gebruik het product niet voor andere doeleinden dan waarvoor het volgens de handleiding is vervaardigd.
- Controleer na het verpakkingsmateriaal te hebben verwijderd of het product intact is: wend u in geval van twijfel onmiddellijk tot een gekwalificeerd vakman of tot een erkende Vortice Dealer. Houd het verpakkingsmateriaal buiten het bereik van kinderen of geestelijk gehandicapten.
- Bij het gebruik van elektrische apparaten moeten enige basisregels in acht genomen worden en wel: a) raak het apparaat niet aan met vochtige of natte handen; b) raak het apparaat nooit aan als u op blote voeten loopt; c) laat kinderen niet aan het apparaat komen en ermee spelen; d) houd toezicht op geestelijk gehandicapten wanneer zij het apparaat gebruiken.
- Berg het apparaat op buiten bereik van kinderen en geestelijk gehandicapten, wanneer u besluit om het apparaat niet meer te gebruiken, trek de stekker uit het stopcontact.
- Gebruik het apparaat niet in aanwezigheid van ontvlambare stoffen of dampen, zoals alcohol, insecticiden, benzine, enz.
- Ga niet op het apparaat zitten en leg er geen voorwerpen op.



Waarschuwing: dit symbool markeert voorzorgsmaatregelen ter voorkoming van risico's voor het product

- Breng geen veranderingen, van welke aard ook, in het product aan.
- Stel het apparaat niet bloot aan atmosferische invloeden (regen, zon, enz.).
- Het apparaat mag van binnen uitsluitend door bevoegd personeel worden gereinigd (fig. 21-22-23)
- Dompel het apparaat of delen ervan nooit in water of in een andere vloeistof en volg voor reiniging de hier gegeven aanwijzingen (zie fig. 24)
- Controleer regelmatig of het apparaat onbeschadigd is. Ingeval van een defect, het apparaat niet gebruiken en onmiddellijk contact opnemen met een erkende Vortice Dealer.
- Neem in geval van een gebrekkige werking en/of defect in het apparaat meteen contact op met een erkende Vortice Dealer en vraag, in geval van reparatie, altijd om gebruik van originele Vortice onderdelen.
- Als het apparaat valt of een harde klap krijgt, laat het dan controleren bij een erkende Vortice Dealer.
- Laat het apparaat door een vakman installeren.
- Het elektriciteitsnet waarop het apparaat wordt aangesloten, moet voldoen aan de geldende regelgeving.
- Het apparaat moet op de juiste wijze worden aangesloten op een goed geaard elektriciteitsnet, conform de geldende normen. Laat in geval van twijfel een controle uitvoeren door een vakman.
- Sluit het apparaat alleen op het elektriciteitsnet/de contactdoos aan, indien de stroomsterkte van het elektriciteitsnet/de contactdoos geschikt is voor het maximum vermogen van het apparaat. Is dit niet het geval, raadpleeg dan een vakman.
- Bij de installatie dient u gebruik te maken van een meerpolige schakelaar met een afstand tussen de contactpunten van minstens 3 mm.
- Schakel de hoofdschakelaar van de installatie uit als u: a) een storing in de werking constateert; b) u het apparaat van buiten wilt (laten) schoonmaken; c) u het apparaat kortere of langere tijd niet wilt gebruiken.
- Het apparaat mag niet worden gebruikt voor het in werking zetten van geisers, kachels enz. Ook mag de lucht niet worden afgevoerd via hetzelfde afvoerkanaal als de warme lucht van deze apparaten.
- Voor een optimale werking van het product is het uitermate belangrijk te zorgen voor voldoende luchttoevoer in de ruimte. Als er zich in de te ventileren ruimte een apparaat bevindt dat op brandstof werkt (bijv. geiser, aardgaskachel enz.) en niet luchtdicht is afgesloten, dient u te verifiëren of er voldoende luchttoevoer is om ook het verbrandingsapparaat perfect te kunnen laten functioneren.
- De luchtafvoer moet via een speciaal afvoerkanaal plaatsvinden (uitsluitend bestemd voor dit apparaat).
- Laat de aanzuigmonden en toevoerroosters van het apparaat vrij en onafgedekt, om een optimale luchtdoorstroming te kunnen garanderen.
- De toevoeropening van het apparaat moet altijd met een luchtkanaal in verbinding staan.
- Alle modellen zijn voorzien van een motor met thermische grensregelaar, die met handmatige reset weer in de oorspronkelijke stand wordt gezet. In het geval de grensregelaar in werking treedt, dient u de stroom een paar minuten uit te schakelen. De stroomtoevoer kan pas dan weer worden aangesloten, nadat de oorzaak is gevonden van het in werking treden van de oververhitting en die oorzaak is weggenomen.
- De maximum omgevingstemperatuur waarbij het product kan functioneren is de volgende: CA 100 - 125 - 150 - 160 - 200 = Max 55°C
CA 250 - 315 = Max 50°C
CA 100 Q - 125 Q - 160 Q - 200 Q - 250 Q = Max 55°C
CA 315 Q = Max 55°C
- Het gebruik van de meegeleverde beugels is facultatief (zie fig. 6 t/m 12).

N.B. Indien de afzuigopening niet op een speciale buis is aangesloten (de zgn. vrije afzuiging) en op een hoogte van minder van 2,3 m. wordt geïnstalleerd, is men verplicht om ook een vast beschermrooster aan de afzuigkant te installeren (pag. 30).

Produkten som Du förvärvat är en axiell centrifugalfläkt i metall avsedd för utblåsning av luft i ventilationsrör.

VARNING - OBSERVERA



Varning: Denna symbol anger att försiktighet krävs för att förhindra personskador

- Använd aldrig denna apparat för annat bruk än det som anges i detta häfte.
- Ta ur apparaten ur emballaget och kontrollera att den är i fullgott skick. Vid tveksamhet, kontakta genast en behörig fackman eller en återförsäljare som auktoriserats av Vortice. Lämna aldrig delar av emballaget inom räckhåll för barn eller annan annorlunda kapabel person.
- Vid användning av elektriska apparater måste vissa grundläggande regler följas, bland annat: a) Vidrör inte apparaten med våta eller fuktiga händer. b) Använd inte apparaten om du är barfota.
- c) Låt inte barn vidröra eller leka med apparaten; d) Kontrollera den annorlunda kapabla personen under användningen av apparaten.
- Skilj apparaten från elnätet och placera den på en plats där den är oåtkomlig för barn och annorlunda kapabel person, när den inte ska användas längre.
- Använd inte apparaten i närheten av brandfarliga ämnen eller ångor, t.ex. alkohol, insektsmedel och bensin.
- Sätt dig inte på apparaten och placera inga föremål på apparaten.



Observera: Denna symbol anger att försiktighet krävs för att förhindra skador på produkten

- Gör inga ändringar av något slag på apparaten.
- Utsätt inte apparaten för vädrets verkan, exempelvis för regn, sol eller dylikt.
- Apparaten insida får endast rengöras av en utbildad fackman (fig. 21-22-23).
- Sänk inte ned apparaten eller dess delar i vatten eller i andra vätskor. Följ givna anvisningar för rengöringen (fig. 24).
- Kontrollera med jämna mellanrum apparatens helhet. I händelse av fel på apparaten använd den inte utan vänd dig omgående till en återförsäljare som auktoriserats av Vortice.
- Om apparaten inte fungerar som den ska eller går sönder, kontakta omgående återförsäljare som auktoriserats av Vortice och begär att originalreservdelar från Vortice används om det blir aktuellt med en reparation.
- Om apparaten ramlar i golvet eller tar emot hårda stötar ska den genast kontrolleras av en återförsäljare som auktoriserats av Vortice.
- Installationen av apparaten måste göras av en behörig fackman.
- Eلسystemet till vilket apparaten är anslutet skall uppfylla kraven i gällande bestämmelser.
- Apparaten måste anslutas på korrekt sätt till ett effektivt jordningssystem i enlighet med gällande bestämmelser om elsäkerhet. I tveksamma fall, begär en noggrann kontroll av behörig fackman.
- Anslut apparaten till elnätet endast om elnätet är avpassat för apparatens maximala effekt. Om så inte är fallet, kontakta omgående en behörig fackman.
- För installationen krävs en allpolig strömbrytare med ett kontaktavstånd på minst 3 mm.
- Stäng av strömmen med huvudströmbrytaren i följande fall: a) när en funktionsstörning konstateras b) i samband med underhåll, när apparatens utsida skall rengöras c) när apparaten inte skall användas under kortare eller längre perioder.
- Apparaten får inte användas för aktivering av varmvattensberedare, värmeelement eller dylikt och den får inte heller ha utsläpp i dylika apparaters varmluftsror.
- För att apparaten skall fungera på korrekt sätt krävs en tillfredsställande lufttillförsel i lokalen. Om en annan apparat (varmvattenberedare, värmeelement som drivs med metan, etc.) som använder luft för förbränningen är installerad i samma lokal måste lufttillförseln garantera att förbränningen även för denna apparat kan ske på säkert sätt.
- Apparaten skall ha utsläpp i ett separat rör som används uteslutande för denna apparat.
- Slå ifrån strömmen med strömbrytaren när apparaten inte skall användas.
- Se till att de två gallren vid apparatens luftintag och luftutsläpp inte är igentäppta eller övertäckta så att ett optimalt luftflöde garanteras.
- Samtliga modeller är utrustade med motorer med värmeskydd med manuell återställning. Om skyddet aktiveras måste apparaten skiljas från elnätet i några minuter. Anslut inte apparaten till elnätet förrän problemet identifierats och åtgärdats.
- När apparaten är i funktion får omgivningstemperaturen vara högst: CA100 - 125 - 150 - 160 - 200 = 55°C CA250 - 315 = 50°C CA100Q - 125Q - 160Q - 200Q - 250Q = 55°C CA315Q = 55°C
- Att montera den medföljande hållaren är valfritt (se fig. 6 -12).

OBS!

Om apparatens intag inte är anslutet till ett rör och apparaten monteras på en lägre höjd än 2,3 m är det obligatoriskt att montera det fasta skyddsgallret på tillämpningssidan (sid. 30).

Urządzenie, które Państwo zakupili to odśrodkowy wentylator osiowy, służący do wyciągu powietrza w przewodach wentylacyjnych.

UWAGA - OSTRZEŻENIA



Uwaga: ten symbol wskazuje na środki ostrożności, jakie pozwolą użytkownikowi uniknąć ewentualnych szkód

- Produkt należy używać jedynie do celów opisanych w niniejszej instrukcji obsługi.
- Po rozpakowaniu urządzenia, sprawdzić, czy nie jest uszkodzone: w razie wątpliwości, zwrócić się do wykwalifikowanego technika lub do autoryzowanego sprzedawcy Vortice. Nie zostawiać żadnych części w miejscach dostępnych dla dzieci ani osób nie w pełni sprawnych.
- Użycie wszelkich urządzeń elektrycznych wymaga przestrzegania pewnych elementarnych zasad, np.: a) nie dotykać urządzenia mokrymi lub wilgotnymi rękami b) nie dotykać urządzenia będąc bosą c) nie

zezwałać dzieciom na dotykanie urządzenia ani na zabawę nim; d) nadzorować stosowanie urządzenia przez osoby nie w pełni sprawne.

- Odłożyć urządzenie, z dala od dzieci oraz osób nie w pełni sprawnych, w momencie, gdy zdecyduje się o jego odłączeniu od zasilania oraz o zaprzestaniu użycia.
- Nie używać urządzenia w obecności substancji lub oparów łatwopalnych, np. alkoholu, środków owadobójczych, benzyny, itp.
- Nie siedać na urządzeniu i nie opierać na nim żadnych przedmiotów.



Ostrzeżenia: ten symbol wskazuje na środki ostrożności, jakie pozwolą użytkownikowi uniknąć ewentualnych niedogodności związanych z produktem

- Nie wolno w żaden sposób modyfikować urządzenia.
- Nie narażać urządzenia na działanie warunków atmosferycznych (deszczu, słońca, itp.).
- Czyszczenie wnętrza produktu należy zlecać jedynie wykwalifikowanemu osobom (rys. 21-22-23).
- Nie zanurzać urządzenia ani jego części w wodzie lub innych płynach. W celu czyszczenia postępować zgodnie z podanymi wskazówkami (rys. 24).
- Okresowo sprawdzać, czy urządzenie nie jest uszkodzone. W razie nieprawidłowości, zaprzestać użytkowania urządzenia i bezzwłocznie skontaktować się z autoryzowanym sprzedawcą Vortice.
- W przypadku wadliwego działania oraz/lub usterek urządzenia, należy bezzwłocznie zwrócić się do autoryzowanego sprzedawcy Vortice i nalegać, w przypadku ewentualnej naprawy, na użycie oryginalnych części zamiennych Vortice.
- W przypadku upadku urządzenia, lub w razie narażenia go na silne uderzenia, należy zlecić kontrolę u autoryzowanego sprzedawcy Vortice.
- Urządzenie powinien zainstalować wykwalifikowany technik.
- Instalacja elektryczna, do której będzie podłączone urządzenie musi spełniać wymagania obowiązujących norm.
- Urządzenie należy podłączyć do sprawnej instalacji z uziemieniem, tak jak to przewidują odpowiednie obowiązujące normy bezpieczeństwa elektrycznego. W razie wątpliwości, zwrócić się z prośbą o sprawdzenie uziemienia przez wykwalifikowanego technika.
- Podłączyć urządzenie do sieci/gniazdko elektrycznego jedynie jeśli moc instalacji/gniazdko jest odpowiednia do mocy maksymalnej urządzenia. W innym przypadku, zwrócić się do wykwalifikowanego technika.
- W czasie instalacji, należy przewidzieć wyłącznik jednobiegunowy o odległości między stykami równej lub większej niż 3 mm.
- Wyłączyć wyłącznik główny instalacji, gdy: a) ujrzy się usterka urządzenia; b) przeprowadza się konserwację lub czyszczenie zewnętrzne; c) urządzenie nie będzie

użytkowane przez dłuższy lub krótszy okres czasu.

- Urządzenie nie może być wykorzystywane jako aktywny kotłowy, pieców, itp. Nie może również odprowadzać przewodami ciepłego powietrza od takich urządzeń.
- Konieczne jest zapewnienie odpowiedniej cyrkulacji powietrza w pomieszczeniu, aby zagwarantować właściwą pracę urządzenia. W przypadku, gdy w tym samym pomieszczeniu jest zainstalowane urządzenie wykorzystujące materiały palne (kocioł, piec na metan, itp.), które nie jest szczelne, należy sprawdzić, czy cyrkulacja powietrza gwarantuje również właściwe spalanie w takim urządzeniu.
- Urządzenie powinno mieć wyciąg pojedynczy (przeznaczony tylko dla siebie).
- Nie wolno przykrywać ani zasłaniać dwóch krątek zasysania oraz odprowadzania w urządzeniu. Należy zapewnić optymalny przepływ powietrza.
- Otwór wylotowy urządzenia powinien być zawsze podłączony do przewodu.
- Wszystkie modele są wyposażone w silnik z ręcznym ogranicznikiem termicznym. W razie zadziałania ogranicznika, wyłącz zasilanie na kilka minut, a następnie je ponownie załącz, po uprzednim sprawdzeniu przyczyny załączenia ogranicznika i po jej usunięciu.
- Maksymalna temperatura robocza, w jakiej urządzenie może pracować jest następująca:
CA 100 - 125 - 150 - 160 - 200 = Max 55°C
CA 250 - 315 = Max 50°C
CA 100 Q - 125 Q - 160 Q - 200 Q - 250 Q = Max 55°C
CA 315 Q = Max 55°C
- Użycie łączonych wsporników jest opcjonalne (patrz rys. 6 do 12).

Uwaga:

W razie, gdy urządzenie nie posiada przewodów rurowych podłączonych do otworu zasysania (zasysanie wolne) i jest zamontowane na wysokości poniżej 2,3 m, konieczne jest zamontowanie kratki ochronnej - po stronie zasysania (str. 30).

Az Ön által vásárolt berendezés egy fémből készült tengelyes centrifugális elszívó, a szállózó járatban lévő levegő eltávolítását szolgálja.

FIGYELEM - FIGYELMEZTETÉS



Figyelem: ez a szimbólum a felhasználó sérülésének elkerülését szolgáló óvintézkedéseket jelöli

- A terméket ne használjuk a jelen utasításban megjelöltől eltérő célra.
- A csomagolóanyag eltávolítása után győződjön meg a berendezés épségéről: ha kétségek merülnek fel, forduljon azonnal felkészült szakemberhez vagy a hivatalos Vortice viszonteladóhoz. A csomagolóanyagot ne hagyja gyermekek vagy megváltozott képességű személyek számára elérhető helyen.
- Bármilyen elektromos berendezés használata néhány alapvető szabály betartásával kell, hogy történjen, mint például az alábbiak: a) ne érintse meg a berendezést vizes vagy nedves kézzel ; b) ne

- érintse meg meztől; c) nem szabad megengedni a gyermekeknek, hogy a berendezéshez nyúljanak, vagy avval játsszanak; d) megváltozott képességű személyek felügyelet alatt használják a berendezést.
- Ha a berendezést leválasztja az elektromos hálózatról, és többet nem használja, gyermekektől és megváltozott képességű személyektől távol helyezze el.
- Ne használjuk a berendezést gyúlékony anyagok vagy pára - pl. alkohol, rovarirtók, benzín, stb. - jelenlétében.
- Ne üljünk a berendezésre, ne helyezzünk rá semmilyen tárgyat.



Figyelemzetés: ez a szimbólum a termék sérülésének elkerülését szolgáló óvintézkedéseket jelöli

- Semmilyen módosítást ne hajtsunk végre a terméken.
- Ne tegyük ki a berendezést légköri hatásoknak (eső, nap, stb.).
- A berendezés belső tisztítását csak képzett szakember végezheti (21-22-23 ábrák).
- A berendezést vagy részeit ne merítsük vízbe, vagy más folyadékba, a tisztításnál kövessük a tisztításra vonatkozó utasításokat (24. ábra).
- Rendszeresen ellenőrizze a berendezés épségét. Sérülés észlelése esetén ne használja a berendezést, és azonnal értesítsen egy hivatalos Vortice viszonteladót.
- Rendellenes működés és/vagy hiba esetén azonnal egy hivatalos Vortice viszonteladóhoz kell fordulni, ha javításra kerül a sor, eredeti Vortice alkatrészek alkalmazását kell kérni.
- Ha a berendezés leesik vagy erős ütést szenved, azonnal ellenőriztesse egy hivatalos Vortice viszonteladóval.
- A berendezés felszerelését felkészült szakember kell, hogy végezze.
- A berendezést az érvényes szabványoknak megfelelő elektromos hálózatba kell bekötni.
- A berendezést az érvényes elektromos szabványok szerint megfelelő földelő berendezésre kell kötni. Ha kétség merül fel, bizzunk meg egy szakembert, hogy végezze el az ellenőrzést
- A berendezést csak akkor csatlakoztassuk az elektromos hálózatra, ha a hálózat/aljzat teljesítménye megfelel a berendezés maximális teljesítményének. Ellenkező esetben azonnal forduljunk szakemberhez.
- A helyes összeszerelést olyan egypólusú megszakító használatával kell elvégezni, amelynél az érintkezők közötti távolság legalább 3 mm.
- Az alábbi esetekben mindenképpen kapcsoljuk le a berendezés főkapcsolóját: a) működési rendellenességet veszünk észre; b) külső tisztítást

kívánunk végrehajtani; c) rövidebb vagy hosszabb ideig nem kívánjuk használni a berendezést.

- A berendezést tilos vízmelegítő, kályha, stb. működtető egységeként használni, és tilos az ilyenfajta készülékek meleg levegő vezetékeinek útírtására használni.
- A berendezés megfelelő működéséhez biztosítani kell a helyiség levegő utánpótlását. Amennyiben a berendezéssel azonos helyiségben tüzelőanyagot égető nem hermetikus berendezés (vízmelegítő, gázzal működő kályha, stb.) is működik, ellenőrizzük, hogy a levegő utánpótlás biztosítja-e az ilyen berendezés működéséhez szükséges tökéletes égést.
- A berendezés a levegőt (csak a berendezés használatában álló) szimpla vezetékbe kell küldje.
- A levegő optimális áthaladásának biztosításához a két elszívó- és odairányú légáramban lévő rácsot ne fedjük el és ne tömítsük el.
- A termék odairányú légáramban lévő nyílása mindig egy vezetékkel összeköttetésben kell legyen.
- Mindegyik modell hőkorlátozó motorral van ellátva, a helyreállítás manuális. Ha a hőkorlátozó leállítja a berendezést, néhány percre feszültségmentesítsük a berendezést, majd miután a leállás okát megtaláltuk és kiküszöböltük, helyezzük újra feszültség alá.
- A berendezés működéséhez a környezeti hőmérséklet maximum értéke a következő lehet:
CA 100 - 125 - 150 - 160 - 200 = Max 55°C
CA 250 - 315 = Max 50°C
CA 100 Q - 125 Q - 160 Q - 200 Q - 250 Q = Max 55°C
CA 315 Q = Max 55°C
- A berendezés működéséhez leszállított bilincsek használata nem kötelező (lásd a 6-12 ábrákat).

Megjegyzés:

Amennyiben a berendezéshez nem tartozik az elszívó nyíláshoz vezető cső (szabad elszívás), és 2,3 m-nél alacsonyabban van felszerelve, kötelező az elszívás oldali védőrács felszerelése (30. oldal).

Výrobek, který jste zakoupili, je odstředivý ventilátor s axiálním výfukem k odsávání vzduchu do ventilačního potrubí.

POZOR - UPOZORNĚNÍ



Pozor: tento symbol upozorňuje na opatření, která brání zranění uživatele.

- Tento výrobek nepoužívejte k jinému účelu, než je uvedeno v této příručce.
- Po vybalení přístroje z obalu zkontrolujte, zda není poškozený: v případě pochybností se ihned obraťte na odborně vyškoleného pracovníka nebo na autorizovaného prodejce Vortice. Nenechávejte část obalu v dosahu dětí nebo osob s nějakým postižením.
- Používání každého elektrického přístroje vyžaduje dodržování některých základních pravidel, např.:
 - a) přístroje se nedotýkejte vlhkými nebo mokřými rukama;
 - b) nedotýkejte se ho bosýma nohama;
 - c) děti se nesmí přístroje dotýkat, ani si s ním hrát;
 - d) osoby s nějakým postižením smí přístroj používat pouze pod kontrolou.
- Rozhodnete-li se, že přístroj už nebudete používat, odpojte ho od elektrické sítě a uložte ho z dosahu dětí a osob s nějakým postižením.
- Nepoužívejte přístroj v prostředí s hořlavými látkami nebo výpary, jako alkoholem, insekticidy, benzínem apod.
- Na přístroj si neseďte, ani o něj neopírejte různé předměty.



Upozornění: tento symbol upozorňuje na opatření, která brání poškození přístroje

- Přístroj žádným způsobem neupravujte.
 - Nevystavujte ho změnám počasí (děšť, slunce apod.).
 - Vnitřní část přístroje smí čistit pouze kvalifikovaný pracovník (obr. 21-22-23).
 - Přístroj ani jeho části neponožujte do vody, při čištění postupujte podle pokynů (obr. 24).
 - Pravidelně ověřujte celistvost přístroje. Při zjištění závady přístroj nepoužívejte a ihned se obraťte na autorizovaného prodejce Vortice.
 - V případě špatného chodu a/nebo poruchy přístroje se ihned obraťte na autorizovaného prodejce Vortice a je-li nutná oprava, požadujte originální náhradní díly Vortice.
 - Jestliže přístroj spadne, nebo byl vystaven silnému úderu, nechte ho ihned zkontrolovat v u autorizovaného prodejce Vortice.
 - Instalaci přístroje smí provést pouze odborně kvalifikovaný pracovník.
 - Elektrický systém, ke kterému je přístroj připojený, musí být v souladu s platnými normami.
 - Přístroj musí být správně připojen k účinnému uzemňovacímu systému v souladu s platnými normami o elektrickém zabezpečení. V případě pochybností požádejte o kontrolu odborně kvalifikovaného pracovníka.
 - Přístroj připojte pouze k takové napájecí síti/elektrické zásuvce, jejíž výkon odpovídá maximálnímu výkonu přístroje. Není-li tomu tak, obraťte se na odborní kvalifikovaného pracovníka.
 - K instalaci je nutné použít vícepólový vypínač se vzdáleností mezi kontakty 3 mm nebo více.
 - Vypněte hlavní vypínač systému, jestliže: a) zjistíte poruchu chodu; b) se rozhodnete vyčistit vnější plochy přístroje; c) se rozhodnete přístroj po kratší nebo delší dobu nepoužívat.
 - Přístroj se nesmí použít k aktivaci ohřivačů vody, kamínek apod., ani k odvodu teplého vzduchu z těchto přístrojů do vzduchového potrubí.
 - K zajištění chodu přístroje je nutné zajistit potřebný návrat vzduchu do místnosti. V případě, že je ve stejné místnosti umístěn přístroj na palivo (ohřivač vody, kamna na metan apod.) bez uzavřené komory, přesvědčte se, že návrat vzduchu zajišťuje dokonalé spalování také v tomto přístroji.
 - Odvod přístroje musí ústít do samostatného potrubí (používaného pouze tímto přístrojem).
 - Nezakrývejte a nezacpávejte nasávací, ani odvodnou mřížku přístroje, aby vzduch mohl volně proudit.
 - Ústí odvodu přístroje musí být vždy připojeno k potrubí.
 - Všechny modely jsou vybaveny motorem s tepelnou pojistkou, s ručním obnovením provozu. V případě záahu pojistky přerušte na několik minut napětí a pak po zjištění a odstranění poruchy obnovte napájení.
 - Maximální teplota prostředí pro chod přístroje je následující:
 - CA 100 - 125 - 150 - 160 - 200 = Max 55°C
 - CA 250 - 315 = Max 50°C
 - CA 100 Q - 125 Q - 160 Q - 200 Q - 250 Q = Max 55°C
 - CA 315 Q = Max 55°C
 - Použití příloženého montážního držáku je volitelné (viz obr. 6 až 12).
- Pozn.:**
Jestliže potrubí přístroje není připojeno k ústí nasávání (volné nasávání) a je namontované ve výšce do 2,3 m, je povinné namontovat ochrannou mřížku - nasávací strana (str. 30).

Aparatul pe care l-ați cumpărat este un aspirator centrifugal axial pentru evacuarea aerului într-o conductă de aerisire.

ATENȚIE - MĂSURI DE PRECAUȚIE



Atenție: acest simbol indică măsuri de precauție necesare pentru a evita producerea de pagube utilizatorului

- Nu utilizați acest produs în scopuri diferite de cele prezentate în acest manual.
- După ce ați despachetat produsul, verificați integritatea acestuia: dacă aveți dubii, adresați-vă imediat unei persoane calificate din punct de vedere profesional sau unui dealer autorizat Vortice. Nu lăsați părți ale ambalajului la îndemâna copiilor sau a persoanelor cu handicap.
- Folosirea oricărui aparat electric presupune respectarea unor reguli fundamentale, de exemplu:
 - a) nu trebuie atins cu mâinile ude sau umede;
 - b) nu trebuie atins când persoana este desculță;
 - c) nu trebuie să se permită copiilor să atingă sau să se joace cu aparatul; d) persoanele cu handicap trebuie să fie controlate în timp ce folosesc aparatul.
- Puneți aparatul într-un loc sigur, astfel încât să nu fie la îndemâna copiilor sau a persoanelor cu handicap, în momentul în care hotărâți să îl deconectați de la rețeaua electrică și să nu îl mai folosiți.
- Nu utilizați aparatul în prezența substanțelor sau a vaporilor inflamabili, ca de exemplu alcool, insecticide, benzină etc.
- Nu vă așezați și nu puneți obiecte pe aparat.



Măsuri de precauție: acest simbol indică măsuri de precauție necesare pentru a evita defectarea produsului

- Nu aduceți nici un fel de modificare produsului.
- Nu lăsați aparatul expus la agenți atmosferici (ploaie, soare etc.).
- Curățarea interiorului aparatului trebuie să fie executată doar de către personal calificat (fig. 21-22-23).
- Nu introduceți aparatul sau părți ale sale în apă sau în alte lichide, pentru a-l curăța urmați indicațiile (fig. 24).
- Verificați periodic integritatea aparatului. În cazul în care constatați că are imperfecțiuni, nu utilizați aparatul și contactați imediat un dealer autorizat Vortice.
- În cazul unei funcționări defectuoase și/sau a unei defectări a aparatului, adresați-vă imediat unui dealer autorizat Vortice și cereți, pentru eventualele reparații, folosirea pieselor de schimb Vortice originale.
- Dacă aparatul cade sau primește lovituri puternice, rugați să fie verificat imediat de un dealer autorizat Vortice.
- Instalarea aparatului trebuie să fie efectuată de către personal calificat din punct de vedere profesional.
- Instalația electrică la care e conectat produsul trebuie să fie conformă cu normele în vigoare.
- Aparatul trebuie să fie conectat în mod corect la o instalație eficientă de împământare, în conformitate cu normele în vigoare referitoare la siguranța electrică. În caz că aveți dubii, solicitați un control amănunțit din partea unei persoane calificate profesional.
- Conectați aparatul la rețeaua de alimentare/priza electrică doar dacă puterea instalației/prizei este adecvată pentru puterea sa maximă. În caz contrar, adresați-vă imediat unei persoane calificate din punct de vedere profesional.
- Pentru instalare trebuie să fie prevăzut cu un întrerupător omipolar cu o distanță de deschidere a contactelor de cel puțin 3 mm.
- Stingeți întrerupătorul general al instalației când: a) observați o anomalie în funcționare; b) hotărâți să efectuați o operațiune de curățare la exterior;
- hotărâți să nu utilizați aparatul pe perioade mai scurte sau mai lungi.
- Aparatul nu poate fi utilizat pentru a activa boilere, sobe etc. și nici nu trebuie să evacueze în conductele de aer cald ale acestor aparate.
- Este indispensabil să asigurați afluxul necesar de aer în încăpere pentru a garanta funcționarea produsului. În cazul în care în aceeași încăpere mai este instalat un aparat care funcționează cu combustibil (boiler, sobă cu metan etc.), care nu este etanș, asigurați-vă că afluxul de aer garantează și perfectă combustie a acestui aparat.
- Aparatul trebuie să evacueze într-o conductă separată (utilizată doar de către acest produs).
- Nu acoperiți și nu astupați cele două grătare de aspirație și de evacuare ale aparatului, astfel încât să se asigure o circulație optimă a aerului.
- Orificiul de evacuare al produsului trebuie să fie întotdeauna conectat la o conductă.
- Toate modelele sunt dotate cu un motor cu limitator termic cu resetare manuală. În cazul unei intervenții a limitatorului, întrerupeți tensiunea de alimentare timp de câteva minute, apoi restabiliți-o, după ce ați verificat și ați înlăturat cauza ce a produs intervenția limitatorului.
- Temperatura ambiantă maximă pentru funcționarea aparatului este următoarea:
 - CA 100 - 125 - 150 - 160 - 200 = Max 55°C
 - CA 250 - 315 = Max 50°C
 - CA 100 Q - 125 Q - 160 Q - 200 Q - 250 Q = Max 55°C
 - CA 315 Q = Max 55°C
- Aplicarea brățărilor din dotare este facultativă (vezi fig. de la 6 la 12).

N.B.

În cazul în care aparatul nu are o conductă conectată la orificiul de aspirație (aspirație liberă) și este montat la o înălțime mai mică de 2,3 m., este obligatoriu să se monteze grătarul de protecție - pentru aspirație (pag. 30).

Uređaj kojeg ste kupili je metalni centrifugalni osovinski usisnik za istjerivanje zraka u ventilacijsku cijev.

UPOZORENJE - MJERE OPREZNOSTI



Upozorenje: ovaj simbol označava mjere predostrožnosti u svrhu sprečavanja nanošenja štete korisniku.

- Ovaj uređaj se ne smije koristiti u svrhe drugačije od onih navedenih u ovom priručniku.
- Nakon što ste uređaj izvadili iz omota, provjerite njegovu bespriječnost: u slučaju bilo kakve sumnje odmah se obratite stručnoj osobi ili ovlaštenom preprodavaču "Vortice". Ne ostavljajte dijelove omota na dohvāt djece ili osoba s posebnim potrebama.
- Uporaba bilo kojeg električnog uređaja podrazumijeva poštivanje nekoliko temeljnih pravila, među kojima: a) ne smije ga se dirati mokrim ili vlažnim rukama; b) ne smije ga se dirati bosim; c) ne smije se dozvoljavati djeci da diraju uređaj ni da se igraju s njime; d) potrebno je nadzirati osobu s posebnim potrebama dok upotrebljava uređaj.
- Odlučite li isključiti uređaj iz električne mreže i ne upotrebljavati ga, pohranite ga daleko od dohvāt djece i osoba s posebnim potrebama.
- Ne upotrebljavajte uređaj u blizini zapaljivih tvari ili para (alkohol, insekticidi, benzin, itd.).
- Ne smije se sjediti na uređaju ili stavljati stvari na njega.



Mjere opreznosti: ovaj simbol pokazuje mjere opreznosti u svrhu sprečavanja smetnji na uređaju.

- Zabranjeno je vršiti bilo kakve preinake na uređaju.
- Uređaj ne smije biti izložen atmosferskim čimbenicima (kiša, sunce, itd.).
- Jedino stručno osoblje smije čistiti uređaj iznutra (slika 21-22-23).
- Nemojte uranjati uređaj ili njegove dijelove u vodu ili druge tekućine: čišćenje se vrši po danim uputstvima (slika 24).
- S vremena na vrijeme provjerite bespriječnost uređaja. U slučaju neispravnosti ne koristite uređaj i odmah se obratite ovlaštenom preprodavaču "Vortice".
- U slučaju lošeg rada i/ili kvara, obratite se odmah ovlaštenom preprodavaču "Vortice" i zatražite, pri eventualnom popravku, uporabu originalnih dijelova "Vortice".
- Ako uređaj padne ili zadobije jake udarce neka ga ovlašteni preprodavač "Vortice" odmah pregleda.
- Postavljanje uređaja mora izvršiti stručno osoblje.
- Električna instalacija na koju se uređaj priključuje mora biti u skladu s propisima na snazi.
- Uređaj treba ispravno spojiti na instalaciju s uzemljenjem, u skladu s propisima na snazi o sigurnosti električnih priključaka. U slučaju bilo kakve sumnje, zatražite od stručnog osoblja vršenje pomne provjere.
- Spojiti uređaj na mrežni priključak/električnu utičnicu samo ako je domet instalacije/utičnice primjeren njegovoj maksimalnoj snazi.
- U suprotnom, odmah se obratite stručnom osoblju.
- Za postavljanje treba predvidjeti polaritetni prekidač čija je udaljenost otvora kontakata jednaka ili veća od 3 mm.
- Isključiti glavni prekidač u slučaju da se: a) primijeti nepravilnost u radu; b) odluči izvršiti čišćenje izvana; c) odluči ne upotrebljavati uređaj na kraće ili duže vrijeme.
- Uređaj se ne može koristiti kao pokretač grijača vode za kupaoalice, peći, itd. niti se njegov odvod smije prazniti u vodove toplog zraka takovih uređaja.
- Osiguranjem potrebnog dovoda zraka u prostoriju jamči se funkcioniranje uređaja. Ako se u istoj prostoriji nalazi i uređaj na plinski pogon (grijač vode, peč na metan, itd.) bez nepropusne komore, dovod zraka mora jamčiti i savršeno izgaranje u tom uređaju.
- Uređaj se prazniti u pojedinačni odvod (kojeg koristi jedino ovaj uređaj).
- Povoljno protjecanje zraka se postiže jedino ako dvije rešetke za usisavanje i ispuh nisu pokrivene ili zapriječene.
- Ispušni otvor uređaja mora uvijek biti spojen na vod.
- Svi modeli imaju motor s termičkim ograničenjem na ručno uspostavljanje. Ako termičko ograničenje intervenira, prekinite napon nekoliko minuta pa - nakon što ste utvrdili i otklonili uzrok interveniranja - ponovno uspostavite napajanje.
- Maksimalna temperatura prostorije dopuštena za rad uređaja je slijedeća:
CA 100 - 125 - 150 - 160 - 200 = Maks. 55°C
CA 250 - 315 = Maks. 50°C
CA 100 Q - 125 Q - 160 Q - 200 Q - 250 Q = Maks. 55°C
CA 315 Q = Maks. 55°C
- Upotreba dostavljenih pridržača nije obavezna (vidi slike od 6 do 12).

Napomena

U slučaju da uređaj nema vod spojen na usisni otvor (slobodno usisivanje) a montira ga se na visini manjoj od 2,3 m, treba obavezno montirati i zaštitnu rešetku - usisna strana (str. 30).

Satın aldığınız cihaz, havalandırma kanalında (borusunda) havanın çekilmesi için kullanılan bir madeni santrifüj hat içi aspiratördür

DIKKAT - ÖNLEMLER



Dikkat: bu sembol kullanıcıya dönük yaralanmalardan korunmak için gerekli uyarıları ifade etmektedir

- Bu ürünü, bu kitapçıkta belirtilen amacın dışında bir nedenle kullanmayınız.
- Ürünü ambalajından çıkarın ve hasar görmemiş olduğundan emin olun: eğer bir kuşkunuz var ise hemen profesyonel birisi veya yetkili bir Vortice satıcısıyla temasa geçiniz. Ambalaj malzemelerini çocukların ya da özürü kişilerin erişebileceği yerlerde bırakmayınız.
- Herhangi bir elektrikli cihazın kullanımı, belirli temel kurallara uyulmasını gerektirir: a) ıslak ya da nemli ellerle dokunulmamalıdır; b) ıslak çıplak ayakla

- dokunulmamalıdır; c) çocukların dokunmasına veya kullanmasına izin verilmemelidir; d) özürü kişiler tarafından kullanılırken kontrol ediniz.
- Cihaz çalışmıyor ve artık kullanılmıyor iken, onu çocukların ve özürü kişilerin erişemeyeceği yere kaldırınız.
- Alkol, haşere öldürücüler, benzin gibi tutuşabilen buharların varlığı durumunda cihazı çalıştırmayınız.
- Cihazın üzerine oturmayınız ve üstüne hiçbir şey koymayınız.



Önlemler: bu sembol ürüne herhangi bir zarar vermemek için gerekli önlemleri ifade etmektedir

- Ürününüz üzerinde hiçbir tipte herhangi bir değişiklik yapmayınız.
- Cihaz, (yağmur, güneş vb.) çevre koşullarına maruz bırakılmamalıdır.
- Ürün iç kısmı sadece kalifiye birisi tarafından temizlenmelidir (şek. 21-22-23).
- Cihazı ya da parçalarını, su ya da benzeri sıvıların içine sokmayınız (daldırmayınız), temizlik için, ilgili talimatlara uyunuz (şek. 24).
- Cihazın hasar görüp görmediğini düzenli olarak kontrol edin. Ürünün hasar görmesi ya da hatalı çalışması durumunda, cihazı kapatınız ve derhal yetkili bir Vortice satıcısıyla temasa geçiniz.
- Kötü çalışma ve/veya cihazın bozuk olması durumunda, derhal yetkili bir Vortice satıcısıyla temasa geçiniz ve cihazın tamiri için sadece orijinal Vortice parçalarının kullanılmasını talep ediniz.
- Cihazın düşmesi veya büyük bir darbe alması durumunda, derhal yetkili bir Vortice satıcısı tarafından kontrol edilmesini sağlayınız.
- Cihazın kurulum işlemi mesleki olarak kalifiye birisi tarafından yerine getirilmelidir.
- Ürünün bağlandığı elektrik şebekesi, mevcut standarda uygun olmalıdır.
- Cihaz, elektrikli ilgili güvenlik kurallarına uygun olarak en verimli bir elektrik güç kaynağına doğru şekilde bağlanmalıdır. Tereddüt halinde, işinde kalifiye (elektrik teknisyeni) birisini çağırınız.
- Cihaza bağlanacak olan elektrik güç kaynağı, ürün için gerek duyulan maksimum elektrik gücünü verebilecek düzeyde olmalıdır. Eğer bu gerçekleşmez ise, gerekli işlemin yapılması için bir elektrik teknisyeni (işinde kalifiye) ile temasa geçiniz.
- Kurulum işlemi için, tüm kutupları arasındaki temas mesafesi en az 3 mm olacak şekilde çok kutuplu bir anahtar gereklidir.
- Aşağıda belirtilen durumlarda, tesisatın genel anahtarını kapatın: a) anormal çalışma durumu

gösterdiğinde; b) dış temizlik bakımına karar verdiğinizde; c) cihazı kısa ya da uzun süreli olarak kullanılmama karar verdiğinizde.

- Cihaz su ısıtıcılarını, sobaları vb.lerini faaliyete geçirmek için kullanılmamalı, onların sıcak hava kanallarını çekmemelidir.
- Cihazın verimli olarak çalışması için odadaki havanın uygun şekilde tazelenmesi gereklidir. Eğer aynı oda içinde yanarak odanın havasını çeken bir su ısıtıcısı, gaz sobası vb. mevcut ise, odadaki hava yenilenmesinin hem bu ürün hem de diğer ısıtma cihazı için yeterli olmasını temin ediniz.
- Alet tek bir kanala boşaltım yapmalıdır (sadece bu ürün için ayrılmış).
- Cihazın emme ve boşaltma ağzlarındaki iki ızgarayı kapatmayınız ve engellemeyiniz. Böylelikle optimum hava akışı (geçişini) temin edebilirsiniz.
- Ürünün çıkış (boşaltma) ağız her zaman bir boruya (kanala) bağlanmış olmalıdır.
- Tüm modeller elle çalıştırılan bir termal (ısı ile çalışan) kesici ile donatılmıştır. Kesici devreye girdiğinde, ürünü birkaç dakikalığına kapatınız. Ürünü tekrar çalıştırmadan önce aşırı ısınma sorununa çözüm bulunuz.
- Cihazın doğru şekilde çalışması için azami çevre (oda) sıcaklığı değerleri aşağıdadır:
CA 100 - 125 - 150 - 160 - 200 = Azami 55°C
CA 250 - 315 = Azami 50°C
CA 100 Q - 125 Q - 160 Q - 200 Q - 250 Q = Azami 55°C
CA 315 Q = Azami 55°C
- Sağlanan desteklerin takılması seçime bağlıdır (bkz. şek 6 ile 12 arası).

NOT

Cihazın giriş ağızına (boşta giriş) bağlı bir boru sistemi yok ise, o zaman 2,3 m'den daha yükseğe monte edilmeli ve de koruma ızgaralarını takmalısınız. (şekil 30).

Η συσκευή που αγοράσατε είναι ένας φυγοκεντρικός μεταλλικός αξονικός απορροφητήρας για την απαγωγή του αέρα σε αγωγό αερισμού.

ΠΡΟΣΟΧΗ - ΠΡΟΕΙΔΟΠΟΙΗΣΗ



Προσοχή: το σύμβολο αυτό υποδεικνύει προφυλάξεις για την αποφυγή ατυχημάτων

- Μη χρησιμοποιείτε το προϊόν για σκοπούς διαφορετικούς από εκείνους που υποδεικνύονται στο παρόν χειριρίδιο.
- Αφού αφαιρέσετε το προϊόν από τη συσκευασία του, βεβαιωθείτε ότι είναι ανέπαφο: σε περίπτωση αμφιβολίας απευθυνθείτε αμέσως σε εξειδικευμένο τεχνικό ή στον εξουσιοδοτημένο αντιπρόσωπο της Vortice. Φυλάξτε τα υλικά της συσκευασίας μακριά από παιδιά και άτομα με ειδικές ανάγκες.
- Η χρήση κάθε ηλεκτρικής συσκευής προϋποθέτει την τήρηση ορισμένων βασικών κανόνων, όπως:
 - α) Μην αγγίζετε το προϊόν με βρεγμένα ή υγρά χέρια.
 - β) Μην αγγίζετε το προϊόν με γυμνά πόδια.

- γ) Μην επιτρέπετε σε παιδιά να χρησιμοποιούν και να παίζουν με το προϊόν. δ) Τα άτομα με ειδικές ανάγκες πρέπει να επιτηρούνται όταν χρησιμοποιούν το προϊόν.
- Εάν αποφασίσετε να αποσυνδέσετε τη συσκευή από το ηλεκτρικό δίκτυο και να μην την ξαναχρησιμοποιήσετε, φυλάξτε τη μακριά από παιδιά άτομα με ειδικές ανάγκες.
- Μη χρησιμοποιείτε τη συσκευή σε περιβάλλον με εύφλεκτα προϊόντα ή αναθυμιάσεις όπως οινόπνευμα, εντομοκτόνα, βενζίνη κλπ.
- Μην κάψετε και μη στηρίζετε άλλα αντικείμενα στη συσκευή.



Προειδοποίηση: το σύμβολο αυτό υποδεικνύει προφυλάξεις για την αποφυγή προβλημάτων στο προϊόν

- Μην κάνετε καμία τροποποίηση στο προϊόν.
- Μην αφήνετε τη συσκευή εκτεθειμένη στους ατμοσφαιρικούς παράγοντες (βροχή, ήλιο κλπ.).
- Ο εσωτερικός καθαρισμός της συσκευής πρέπει να εκτελείται μόνο από εξειδικευμένο προσωπικό (εικ. 21-22-23).
- Μη βυθίζετε τη συσκευή ή εξαρτήματά της σε νερό ή άλλα υγρά. Για τον καθαρισμό ακολουθήστε τις σχετικές οδηγίες (εικ. 24).
- Ελέγχετε περιοδικά την κατάσταση της συσκευής. Σε περίπτωση που παρατηρούνται ανωμαλίες, μη χρησιμοποιείτε τη συσκευή και απευθυνθείτε αμέσως στον εξουσιοδοτημένο αντιπρόσωπο της Vortice.
- Σε περίπτωση κακής λειτουργίας ή βλάβης της συσκευής, απευθυνθείτε αμέσως στον εξουσιοδοτημένο αντιπρόσωπο της Vortice και ζητήστε για την ενδεχόμενη επισκευή τη χρήση γνήσιων ανταλλακτικών Vortice.
- Εάν η συσκευή υποστεί πτώσεις ή ισχυρά χτυπήματα, απευθυνθείτε αμέσως για έλεγχο στον εξουσιοδοτημένο αντιπρόσωπο της Vortice.
- Η εγκατάσταση της συσκευής πρέπει να γίνει από εξειδικευμένο επαγγελματικό προσωπικό.
- Η ηλεκτρική εγκατάσταση στην οποία συνδέεται το προϊόν πρέπει να συμμορφώνεται με τους ισχύοντες κανονισμούς.
- Η συσκευή πρέπει να συνδέεται σωστά με αποτελεσματική εγκατάσταση γείωσης, όπως προβλέπεται από τους ισχύοντες κανονισμούς ηλεκτρικής ασφάλειας. Σε περίπτωση αμφιβολίας, ζητήστε έναν ακριβή έλεγχο από εξειδικευμένο προσωπικό.
- Συνδέστε τη συσκευή στο ηλεκτρικό δίκτυο/πρίζα μόνον αν η παροχή της εγκατάστασης/πρίζας είναι κατάλληλη για τη μέγιστη ισχύ της. Σε αντίθετη περίπτωση, απευθυνθείτε σε εξειδικευμένο προσωπικό.
- Για την εγκατάσταση πρέπει να προβλέπεται πολυπολικός διακόπτης με απόσταση ανοίγματος μεταξύ των επαφών ίση ή μεγαλύτερη από 3 mm.
- Διακόψτε την τροφοδοσία με το γενικό διακόπτη της εγκατάστασης όταν:
 - α) Παρατηρείται ανώμαλη λειτουργία.
 - β) Αποφασίσετε την εκτέλεση

συντήρησης εξωτερικού καθαρισμού. c) Αποφασίστε να μη χρησιμοποιήσετε για μικρά ή μεγάλα χρονικά διαστήματα τη συσκευή.

- Η συσκευή δεν μπορεί να χρησιμοποιηθεί ως ενεργοποιητής αερόθερμων, θερμοστρών κλπ., ούτε πρέπει να καταλήγει σε αγωγούς θερμού αέρα παρόμοιων συσκευών.
- Είναι απαραίτητο να εξασφαλίζεται η αναγκαία αναπλήρωση του αέρα στο χώρο για να διασφαλίζεται η σωστή λειτουργία της συσκευής. Σε περίπτωση που στον ίδιο χώρο είναι εγκατεστημένη συσκευή ανοικτού τύπου η οποία λειτουργεί με καύσιμο (θερμοσίφνας, θερμάστρα μεθανίου κλπ.), βεβαιωθείτε ότι η αναπλήρωση του αέρα εξασφαλίζει τη σωστή καύση στην εν λόγω συσκευή.
- Η απαγωγή του αέρα πρέπει να γίνεται σε ειδικό αγωγό (που χρησιμοποιεί μόνο η συσκευή αυτή).
- Μην καλύπτετε και μην κλείνετε της δύο σχάρες αναρρόφησης και απαγωγής της συσκευής, έτσι ώστε να εξασφαλίζεται η ομαλή διέλευση του αέρα.
- Το στόμιο απαγωγής της συσκευής πρέπει να συνδέεται πάντοτε με αγωγό.
- Όλα τα μοντέλα διαθέτουν μοτέρ με θερμική ασφάλεια χειροκίνητης επαναφοράς. Σε περίπτωση επέμβασης της ασφάλειας, διακόψτε την τάση τροφοδοσίας για λίγα λεπτά και στη συνέχεια αποκαταστήστε την τροφοδοσία, αφού ελέγξετε και εξαλείψετε την αιτία της επέμβασης.
- Η μέγιστη θερμοκρασία περιβάλλοντος για τη λειτουργία της συσκευής είναι:

CA 100 Q - 125 - 150 - 160 - 200 = Μέγ. 55°C
CA 250 - 315 = Μέγ. 50°C
CA 100 Q - 125 Q - 160 Q - 200 Q - 250 Q = Μέγ. 55°C
CA 315 Q = Μέγ. 55°C
- Η χρήση των στηριγμάτων του εξοπλισμού είναι προαιρετική (βλ. εικ. 6 - 12).

ΣΗΜΕΙΩΣΗ

Εάν η συσκευή δε διαθέτει σωλήνα συνδεδεμένο στο στόμιο αναρρόφησης (ελεύθερη αναρρόφηση) και εγκατασταθεί σε ύψος μικρότερο από 2,3 mt., είναι υποχρεωτική η τοποθέτηση της προστατευτικής σχάρας στην πλευρά της αναρρόφησης (σελ. 30).

Приобретенное вами устройство представляет собой металлический центробежно-осевой

вентилятор для всасывания воздуха в помещении и удаления его через вентиляционную систему.

ТРЕБОВАНИЯ ПО СОБЛЮДЕНИЮ ТЕХНИКИ БЕЗОПАСНОСТИ



Осторожно: этот символ указывает на меры предосторожности, направленные на обеспечение безопасности пользователя

- Не используйте данное изделие для выполнения функций, отличных от изложенных в настоящей инструкции.
- После распаковки изделия убедитесь в его целости и сохранности; в случае сомнений немедленно обращайтесь к квалифицированному специалисту или к авторизованному дилеру компании Vortice. Не допускайте попадания элементов упаковки в руки детей или лиц с ограниченной дееспособностью.
- Эксплуатация любого электрического устройства требует соблюдения некоторых основных правил, в том числе: а) не следует касаться его мокрыми или влажными руками; б) не следует касаться его, стоя на полу босыми ногами; с) не следует разрешать детям играть с ним и трогать его; d) необходимо присматривать за лицами с ограниченной дееспособностью при его использовании.
- В случае принятия решения об отключении устройства от сети и прекращения его использования поместите его в такое место, где бы оно не могло попасть в руки детей или лиц с ограниченной дееспособностью.
- Не эксплуатируйте изделие в присутствии воспламеняемых веществ или паров, таких как спирт, инсектициды, бензин и т.д.
- Не садитесь на изделие и не кладите на него никакие предметы.



Внимание: этот символ указывает на меры предосторожности, направленные на предотвращение неисправностей изделия

- Не подвергайте изделие никаким модификациям или доработкам
- Не допускайте воздействия на изделие атмосферных агентов (дождя, солнца, и т.д.).
- Операции по внутренней чистке изделия должны выполняться только квалифицированным персоналом (рис. 21-22-23).
- Не погружайте изделие или какие-либо его детали в воду или другие жидкости, чистку осуществляйте согласно приведенным указаниям (рис. 24).
- Периодически проверяйте визуально целостность изделия. В случае ненормальной работы и/или неисправности изделия прекратите его эксплуатацию и немедленно обратитесь к авторизованному дилеру компании Vortice.
- В случае ненормальной работы и/или неисправности изделия, немедленно обратитесь к авторизованному дилеру компании Vortice; при необходимости проведения ремонта требуйте использовать оригинальные запчасти компании Vortice.
- В случае падения изделия или получения им сильных ударов немедленно обратитесь к авторизованному дилеру компании Vortice для его проверки.
- Монтаж изделия должен производиться квалифицированным персоналом.
- Цепь электропитания, к которой подключается изделие, должна соответствовать действующим нормам.
- Изделие не нуждается в подключении к розетке электропитания, оборудованной заземлением, так как оно изготовлено с двойной степенью изоляции.
- Подключайте изделие к сети питания/розетке только в том случае, если их параметры соответствуют его максимальной мощности. В противном случае немедленно обратитесь за помощью к квалифицированному персоналу.
- При монтаже следует предусмотреть установку рубильника с расстоянием между его разомкнутыми контактами, равным или большим 3 мм.
- В следующих случаях выключайте рубильник: а) при проявлении неисправностей в функционировании изделия; б) при выполнении наружной чистки изделия; с) в случае принятия решения о не использовании изделия в течение коротких или протяженных интервалов времени.
- Изделие нельзя использовать в качестве активирующего элемента для водонагревательных котлов, печей и т.д.; запрещается также выброс воздуха с него в воздуховоды горячего воздуха подобных устройств.
- Для правильного функционирования изделия необходимо обеспечить соответствующую подачу воздуха в помещении. В случае, когда в таком помещении установлен агрегат негерметичного типа, работающий на горючем (водонагревательный котел, печь, работающая на метане, и т.д.), необходимо удостовериться в том, что подача воздуха обеспечивает хорошее горение.
- Воздух из изделия должен удаляться через специальный лоток (используемый только для него).
- Не закрывайте и не загромождайте решетки на всасывающем и выпускном отверстиях изделия, чтобы не создавать преграды оптимальному прохождению воздуха.
- Выпускной раструб изделия должен быть постоянно соединен с воздуховодом.
- Все модели оборудованы мотором с устройством тепловой защиты с ручным сбросом; в случае срабатывания этого устройства, отключите напряжение на несколько минут и затем, обнаружив и устранив причину его срабатывания, вновь подайте напряжение.
- Максимально допустимая температура окружающей среды для данного изделия следующая:
CA 100 - 125 - 150 - 160 - 200 = Max 55°C
CA 250 - 315 = Max 50°C
CA 100 Q - 125 Q - 160 Q - 200 Q - 250 Q = Max 55°C
CA 315 Q = Max 55°C
- Использование кронштейнов, входящих в комплект поставки, является факультативным (см. рис. 6 - 12).

ПРИМЕЧАНИЕ:

Если ко всасывающему отверстию вентилятора не подсоединен воздуховод (свободное всасывание) и он установлен на высоте, меньшей чем 2,3 м, необходима установка защитной решетки на стороне всасывания

الجهاز الذي قيمت بشرائه هو جهاز شفاط (امتصاص) للهواء، محوري ومعدني، يعمل بالطرد المركزي للهواء من خلال مجرى التهوية.

تنبيه - تحذير



تنبيه: هذا الرمز يشير إلى احتياطات يجب اتخاذها لتفادي إصابة المستخدم بأضرار.

- لا تستخدم هذا الجهاز لوظيفية مخالفة لما هو موضح في هذا الكتيب.
- تأكد من سلامة الجهاز بعد إخراجه من المغلق: في حال الشك، يرجى القيام بمراجعة فني مختص فوراً أو مركز مبيع معتمد من قبل Vortice. لا تترك أجزاء التشغيل في متناول أيدي الأطفال أو الأشخاص الغير مؤهلين.
- إن استخدام أي جهاز كهربائي يتطلب مراعاة بعض القواعد الأساسية من بينها: (أ) عدم لمسه بأيدي مبللة أو رطبة؛ (ب) لا تلمس الجهاز وأنت حافي القدمين؛ (ج) لا
- تسمح للأطفال لمس واللعب بالجهاز؛ (د) قم بمراقبة الأشخاص الغير مؤهلين أثناء الاستعمال.
- يجب إبعاد الجهاز عن متناول الأطفال أو الأشخاص الغير مؤهلين، عندما تقرر عدم استخدامه وبالتالي فصله عن التيار الكهربائي.
- لا تستخدم الجهاز في حال وجود عناصر أو أبخرة إشعاعية مثل الكحول أو مبيدات الحشرات والبنزين، الخ..
- لا تجلس على الجهاز ولا تضع الأشياء فوقه.



تحذير: هذا الرمز يشير إلى احتياطات يجب اتخاذها لتفادي إلحاق الضرر بالجهاز.

- لا تقوم بإجراء أي تعديلات على الجهاز.
- لا تترك الجهاز معرضاً للعوامل الجوية (مطر، شمس الخ).
- يجب أن يقوم بعملية التنظيف الداخلية فقط فني مختص (الرسم 21 - 22 - 23).
- لا تغمر الجهاز أو جزء منه في الماء أو أي سائل آخر، للتنظيف اتبع التعليمات المدونة (الرسم 24).
- تأكد بين فترة وأخرى من سلامة الجهاز وخلوه من التلف. في حال الخلل، لا تستخدم الجهاز وراجع فوراً مركز مبيع معتمد من قبل Vortice.
- في حال الأذى السببي / أو العطل، قم على الفور بالاتصال بمركز مبيع معتمد من قبل Vortice، واطلب عند التصليح، استخدام قطع الغيار Vortice الأصلية.
- إذا سقط الجهاز أو أصيب بصدمة قوية، يجب التأكد من سلامته لدى مركز مبيع معتمد من قبل Vortice.
- يجب أن يتم تركيب الجهاز من قبل فني مختص ومؤهل.
- يجب أن تكون التوصيلات الكهربائية للجهاز مطابقة للقوانين السارية.
- يجب توصيل الجهاز في شبكة كهربائية موزعة بصورة صحيحة، وبشكل يطابق القوانين واللوائح السارية. في حال الشك بذلك، قم بمراجعة فني مختص.
- يجب توصيل الجهاز بشبكة التيار الكهربائي/ المقبس فقط إذا كانت طاقة التحمل في الشبكة/ المقبس مناسبة لعمل الجهاز في حالته القصوى. خلاف ذلك عليك مراجعة فني مختص.
- عند تركيب الجهاز، يجب توفر مفتاح قاطع للتيار متعدد الأقطاب تكون فيه فتحة التباعد بين الأقطاب مساوية أو أكبر من 3 سم.
- قم بإطفاء مفتاح القطع العام للجهاز عندما: (أ) يظهر عطل أثناء التشغيل؛ (ب) عند الرغبة بإجراء صيانة خارجية وتنظيف خارجي؛ (ج) عند الرغبة في ترك الجهاز بدون استعمال لفترات طويلة أو قصيرة.
- لا يمكن استعمال الجهاز كمنشط أو محفز لسخانات الماء والمدافئ، الخ، ولا يجب تصريف الهواء الناتج عن الجهاز في نفس مجاري هذه الأجهزة.
- يجب ضمان دخول القدر الكافي من الهواء إلى الغرفة لكي يعمل الجهاز بشكل سليم. في حال وجود أجهزة أخرى في نفس المكان والتي تعمل باستخدام المحرقات (مثل سخانات الماء والمدافئ التي تعمل بغاز الميثان، الخ..) وإذا كانت هذه الأجهزة غير معزولة، فيجب التأكد من ضمان دخول الهواء بالقدر الكافي لعملية الاحتراق ولعمل جهاز الشفط أيضاً.
- يجب أن يفرغ الجهاز الهواء في مجرى منفرد (مخصص فقط لهذا الجهاز).
- لا تعيق شبكتي السحب والدفع الخاصة بالجهاز، وذلك من أجل ضمان المرور المثالي للهواء.
- فتحة طرد الهواء الخاصة بالجهاز يجب أن تكون دائماً موصولة بمجاري طرح (تصريف) الهواء.
- جميع الموديلات مزودة بسرعتين.
- درجة حرارة البيئة القصوى التي يعمل فيها هذا الجهاز تكون كما يلي:

200 - 160 - 150 - 125 - CA 100 = 55 درجة مئوية على الأقصى
 315 - CA 250 = 50 درجة مئوية على الأقصى
 250Q - 200Q - 160Q - 125Q - CA 100Q = 55 درجة مئوية على الأقصى
 315Q = CA 55 درجة مئوية على الأقصى
 تركيب الإطارات المرفقة أمر اختياري (أنظر الرسم من 6 إلى 12).

ملاحظة هامة

في حال عدم وجود مجرى متصل مع فوهة الشفط (الشفط الحر)، وإذا تم تركيب الجهاز على ارتفاع لا يتجاوز 2,3 متر، يصبح إجبارياً تركيب شبكة حماية - من جهة جانب الشفط (الصفحة 30).

您所购买的设备是一台通过通风管道排气的轴流离心风机。

注意事项－警告



注意事项：此符号表明要格外小心，以免对用户产生人身伤害。

- 请勿把本品作手册中指出的用途以外使用。
- 把产品从包装中取出后，请确保其完整性：如有任何疑问，请立即联系专业人士或 Vortice 公司授权的经销商。请勿将产品包装材料遗留在儿童或智障人士容易触及的地方。
- 任何电器设备的使用均遵守相关的重要规定。其中：
 - a) 切勿用湿或潮湿的手触摸设备；
 - b) 切勿光着脚触摸设备；
 - c) 切勿让儿童触及和玩耍此设备。
 - d) 智障人士使用时应有有人在旁边监控着。
- 若要把设备脱离电网连接并保管存放，应把设备存放在儿童和智障人士无法触及之处。
- 若存在酒精、杀虫剂及汽油等易燃物质或烟雾时，请勿使用本设备。
- 请勿从在设备上或设备上放置物品。



警告：此符号表明要格外小心，以免损害机器设备。

- 请勿对设备进行任何形式的改动。
- 请勿将机器直接暴露在大气介质（如雨水、阳光等）的环境下。
- 设备内部的清洁只能由专业人士进行（请参阅图 21-22-23）。
- 请勿把设备浸没或部分浸没在水或其他液体中，有关清洁的说明请遵守图 24 中的说明。
- 定期检查设备的完整性。如设备存在可视缺陷则请勿使用之，并立即联系 Vortice 公司授权的经销商。
- 当设备出现运作异常或故障时，请与 Vortice 公司授权的经销商联系，如需要修理，请使用原厂零部件进行。
- 如设备跌落或受到过猛烈的撞击，请立即联系 Vortice 公司授权的经销商。
- 设备的安装只能由专业人士去具体执行。
- 连接设备的电器设施必须符合现行的安全准则。
- 设备必须按照现行的电器安全规则连接到接地效果良好的电源上，如有任何疑问，请联系专业人员进行仔细的检查。
- 请将设备连接到具备适合于设备最大功率的电网/电源插上。否则请立即联系专业技术人员。
- 设备安装时必须预备一个多极开关，开关的触点间距最小应为 3 毫米以上。
- 以下情况出现时请关闭总开关：
 - a) 如出现运作异常；
 - b) 当需要进行外部清洁保养时；
 - c) 当决定短期或长期停用设备时。
- 本设备不能作启动热水器或炉子等的用途，或通过热风管道作该类设备的排风之用。
- 必须保证房间的回风畅顺，以确保设备的正常运行。在同一房间内如安装有非密封式燃烧设备（如热水器和天然气炉等）时，应保证房间空气的补充足够，以使该类设备的燃烧完全。
- 设备的排气必须有单一的管道（只供本设备使用）。
- 切勿覆盖或阻塞设备的吸风和送风网格，使空气的流通畅顺无阻。
- 设备的送风口必须一直连接着风管。
- 所有型号均配备手控复位的热限制器。当限制器介入时，应切断电源数分钟，在查清和排除限制器介入的故障后要将其复位，以恢复设备的正常供电。
- 设备运行的最高环境温度分别为：
 - CA100-125-150-160-200 = Max 55°C
 - CA 250-315 = Max 50°C
 - CA100Q-125Q-160Q-200Q-250Q = Max 55°C
 - CA315Q = Max 55°C
- 与设备一同提供的支架为可选择安装的部件（请参阅图 6 到 12）。

备注

如设备没有管道连接到吸风口（自由吸风）且设备的安装高度低于 2.3 米，必须安装防护网 - 吸风端（第 30 页）。

APPLICAZIONI TIPICHE

TYPICAL APPLICATIONS
APPLICATIONS TYPIQUES
TYPISCHE ANWENDUNGSARTEN
APLICACIONES TÍPICAS
APLICAÇÕES TÍPICAS
TOEPASSINGEN
TYPISKA TILLÄMPNINGAR
TYPOWE ZASTOSOWANIA

JELLEMZŐ ALKALMAZÁSOK
TYPICKÉ APLIKACE
APLICAȚII TIPICE
UOBIČAJENA PRIMJENA
GENEL UYGULAMALAR
ΣΥΝΗΘΕΙΣ ΕΦΑΡΜΟΓΕΣ
ОБЫЧНЫЕ ВИДЫ ПРИМЕНЕНИЯ
الإستخدامات المعهودة
标准用途

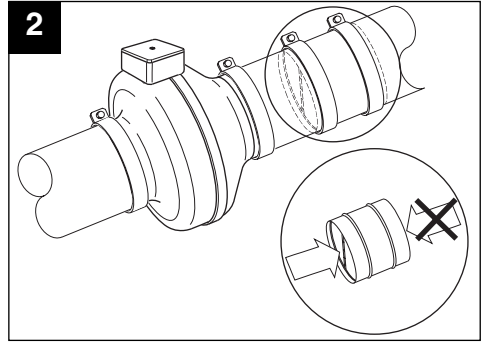
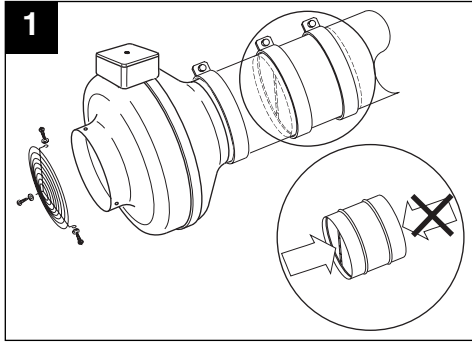

- ATTENZIONE: la bocca di mandata del prodotto deve sempre essere collegata a un condotto.
- CAUTION: The appliance's outlet port must always be connected to a suitable duct.
- ATTENTION: la bouche de refoulement de l'appareil doit toujours être raccordée à un conduit.
- ACHTUNG: die Ablassöffnung des Gerätes muss immer mit einem Rohr verbunden sein.
- ATENCIÓN: la boca de expulsión del producto debe estar conectada a un conducto.
- ATENÇÃO: o bocal de descarga do produto deve estar sempre ligado a uma conduta.
- LET OP: de toevoeropening van dit product moet altijd op een kanaal worden aangesloten.
- VARNING: produktens tryckuttag skall alltid vara anslutet till ett rör.
- UWAGA: Otwór wylotowy urządzenia powinien być zawsze podłączony do przewodu.
- FIGYELEM: a termék odairányú légáramban lévő nyílása mindig egy vezetékkel összeköttetésben kell legyen.
- POZOR: Ústí odvodu musí být vždy připojeno k potrubí
- ATENȚIE: orificiul de evacuare al produsului trebuie să fie întotdeauna conectat la o conductă.
- UPOZORENJE: ispušni otvor uređaja mora uvijek biti spojen na vod.
- DİKKAT: Ürünün çıkış (boşaltma) ağzı her zaman bir boruya (kanala) bağlanmış olmalıdır.
- ΠΡΟΣΟΧΗ: το στόμιο απαγωγής της συσκευής πρέπει να συνδέεται πάντοτε με αγωγό.
- ВНИМАНИЕ: Выпускной раструб изделия должен быть постоянно соединен с воздуховодом.

• تنبيه : فوهة المخرج للجهاز يجب أن تكون دائما موصولة في مجرى التصريف.

- 注意: 设备的送风口必须一直连接着风管。

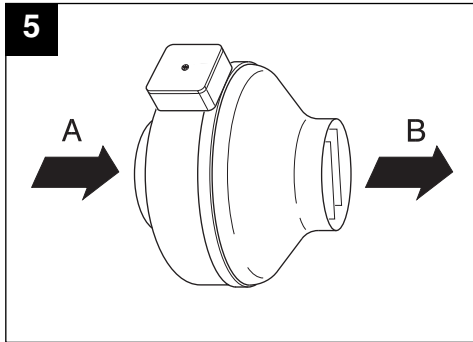
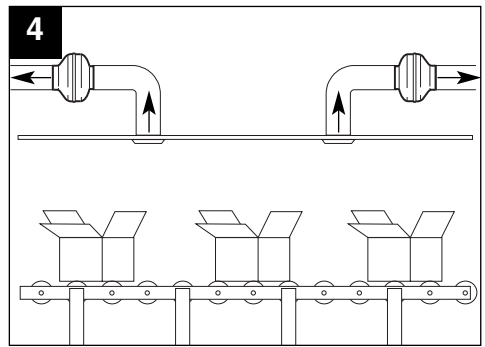
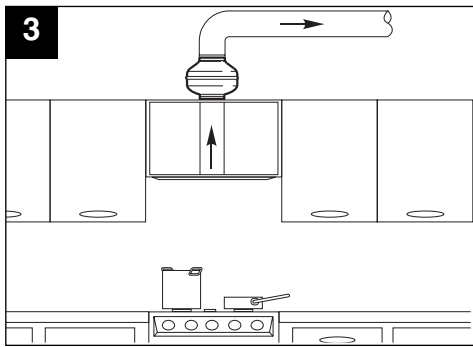

A

Aspirazione
Inlet
Aspiration
Ansaugung
Aspiración
Aspiração
Atzuiging
Insug
Zasysanie
Elszívás
Nasávání
Aspirație
Uisavanje
Giriş
Αναρρόφηση
Всасывание
سحب
吸风

B

Mandata
Outlet
Refolement
Ablass
Expulsión
Descarga
Toevoer
Utlopp
Odprowadzanie
Odairányú légáram
Odvod
Evacuare
Ispuhivanje
Çıkış
Απαγωγή
Выпуск
مخرج
送风

INSTALLAZIONE

INSTALLATION
MONTAGE
INSTALLATION
INSTALACIÓN
INSTALAÇÃO
INSTALLATIE
INSTALLATION
INSTALACJA

FELSZERELÉS
INSTALACE
INSTALARE
POSTAVLJANJE
KURULUM
ΕΓΚΑΤΑΣΤΑΣΗ
МОНТАЖ
التركيب
安裝

A

- I dati elettrici della rete devono corrispondere a quelli riportati in targa A.
- Specifications for the power supply must correspond to the electrical data on data plate A.
- Les informations électriques du réseau correspondent à celles qui sont reportées sur la plaque d'identification A.
- Die elektrischen Daten des Stromnetzes müssen denen des Schildes A entsprechen.
- Los datos eléctricos de la red han de corresponder con los señalados en la placa de características eléctricas A .
- Os dados eléctricos da rede devem corresponder aos indicados na placa A.
- De elektrische gegevens van het lichtnet moeten overeenkomen met die van het merkplaatje A.
- Elnätets data måste överensstämma med de data som finns på apparatens märkskylt A.
- Dane elektryczne sieci powinny odpowiadać danym podanym na tabliczce znamionowej A.
- Az elektromos hálózat adatai meg kell feleljenek az A adattáblán megadott adatoknak.
- Parametry elektrické sítě musí odpovídat údajům uvedeným na typovém štítku A.
- Parametrii electrici ai rețelei trebuie să corespundă cu cei de pe plăcuța A.
- Električni podaci mreže moraju odgovarati onima na pločici A.
- Şebekenin elektrik verileri ile A plakasında belirtilenler uyumlu olmalıdır.
- Τα ηλεκτρικά χαρακτηριστικά του δικτύου πρέπει να αντιστοιχούν με εκείνα της πινακίδας A.
- Характеристики электрической сети должны соответствовать данным, приведенным на табличке A.
- البيانات الفنية للشبكة النيار الكهربائي يجب أن تكون مطابقة للبيانات المذكورة في لائحة البيانات A.
- 供电网络的电气数据必须与标牌A上指出的相符。

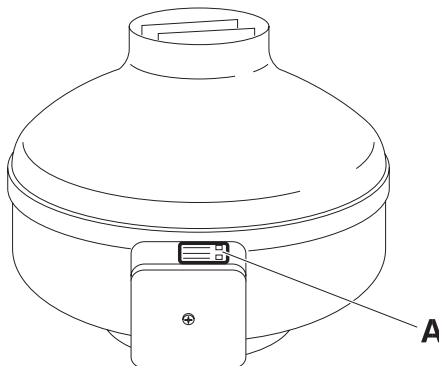

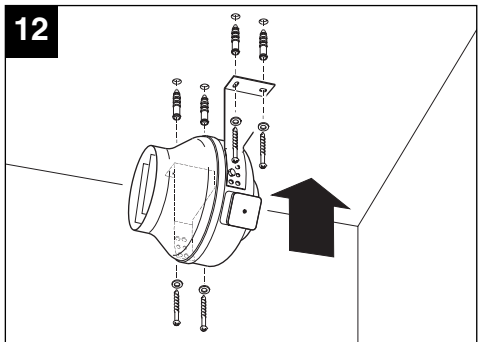
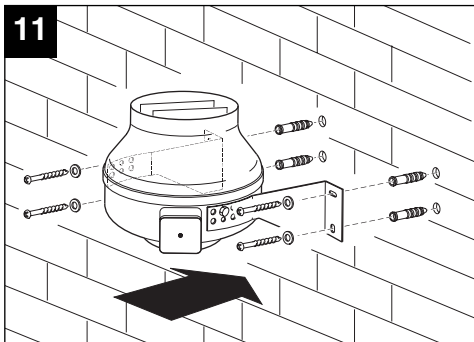
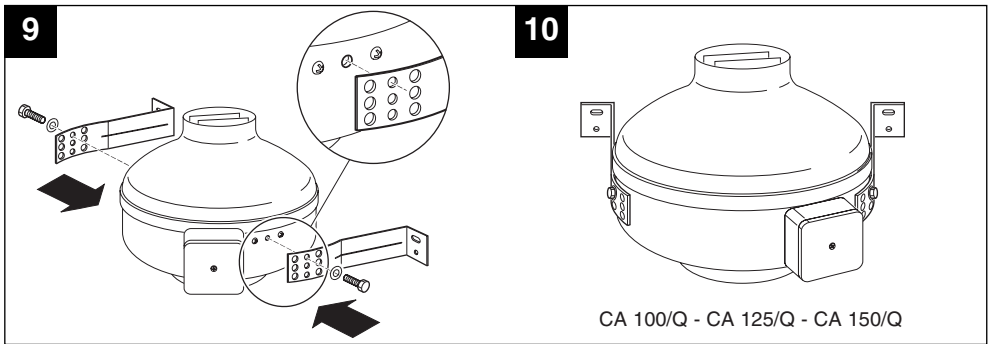
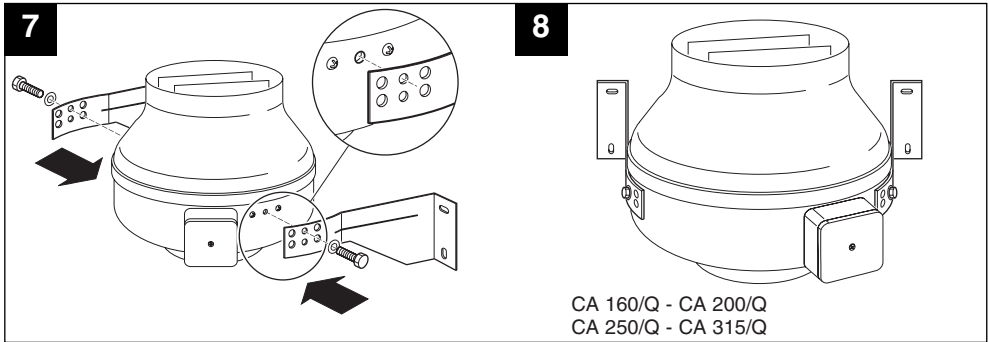
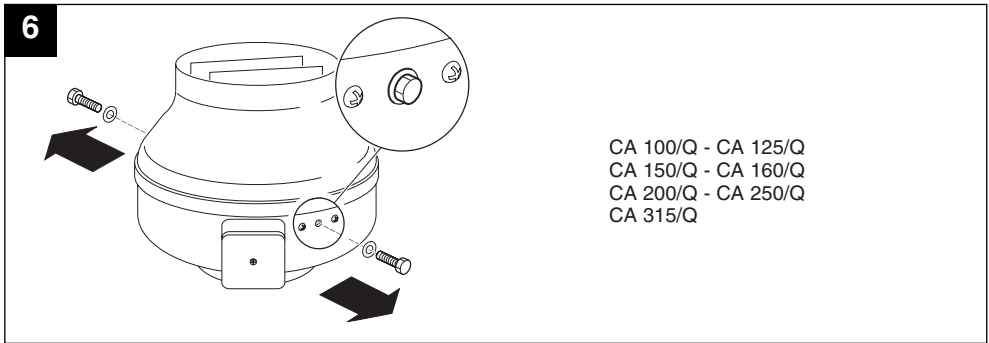

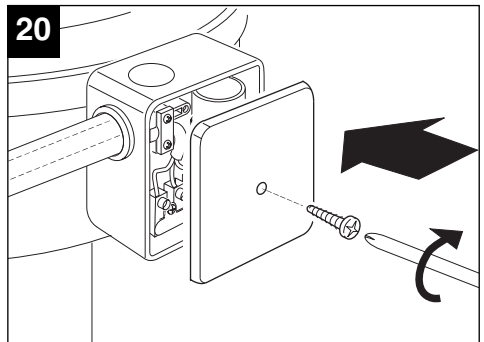
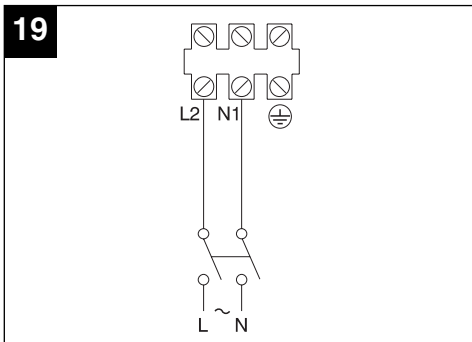
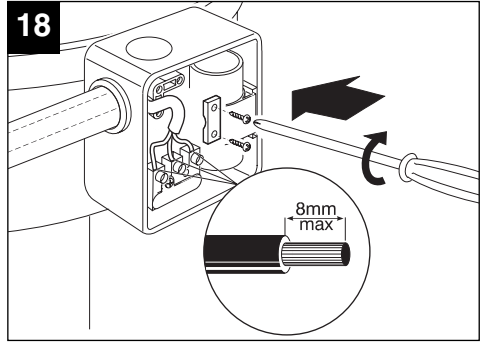
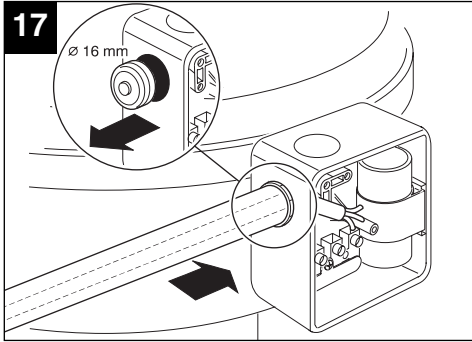
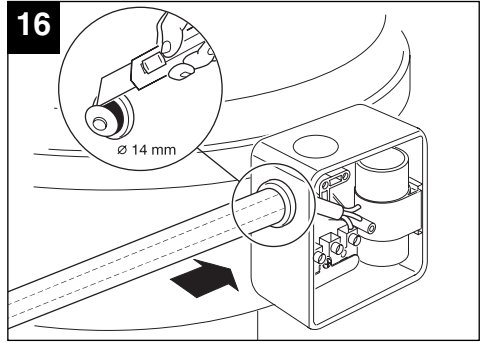
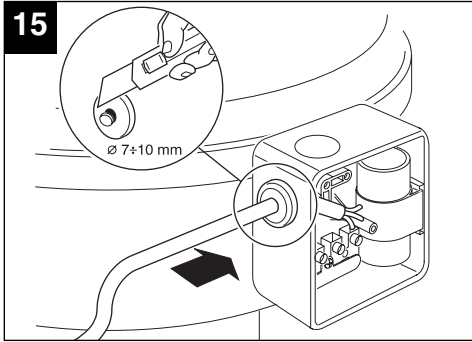
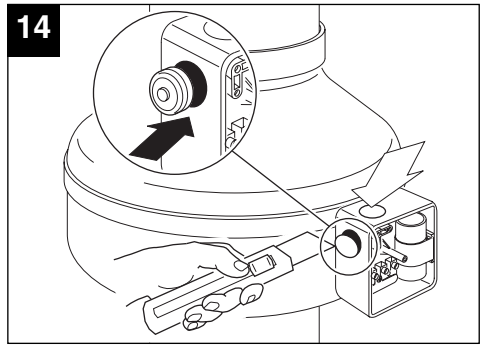
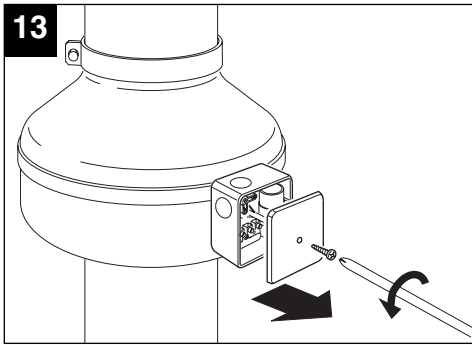

MANUTENZIONE / PULIZIA

MAINTENANCE / CLEANING
ENTRETIEN / NETTOYAGE
WARTUNG / REINIGUNG
MANTENIMIENTO / LIMPIEZA
MANUTENÇÃO / LIMPEZA
ONDERHOUD / REINIGING
UNDERHÅLL / RENGÖRING
KONSERWACJA / CZYSZCZENIE

KARBANTARTÁS / TISZTÍTÁS
ČIŠTĚNÍ / ÚDRŽBA
ÎNȚREȚINERE / CURĂȚARE
ODRŽAVANJE / ČIŠĆENJE
BAKIM / TEMİZLİK
ΣΥΝΤΗΡΗΣΗ / ΚΑΘΑΡΙΣΜΟΣ
ТЕХОБСЛУЖИВАНИЕ / ЧИСТКА
تنظيف / صيانة
清洁/保养

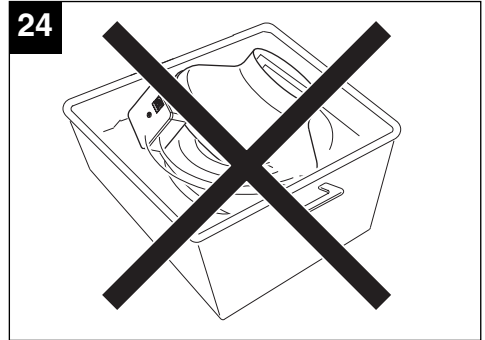
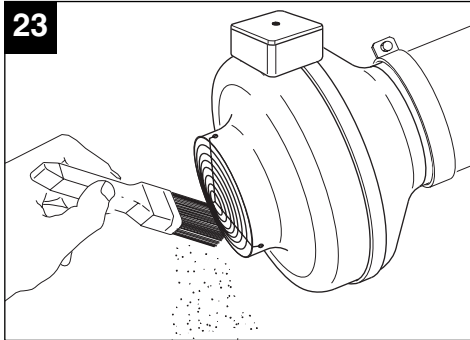
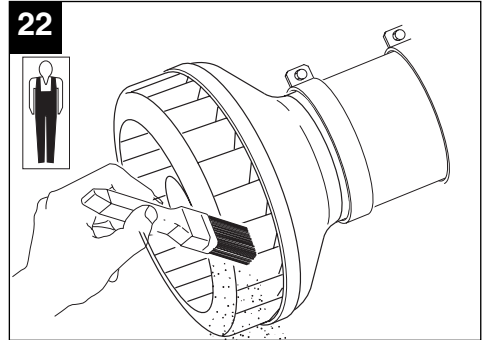
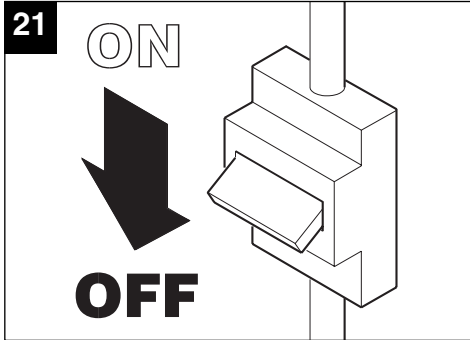

ACCESSORI

ACCESSORIES
ACCESSOIRES
ZUBEHÖRTEILE
ACCESORIOS
ACESSÓRIOS
ACCESSOIRES
TILLBEHÖR
AKCESORIA

TARTOZÉKOK
PRÍSLUŠENSTVÍ
ACCESORII
PRIBOR
AKSESUARLAR
ΑΞΕΣΟΥΑΡ
AKCECCYAPЫ
ملحقات
附件

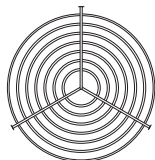

GRIGLIA DI PROTEZIONE - LATO ASPIRAZIONE
PROTECTIVE GRILLE - INLET SIDE
GRILLE DE PROTECTION - CÔTÉ ASPIRATION
SCHUTZGITTER - SAUGSEITE
REJILLA DE PROTECCIÓN - LADO DE ASPIRACIÓN
GRELHA DE PROTECÇÃO - LADO DE ASPIRAÇÃO
BESCHERMINGSROOSTER - AFVOERZIJDE
SKYDDSGALLER - TILLÄMPNINGSSIDAN
KRATKA OCHRONNA - PO STRONIE ZASYSANIA
VÉDŐRÁCS - ELSZÍVÓ OLDAL
OCHRANNÁ MŘÍŽKA - NASÁVACÍ STRANA
GRĂȚAR DE PROTECTIE - PENTRU ASPIRAȚIE
ZAŠTITNA REŠETKA - USISNA STRANA
KORUYUCU IZGARA - GIRIŞ TARAFI
ΣΧΑΡΑ ΠΡΟΣΤΑΣΙΑΣ - ΠΛΕΥΡΑ ΑΝΑΡΡΟΦΗΣΗΣ
ЗАЩИТНАЯ РЕШЕТКА - СТОРОНА ВСАСЫВАНИЯ
شبكة وقائية - جانب التركيب
防护网 - 吸风端

	CA 100 CA 100 Q	CA 125 CA 125 Q	CA 150	CA 160 CA 160 Q	CA 200 CA 200 Q	CA 250 CA 250 Q	CA315 CA 315 Q
Modello	CA-G 100	CA-G 125	CA-G 150	CA-G 160	CA-G 200	CA-G 250	CA-G 315
Codice	22750	22755	22760	22762	22765	22770	22775

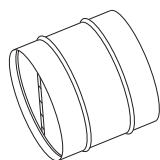

SERRANDA DI NON RITORNO
BACK-DRAUGHT SHUTTER
CLAPET ANTI-RETOUR
RÜCKSCHLAGKLAPPE
VÁLVULA ANTIRRETORNO
VÁLVULA DE NÃO RETORNO
EINDELOOPKEERLEP
BACKVENTIL
ZAWÓR JEDNOKIERUNKOWY

VISSZACSAPÓSELEP
ZPĚTNÁ KLAPKA
VALVĂ FĂRĂ ÎNTOARCERE
NEPOVRATNI VENTIL
GERİ DÖNÜŞSÜZ SÜRGÜ
ΤΑΜΠΕΡ ΑΝΤΕΠΙΣΤΡΟΦΗΣ
ОБРАТНЫЙ КЛАПАН
بوابة غير رجعية
止回閘門

	CA 100 CA 100 Q	CA 125 CA 125 Q	CA 150	CA 160 CA 160 Q	CA 200 CA 200 Q	CA 250 CA 250 Q	CA315 CA 315 Q
Modello	In-line-S 100	In-line-S 125	In-line-S 150	In-line-S 160	In-line-S 200	In-line-S 250	In-line-S 315
Codice	22551	22556	22562	22563	22566	22571	22576



**FASCETTE STRINGITUBO
PIPE CLAMPS
COLLIERS SERRE-TUBE
ROHRSCHELLEN
ABRAZADERA DE TUBO
BRAÇADEIRAS DE TUBOS
BUIKLEMMETJES
SLANGKLÄMMOR
OBRECZE NA RURY
CSŐSZORÍTÓ PÁNT
STAHOVACÍ PÁSKY NA TRUBKU
COLIERE PENTRU TUB
PRITEZAČI ZA CIJEVI
BORU SABİTLEME ŞERİTLERİ
ΚΟΛΑΡΑ ΣΩΛΗΝΩΣΕΩΝ
ХОМУТЫ**

حلقات لشد الأنبوب

管箍

	CA 100 CA 100 Q	CA 125 CA 125 Q	CA 150	CA 160 CA 160 Q	CA 200 CA 200 Q	CA 250 CA 250 Q	CA315 CA 315 Q
Modello	CA-FU 100	CA-FU 125	CA-FU 150	CA-FU 160	CA-FU 200	CA-FU 250	CA-FU 315
Codice	22667	22668	22669	22666	22671	22672	22673

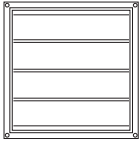

**PERSIANA A GRAVITÀ
GRAVITY SHUTTER
GRILLE A LAMELLES
GEWICHTSKLAPPE
PERSIANA DE GRAVEDAD
PERSIANA DE GRAVIDADE
ZWAARTELUIKEN
TYNGDLUCKOR
ŻALUZJA GRAWITACYJNA
GRAVITÁCIÓS ELVEN MŰKÖDŐ ZSALU
GRAVITAČNÍ ŽALUZIE
OBLON ACȚIONAT DE GRAVITAȚIE
KLIZNI KAPAK
AĞIRLIKLA ÇALIŞAN SÜRGÜ
ΕΛΕΥΘΕΡΗ ΠΕΡΣΙΔΑ
ЗАСЛОНКА**

بوابة يدفع الهواء

重力百叶窗

	CA 200 - CA 200 Q CA 250 - CA 250 Q	CA 315 CA 315 Q
Modello	PGR 250	PGR 350
Codice	50150	50350

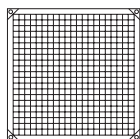

**TELAIO CON RETE ANTINFORTUNISTICA
FRAME WITH SAFETY SCREEN
CADRE AVEC GRILLE DE PROTECTION
RAHMEN MIT UNFALLVERHÜTUNGSNETZ
BASTIDOR CON RED PARA PREVENIR ACCIDENTES
CAIXILHO COM REDE DE PROTEÇÃO
RAAM MET BESCHERMNET
STRUKTUR MED SKYDDSNÄT
RAMA Z FILTREM BEZPIECZEŃSTWA
KERET BIZTONSÁGI HÁLÓVAL
RÁM S BEZPEČNOSTNÍ SÍTKOU
CADRU CU REȚEA DE PROTECȚIE
OKVIR SA ZAŠTITNOM MREŽOM
EMNİYET IZGARALI ÇERÇEVE
ΠΛΑΙΣΙΟ ΜΕ ΠΛΕΓΜΑ ΠΡΟΣΤΑΣΙΑΣ
РАМКА С ПРЕДОХРАНИТЕЛЬНОЙ СЕТКОЙ**

إطار مع شبكة مضاد للحوادث

帶安全网的框架

	CA 200 - CA 200 Q CA 250 - CA 250 Q	CA 315 CA 315 Q
Modello	TRA 250	TRA 350
Codice	51150	51350

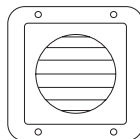

**GRIGLIA FISSA
FIXED GRILLE
GRILLE FIXE
FESTES GITTER
REJILLA FIJA
GRELHA FIXA
VAST ROOSTER
FASTA GALLER
KRATKA STATYCZNA
RÖGZÍTETT RÁCS
PEVNÁ MŘÍŽKA
GRÄTAR FIX
NEPOMIČNA REŠETKA
SABİT IZGARA
ΣΤΑΘΕΡΗ ΣΧΑΡΑ
ФИКСИРОВАННАЯ РЕШЕТКА**

شبكات ثابتة

固定网格

	CA 100 CA 100 Q	CA 125 - CA 125 Q CA 150 - CA 160 - CA 160 Q
Modello	GFI 10	GFI 12/15
Codice	22010	22020

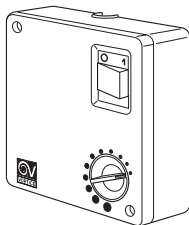

C 1.5 - SCNR - C 2.5 - SCNR/M

Regolatori di velocità elettronici*
SCB Kit trasformazione da incasso

*(Applicabili solo alla massima velocità, non applicabili per i prodotti TIMER)

C 1.5 - SCNR - C 2.5 - SCNR/M

Electronic speed controllers*
SCB5 In-built conversion kit

*(Applicable only at maximum speed; not applicable for TIMER appliances)

C 1.5 - SCNR - C 2.5 - SCNR/M

Régulateurs de vitesse électroniques*

SCB5 Kit transformation pour encastrement
 *(Applicables uniquement à la vitesse maximum. Ne peuvent être installés sur les produits TIMER)

C 1.5 - SCNR - C 2.5 - SCNR/M

Elektronische Geschwindigkeitsregler*

SCB5 Einbau-Transformationskit
 *(Anwendbar nur auf die Höchstgeschwindigkeit, nicht anwendbar auf Produkte mit ZEITSCHALTUHR)

C 1.5 - SCNR - C 2.5 - SCNR/M

Reguladores de velocidad electrónicos*

SCB5 Kit para empotrar
 *(Sólo se puede aplicar a la máxima velocidad; no se pueden aplicar en los productos TIMER)

C 1.5 - SCNR - C 2.5 - SCNR/M

Reguladores de velocidade electrónicos*

SCB5 Kit de transformação em encaixe
 *(Apenas aplicáveis à velocidade máxima, não aplicáveis aos produtos TEMPORIZADOR)

C 1.5 - SCNR - C 2.5 - SCNR/M

Elektronische snelheidsregelaars*

SCB5 Inbouwset
 *(Alleen van toepassing bij de maximum snelheid, niet van toepassing op TIMER producten)

C 1.5 - SCNR - C 2.5 - SCNR/M

Elektroniska hastighetsregulatorer*

SCB5 Omvandlingssats för inbyggnad
 *(Användbara bara vid max hastighet, ej användbara för TIMER produkterna)

C 1.5 - SCNR - C 2.5 - SCNR/M

Elektroniczne regulatory prędkości*
SCB5 Zestaw do wykorzystania w przypadku zabudowy

*(Do zastosowania jedynie przy maksymalnej prędkości, nie stosować z produktami TIMER)

C 1.5 - SCNR - C 2.5 - SCNR/M

Elektronikus sebességszabályozók*

SCB5 Készlet falba süllyesztett változathoz
 *(Csak maximális sebességnél alkalmazható, nem alkalmazható a TIMER termékekre)

C 1.5 - SCNR - C 2.5 - SCNR/M

Regulátory elektronické rychlosti*

SCB5 Souprava pro přeměnu k zabudování
 *(Použitelné pouze při maximální rychlosti, nepoužitelné u přístrojů TIMER)

C 1.5 - SCNR - C 2.5 - SCNR/M

Dispozitive electronice de reglare a vitezei*

SCB5 Kit transformare pentru incastare
 *(Aplicabile doar pentru viteza maximă, nu sunt aplicabile pentru produsele TIMER)

C 1.5 - SCNR - C 2.5 - SCNR/M

Elektronski regulatori brzine*

SCB5 Kit ugradbenog transformatora
 *(Mogu se primijeniti samo pri maksimalnoj brzini, ali ne i za uređaje TIMER.)

C 1.5 - SCNR - C 2.5 - SCNR/M

Elektronik hız ayarlayıcı*

SCB5 Ankastré kurulum için dönüştürme kit
 *(TIMER ürünü için geçerli olmayan, sadece azami hız uygulanabilir)

C 1.5 - SCNR - C 2.5 - SCNR/M

Ηλεκτρονικοί ρυθμιστές ταχύτητας*

SCB5 Kit μετατροπής από τον εντοιχιζόμενο
 *(ισχύουν μόνο στη μέγιστη ταχύτητα, δεν ισχύουν για τα προϊόντα με ΧΡΟΝΟΔΙΑΚΟΤΗ)

C 1.5 - SCNR - C 2.5 - SCNR/M

Электронные регуляторы скорости*

SCB5 Комплект для переоборудования во встраиваемое исполнение
 *(Только для максимальной скорости, неприменимы для изделий TIMER)

C1.5 – SCNR – C2.5 – SCNR/M

منظمات الكترونية للسرعة

*مجموعة التحويل للتركيب في فجوة

(يمكن تطبيقها فقط على السرعة القصوى،

لا يمكن تطبيقها على المنتجات المزودة بموقت)

C 1.5 - SCNR - C 2.5 - SCNR/M

电子调速器*

SCB5 内嵌式转换套件

*(只可用于最高速度，不能用于TIMER产品)

CA-CA Q	100 Q V0 - 100 V0 - 125 V0 - 150 V0 - 160 V0 - 200 V0	250 V0 - 315 V0
Modello	C 1.5	SCNR
Codice	12966	12912 Δ
Modello	Kit SCB	Kit SCB
Codice	22481	22481

Δ In esaurimento - Stock finishing - Stock pratiquement épuisé - Auslaufmodell - Hasta fin de existencias - Em esgotamento - Uitverkocht - Snart slut - Zapas wyczerpany - Kiszváltványzárkor - Poslední kusy - În curs de epuizare - Zalihe pri kraju - Bitmek üzere - Σε ξάντληση - В продаже до истощения складских запасов - في حالة النفاذ - 即将售完

Prima di richiedere l'intervento dell'assistenza tecnica, verificare le seguenti cause e rimedi.

ANOMALIA	POSSIBILE CAUSA	VERIFICA/INTERVENTO
Rumorosità	Squilibrio della girante	Sostituire il motore
Apparecchio non parte	Motore guasto	Sostituire il motore
	Condensatore interrotto	Sostituire il condensatore
	Errato collegamento del regolatore di velocità	Verificare l'installazione
	Falso contatto nella morsettiera di collegamento	Togliere corrente all'apparecchio, togliere il coperchio della scatola elettrica e verificare il corretto collegamento dei fili
Apparecchio si ferma	Condotto intasato	Togliere corrente, liberare il condotto, ridare corrente
	Condotto troppo lungo o con troppe curve o con filtri	Accorciare il condotto. Montare un prodotto Vortice più idoneo, verificare perdite di carico
	Condensatore interrotto	Sostituire il condensatore

TROUBLESHOOTING

Before requesting technical assistance try solving the problem by referring to the following checklist.

PROBLEM	POSSIBLE CAUSE	CORRECTIVE ACTION
Excessive noise	Fan out of balance	Replace motor
Appliance does not start	Motor faulty	Replace motor
	Capacitor faulty	Replace capacitor
	Incorrect connection of speed controller	Check connections
	Bad contact on terminal board	Disconnect appliance, remove terminal board cover and check wiring
Appliance stops	Duct blocked	Check the electrical connections
	Duct too long, or with too many bends or filters	Shorten the duct. Install a more suitable Vortice appliance. Check for pressure drops.
	Capacitor faulty	Replace capacitor

Avant de demander l'intervention de l'assistance technique, contrôler les causes et les solutions possibles suivantes.

ANOMALIE	CAUSE POSSIBLE	VERIFICATION/INTERVENTION
Bruit	Déséquilibre de la turbine	Remplacer le moteur
L'appareil ne démarre pas	Moteur en panne	Remplacer le moteur
	Condensateur interrompu	Remplacer le condensateur
	Mauvaise connexion du régulateur de vitesse	Vérifier l'installation
	Faux contact dans la boîte aux bornes de connexion	Couper le courant à l'appareil, enlever le couvercle du boîtier électrique et vérifier si la connexion des fils est correcte.
L'appareil s'arrête	Conduit obstrué	Couper le courant, dégager le conduit et remettre le courant.
	Conduit trop long, avec trop de coudes ou avec des filtres	Raccourcir le conduit. Monter un produit Vortice plus adapté, vérifier les chutes de tension.
	Condensateur interrompu	Remplacer le condensateur.

Bevor Sie den Kundendienst anfordern, überprüfen Sie die möglichen Störungsursachen und Abhilfemaßnahmen gemäß folgender Tabelle.

STÖRUNG	MÖGLICHE URSACHE	ÜBERPRÜFUNG/EINGRIFF
Lautes Betriebsgeräusch	Unwucht des Lüfterrades	Motor ersetzen
Gerät läuft nicht an	Motorschaden	Motor ersetzen
	Kondensator defekt	Kondensator ersetzen
	Falscher Anschluss des Drehzahlreglers	Installation überprüfen
	Falscher Kontakt im Verbindungsklembrett	Das Gerät vom Strom trennen; den Deckel der Elektrobox abnehmen und die richtige Verbindung der Drähte überprüfen
Gerät hält an	Kanal verstopft	Strom abstellen, das Rohr freisetzen und den Strom wieder einschalten.
	Rohr ist zu lang oder besitzt zu viele Krümmungen oder Filter	Rohr kürzen. Ein für die Aufgabe geeigneteres Vortice-Produkt einsetzen; auf Leistungsverluste überprüfen
	Kondensator defekt	Kondensator ersetzen

Antes de ponerse en contacto con el servicio de asistencia técnica, controlar si la anomalía es una de las siguientes y, si lo es, intentar solucionarla de la manera indicada.

ANOMALÍAS	POSIBLES CAUSAS	CONTROL/SOLUCIÓN
Ruido	Desequilibrio del rotor	Sustituir el motor
El aparato no arranca	Motor dañado	Sustituir el motor
	Condensador interrumpido	Sustituir el condensador
	Conexión errónea del regulador de velocidad	Revisar la instalación
	Contacto falso en la regleta de conexión	Desenchufar el aparato, quitar la tapa de la caja eléctrica y controlar si los cables están conectados correctamente
El aparato se detiene	Conducto obstruido	Cortar la corriente, liberar el conducto y restablecer la corriente
	Conducto demasiado largo o con demasiadas curvas o filtros	Acortar el conducto. Montar un producto Vortice idóneo, verificar si existen pérdidas de carga.
	Condensador interrumpido	Sustituir el condensador

Antes de recorrer aos Serviços de Assistência Técnica, verifique as seguintes causas e soluções.

ANOMALIA	POSSÍVEL CAUSA	VERIFICAÇÃO/INTERVENÇÃO
Ruídos	Perda de equilíbrio da turbina	Substituir o motor
O aparelho não liga	Motor danificado	Substituir o motor
	Condensador interrompido	Substituir o condensador
	Ligação errada do regulador de velocidade	Verificar a instalação
	Falso contacto no painel de terminais de ligação	Desligar a electricidade do aparelho, tirar a tampa da caixa eléctrica e verificar se a ligação dos fios está correcta
O aparelho pára	Conduta entupida	Interromper a corrente, desobstruir a conduta, restabelecer a corrente.
	Conduta demasiado comprida ou com demasiadas curvas ou com filtros.	Encurtar a conduta. Montar um produto Vortice mais adequado, verificar perdas de carga
	Condensador interrompido	Substituir o condensador

Alvorens u tot de Servicedienst te wenden, moet u de volgende zaken controleren en eventueel verhelpen.

STORINGEN	MOGELIJKE OORZAAK	CONTROLE/VERHELPING
Lawaai	Gebrek aan evenwicht draaiend element.	Vervang de motor.
Het apparaat start niet	De motor is kapot	Vervang de motor.
	De condensator werkt niet.	Vervang de condensator
	De snelheidsregelaar is verkeerd aangesloten	Controleer de installatie van de snelheidsregelaar.
	In de aftakdoos is een onjuist contact aanwezig	Schakel het apparaat elektrisch uit, verwijder de deksel van de elektrische aftakdoos en controleer de juiste aansluiting van de draden.
De condensator werkt niet	Verstopte leiding	Stroom uitschakelen, kanaal vrijmaken, stroom weer aanschakelen.
	Kanaal is te lang of met teveel bochten of met filters	Kanaal korter maken. Installeer een Vorticeproduct dat geschikt is, controleer vermogenverlies.
	Condensator onderbroken	Vervang de condensator

FELSÖKNING

Innan teknisk service tillkallas, försök identifiera orsaken och åtgärda problemet på egen hand med hjälp av listan nedan.

STÖRNING	MÖJLIG ORSAK	KONTROLL/ÅTGÄRD
För mycket buller	Obalans i fläkthjulet	Byt motorn
Apparaten startar inte	Motorfel	Byt motorn
	Kondensorn fungerar inte	Byt kondensatorn
	Hastighetsregulator fel anslutet	Kontrollera installationen
	Falsk kontakt i anslutningsplinten.	Skilj apparaten från elnätet. Ta av locket till eldosan och kontrollera att ledningarna är korrekt anslutna.
Apparaten stoppas	Kanal tilltäppt	Skilj apparaten från elnätet. Rengör röret. Anslut apparaten till elnätet igen.
	Röret är för långt, har för många krökar eller filter	Korta av röret. Montera en Vortice-produkt av lämpligare typ. Kontrollera belastningsförluster.
	Kondensorn fungerar inte	Byt kondensatorn

Przed skontaktowaniem się z serwisem technicznym, prosimy o sprawdzenie następujących ewentualnych przyczyn awarii oraz zapoznanie się z rozwiązaniami.

USTERKA	EWENTUALNA PRZYCZYNA	SPRAWDZIĆ/WYKONAĆ
Nadmierny hałas	Nierówna praca wirnika	Wymienić silnik
Nie można włączyć urządzenia	Zepsuty silnik	Wymienić silnik
	Kondensator jest zepsuty	Wymienić kondensator
	Niewłaściwe podłączenie regulatora obrotów	Sprawdzić instalację
	Fałszywy styk w skrzynce zaciskowej	Odłączyć urządzenie od zasilania, usunąć przykrywkę skrzynki elektrycznej i sprawdzić, czy przewody są poprawnie podłączone
Urządzenie się zatrzymuje	Przewód zatkany	Odłączyć zasilanie, uwolnić przewód, podłączyć zasilanie
	Przewód zbyt długi, lub za dużo załamań lub z filtrami	Skrócić przewód. Zamontować bardziej odpowiednie urządzenie firmy Vortice, sprawdzić straty obciążenia
	Kondensator jest zepsuty	Wymienić kondensator

Mielőtt szakember beavatkozását kérjük, ellenőrizzük az alábbi okokat és lehetséges megoldásokat.

RENDELLENESSÉG	LEHETSÉGES OK	ELLENŐRZÉS/HELYREÁLLÍTÁS
A berendezés zajos	Forgó rész nincs kiegyensúlyozva	Cseréljük ki a motort
A berendezés nem indul be	Motor meghibásodás	Cseréljük ki a motort
	A kondenzátor leáll	Cseréljük ki a kondenzátort
	Az sebességszabályozó rosszul van bekötve	Ellenőrizzük a bekötést
	A bekötés kapocslécén rosszul vannak bekötve a vezetékek	Feszültségmentesítsük a berendezést, vegyük le az elektromos doboz fedelét, és ellenőrizzük a vezetékek bekötését
A berendezés leáll	Eldugult vezeték	Áramtalanítsuk a berendezést, szabadítsuk ki a vezetéket, helyezzük áram alá a berendezést
	A vezeték túl hosszú, vagy túl sok benne a könyökelem, vagy a szűrő	Rövidítsük meg a vezetéket. Szereljünk fel egy a kívánalmaknak jobban megfelelő Vortice terméket, ellenőrizzük a teljesítményvesztéseket
	A kondenzátor leáll	Cseréljük ki a kondenzátort

Než zavoláte do servisního střediska, pokuste se odstranit poruchu pomocí následující tabulky.

PORUCHA	MOŽNÁ PŘÍČINA	KONTROLA/ZÁSAH
Hlučnost	Nerovnováha rotoru	Vyměňte motor
Přístroj se nezapnul	Porucha motoru	Vyměňte motor
	Vadný kondenzátor	Vyměňte kondenzátor
	Špatné připojení regulátoru rychlosti	Zkontrolujte instalaci
	Špatný kontakt v připojovací svorkovnici	Přerušte přívod proudu, sejměte kryt elektrické skříňky a zkontrolujte správné připojení vodičů
Přístroj se zastavil	Ucpané potrubí	Vypněte proud, uvolněte vedení, obnovte proud
	Příliš dlouhé vedení, nebo mnoho ohybů nebo filtrů	Zkraťte vedení. Namontujte vhodnější přístroj Vortice, zkontrolujte ztráty zatížení
	Vypnutý kondenzátor	Vyměňte kondenzátor

Înainte de a solicita intervenția asistenței tehnice, controlați următoarele cauze și soluții.

ANOMALIE	CAUZĂ POSIBILĂ	CONTROL/INTERVENȚIE
Zgomot	Dezechilibrarea rotorului	Înlocuiți motorul
Aparatul nu pornește	Motor defect	Înlocuiți motorul
	Condensator întrerupt	Înlocuiți condensatorul
	Conectare greșită a dispozitivului de reglare a vitezei	Controlați instalarea
	Contact fals în panoul cu borne de legătură	Deconectați aparatul, scoateți capacul cutiei electrice și verificați conectarea corectă a firelor
Aparatul se oprește	Conductă înfundată	Deconectați aparatul, eliberați conducta, conectați din nou.
	Conductă prea lungă sau cu prea multe coturi sau cu filtre	Scurtați conducta. Montați un produs Vortice mai potrivit, verificați pierderile de sarcină
	Condensator întrerupt	Înlocuiți condensatorul

Prije no što zatražite interveniranje tehničke službe, provjerite slijedeće uzroke i rješenja.

NEPRAVILNOST	MOGUĆI UZROK	PROVJERITI/UČINITI
Bučnost	Neuravnoteženost rotora	Zamijeniti motor
Uređaj se ne pokreće	Kvar na motoru	Zamijeniti motor
	Kondenzator ne radi	Zamijeniti kondenzator
	Pogrešan priključak regulatora brzine	Provjeriti instalaciju
	Krivi kontakt u pritezaču priključka	Prekinuti dovod struje u uređaj, skinuti poklopac električne kutije te provjeriti ispravan spoj žica
Uređaj se zaustavlja	Začepljen cjevovod	Prekinuti dovod struje, osloboditi vod, ponovno priključiti na struju
	Predugi vod, s previše zavoja ili s filterima	Skratiti vod Montirati pogodniji uređaj "Vortice", provjeriti gubitke u dovodu
	Kondenzator ne radi	Zamijeniti kondenzator

SORUNLAR /ÇÖZÜMLER

Teknik yardım istemeden önce, sorunu aşağıda yer alan sorun giderme kontrol listesinden yararlanarak çözümlenmeye çalışın.

ANORMAL DURUM	OLASI NEDEN	DÜZELTİCİ İŞLEM
Aşırı ses (gürültü)	Rotor dengesizliği	Motoru değiştiriniz
Cihaz çalışmıyor	Motor hasarlı	Motoru değiştiriniz
	Kondansatör çalışmıyor	Kondansatörü değiştiriniz
	Hatalı hız regülatörü (ayarlayıcısı) bağlantısı	Tesisatı (kurulumu) kontrol ediniz
	Bağlantı irtibat plakasında hatalı temas	Cihazı kapatın, elektrik bağlantı kutusu kapağını çıkarıp elektrik bağlantısını kontrol edin
Cihaz durdu (çalışmıyor)	Tıkalı kanal	Elektrik bağlantısını kesin, kanalın tıkanıklığını açın, tekrar elektrigi açın.
	Kanal (ince boru) çok uzun ya da çok fazla kıvrımı veya filtresi (süzgeci) var	Kanalı kısaltın. Daha uygun bir Vortice ürünü takın, yük kaybı olup olmadığını kontrol edin
	Kondansatör çalışmıyor	Kondansatörü değiştiriniz

Πριν ζητήσετε την επέμβαση του Σέρβις, ελέγξτε τα ακόλουθα αίτια και λύσεις.

ΑΝΩΜΑΛΙΑ	ΠΙΘΑΝΗ ΑΙΤΙΑ	ΕΛΕΓΧΟΣ/ΕΠΕΜΒΑΣΗ
Θόρυβος	Αστάθεια φτερωτής	Αντικαταστήστε το μοτέρ
Η συσκευή δε λειτουργεί	Βλάβη του μοτέρ	Αντικαταστήστε το μοτέρ
	Διακοπή πυκνωτή	Αντικαταστήστε τον πυκνωτή
	Λανθασμένη σύνδεση του ρυθμιστή ταχύτητας	Ελέγξτε την εγκατάσταση
	Λανθασμένη σύνδεση στη βάση ακροδεκτών	Διακόψτε την τροφοδοσία της συσκευής, βγάλτε το καπάκι του ηλεκτρικού κιβωτίου και ελέγξτε τη σωστή σύνδεση των καλωδίων
Η συσκευή ακινητοποιείται	Βουλωμένος αγωγός	Διακόψτε την τροφοδοσία, ελευθερώστε τον αγωγό και αποκαταστήστε τη λειτουργία
	Μεγάλο μήκος αγωγού ή πολλές καμπύλες και φίλτρα	Περιορίστε το μήκος. Τοποθετήστε καταλληλότερο προϊόν Vortice, ελέγξτε τις πιώσεις πίεσης
	Διακοπή πυκνωτή	Αντικαταστήστε τον πυκνωτή

Перед тем, как обратиться в сервисный центр за технической помощью, произведите следующие проверки причин возможных неисправностей и, при возможности, их устранение

ВИД НЕИСПРАВНОСТИ	ВОЗМОЖНАЯ ПРИЧИНА	МЕРЫ ПО УСТРАНЕНИЮ
Повышенный уровень шума	Неуравновешенность рабочего колеса	Заменить мотор
Вентилятор не включается	Неисправен мотор	Заменить мотор
	Обрыв конденсатора	Заменить конденсатор
	Неверное подсоединение регулятора скорости	Проверить соединения
	Плохой контакт в клеммной коробке	Отключить изделие от сети электропитания, снять крышку клеммной коробки и проверить состояние контактов на клеммах
Вентилятор останавливается	Воздуховод засорен	Отключить напряжение, отсоединить воздуховод, снова подать напряжение
	Воздуховод слишком длинный, или с многочисленными изгибами или с фильтрами	Укоротить воздуховод. Смонтировать более подходящий воздуховод производства фирмы Vortice, проверить потери за счет нагрузки
	Обрыв конденсатора	Заменить конденсатор

قبل اللجوء إلى تدخل مركز الصيانة الفنية، يجب عليكم التأكد من الأسباب المبيّنة أدناه واتخاذ الإجراءات التالية:

حالة العطل	الأسباب المحتملة	التأكد والإجراءات اللازمة
ضجيج الجهاز لا يعمل	خلل في دوران المروحة	استبدال المحرك
	المحرك معطل	استبدال المحرك
	المكثف لا يعمل	استبدال المكثف
	خطأ في وصل منظم السرعة	تأكد من التركيب
الجهاز يتوقف	تماس خاطئ في قوارص التوصيلات	اقطع التيار الكهربائي عن الجهاز، انزع غطاء العلبة الكهربائية وتأكد من سلامة وصل الأسلاك
	المجرى مسدود	اقطع التيار الكهربائي، حرر المجرى، أعد التيار
	المجرى أطول من اللازم أو يوجد فيه مرافق كثيرة أو مرشحات متعددة	قم بتقصير المجرى، وركب منتج Vortice مناسب، تأكد من عدم وجود تسرب (انعدام الضغط)
	المكثف متوقف	استبدال المكثف

问题 / 解决方法

ZH

在联系服务中心请求帮助前，请先检查以下内容并尝试自行解决问题：

现象	原因	检查/排除措施
噪音大	叶轮不平衡	更换电机
设备不能启动	电机故障	更换电机
	电容器故障	更换电容器
	速度调节器连接错误	检查安装状况
	接线端子接触不良	切断电源并打开配电箱的盖子，检查电线的连接状况。
设备停顿	管道阻塞	切断电源，清空管道并重新通电。
	管道过长，弯曲过多或有滤网。	将管道改短。安装更合适的Vortice设备，检查载荷损失情况。
	电容器故障	更换电容器

Posizionamento per dispositivo fermacavo
Fitting the cable clamp
Positionnement pour dispositif serre-câble
Positionierung der Kabelhaltevorrichtung
Posición para dispositivo sujetacable
Posicionamento para dispositivo de fixação de cabo
Plaatsing voor kabelhouder
Kabelklämmans placering
Miejsce na uchwyt przewodowy
Kábelrögzítő elhelyezése
Umístění držáku kabelu
Poziționarea dispozitivului pentru fixarea cablurilor
Položaj učvršćivača kabela
Tel tutucu konumlandırması
Θέση της διάταξης συγκράτησης καλωδίου
Установка зажима для крепления кабеля

وضعية القطعة المثبتة للسلك
 线夹定位

- Per cavo a sezione circolare Tipo H03 VV-F
- For circular section cable Type H03 VV-F
- Pour câble à section circulaire Type H03 VV-F
- Bei rundem Kabel Typ H03 VV-F
- Para cable de sección circular: Tipo H03 VV-F
- Para cabo de secção circular Tipo H03 VV-F
- Voor een ronde kabel: Type H03 VV-F
- För rund kabel, typ H03 VV-F
- Dla kabla o przekroju okrągłym Typ H03 VV-F
- Kör keresztmetszetű kábelhez: H03 VV-F típus
- Pro kabel o kruhovém průřezu typu H03 VV-F
- Pentru cablu cu secțiune circulară Tip H03 VV-F
- Za okrugli kabel tip H03 VV-F
- Silindirik kesit kablo için: Tip H03 VV-F
- Για καλώδιο κυκλικής διατομής Τύπου H03 VV-F
- Для кабеля круглого сечения типа H03 VV-F
- لسلك ذو مقطع دائري نوع H03 VV-F
- 圓截面导线：H03 VV-F型

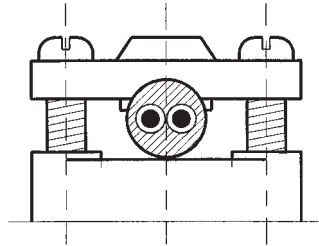

- Per cavo a sezione piatta Tipo H03 VVH2-F
- For flat section cable Type H03 VVH2-F
- Pour câble à section plate Type H03 VVH2-F
- Bei Flachkabel Typ H03 VVH2-F
- Para cable de sección plana: Tipo H03 VVH2-F
- Para cabo de secção plana: Tipo H03 VVH2-F
- Voor een platte kabel: Type H03 VVH2-F
- För platt kabel, typ H03 VVH2-F
- Dla kabla o przekroju płaskim Typ H03 VVH2-F
- Lapos keresztmetszetű kábelhez: H03 VVH2-F típus
- Pro kabel o kruhovém průřezu typu H03 VVH2-F
- Pentru cablu cu secțiune plată Tip H03 VVH2-F
- Za plosnati kabel tip H03 VVH2-F
- Düz kesitli kablo için: Tip H03 VVH2-F
- Για καλώδιο κυκλικής διατομής Τύπου H03 VVH2-F
- Для кабеля плоского сечения типа H03 VVH2-F
- لسلك ذو مقطع مسطح نوع H03 VVH2-F
- 扁截面导线：H03 VVH2-F型

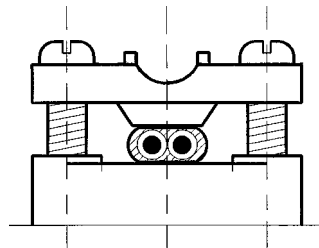

Dito di prova
 Test finger
 Doigt d'essai
 Prüffinger
 Calibre de ensayo con forma de dedo
 Dedo de teste
 Vingervormig
 mechanisme
 Testvinger
 Element próbny
 Próbaujj
 Ručičkové měřidlo
 Jojá
 Pokusni kalibar
 Elle çalıştırılan gösterge
 Δάκτυλο δοκιμής
 Контрольный калибр
 اصبع الاختبار
 厚度规

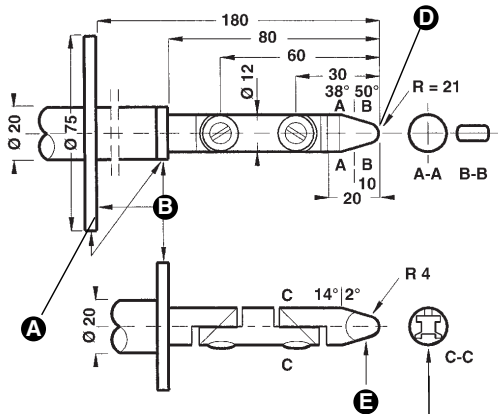

<p>A</p>	<p> Piano d'arresto Stop plate Plaque d'arrêt Anschlagplatte Plano de parada Plano de paragem Stopplaat Anslagsplatta Płaszczyzna zaporowa Leállító lap Zarážka Placă de oprire Granična pregrada Durdurma plakası Πλάκα θερματισμού Упорная пластина سطح التوقف 止动片 </p>	<p>C</p> <p> Sezione Section Coupe Schnitt Sección Secção Doorsnede Sektion Przekrój Keresztmetszet Průřez Secciónne Presjek Kesit malzemesi Μονωτικό Сечение مقطع 截面 </p>	
<p>B</p>	<p> Isolante Insulating material Matière isolante Isoliermaterial Aislante Isolante Isoleermateriaal Isoleringsmaterial Izolacja Szigetelő anyag Izolační materiál Izolator Izolacijski materijal Yalıtım malzemesi Διατομή Изолирующая عازل 绝缘层 </p>	<p>D</p> <p> Sferico Spherical Sphérique Kugelig Esférico Esférico Bolvormig Kulformig Element sferyczny Gömb Kulový Sferic Kuglast Küresel Σφαιρικό Сферический كروي 球面 </p>	<p>E</p> <p> Cilindrico Cylindrical Sphérique Zylindrisch Cilindrico Cilindrico Cilindrisch Cylindrisk Element cylindryczny Henger Válcový Cilindric Cilindričan Silindirik Κυλινδρικό Цилиндрический اسطواني 圆柱面 </p>

Note



La Vortice S.p.A. si riserva di apportare tutte le varianti migliorative ai prodotti in corso di vendita.
Vortice S.p.A. reserves the right to make improvements to products at any time and without prior notice.
La société Vortice S.p.A. se réserve le droit d'apporter toutes les variations afin d'améliorer ses produits en cours de commercialisation.
Die Firma Vortice S.p.A. behält sich vor, alle eventuellen Verbesserungsänderungen an den Produkten des Verkaufsangebot vorzunehmen.
Vortice S.p.A. se reserva el derecho de incorporar todas las mejoras necesarias a los productos en fase de venta.
A Vortice S.p.A. reserva-se o direito de levar a cabo melhorias nos produtos comercializados.
A Vortice S.p.A. behoudt zich het recht voor elke gewenste verandering aan te brengen in het reeds op de markt gebrachte product.
Vortice S.p.A. förbehåller sig rätten att under försäljning tillföra alla ändringar som förbättrar produkterna.
Firma Vortice zastrzega sobie prawo wprowadzania wszelkiego rodzaju ulepszeń do urządzeń znajdujących się w sprzedaży.
A Vortice S.p.A. fenntartja a jogot, hogy az értékesítés alatt álló termékeknél bármilyen javító változtatást bevezessen.
Podnik Vortice a.s. si vyhradzuje právo na zlepšovaci úpravy svých výrobků v průběhu prodeje.
Firma Vortice S.p.A. iši rezervą dreptul de a aduce îmbunătățiri produselor în vânzare.
Tvrška "Vortice S.p.A." zadržava pravo unošenja promjena u svrhu poboljšanja proizvoda u prodaji.
Vortice S.p.A. satilmakta olan ürünleri geliştirecek her tür değişikliği yapma hakkını saklı tutmaktadır.
H Vortice S.p.A διατηρεί το δικαίωμα να πραγματοποιεί βελτιωτικές τροποποιήσεις στα προϊόντα της που βρίσκονται στην αγορά.
Фирма Vortice S.p.A. оставляет за собой право вносить все возможные улучшения в конструкцию находящихся в данный момент в продаже изделий.
تحتفظ مؤسسة Vortice S.p.A بحق إجراء كافة التعديلات التحسينية على منتجاتها المطروحة في الأسواق
为了改良产品，Vortice S.p.A.保留在销售期间对产品进行改进的权利。